

SAMSUNG

Registrierkassen

Modell ER-5100 / ER-5115 / ER-5140

BEDIENUNGSANLEITUNG

Inhaltsverzeichnis.....	2
1. StandardTastaturen.....	4
1.1. Tastatur ER-5100.....	4

1.2.Tastatur ER-5115.....	5
1.3.Tastatur ER-5140.....	6
2.Funktionsübersicht.....	7
3.Tastenfunktionen.....	8
4.Zentralschloß.....	10
5.Bediener.und.Kundenanzeigen.....	11
5.1. Bediener- und Kundenanzeige ER-5100.....	11
5.2. Bediener- und Kundenanzeige ER-5115/ER-5140.....	11
6.Fehlermeldungen.in.der.Anzeige.....	12
7.Hinweis.zur.Bedienungsanleitung.....	13
8.Bediener.An.und.Abmeldung.....	13
8.1. Anmeldung mit Bediener-Fest-Taste bei 4 Bedienern.....	13
8.2. Anmeldung mit Bediener-Geheim-Code bei 4 Bedienern.....	13
8.3. Anmeldung mit Bediener-Nummer .bei 15 Bedienern.....	13
8.4. Anmeldung mit Bediener-Geheim-Code bei 15 Bedienern.....	13
8.5. Abmeldung bei 4 Bedienern.....	14
8.6. Abmeldung bei 15 Bedienern.....	14
9.Fehlerton.löschen.....	14
10.Öffnen.der.Schublade.....	14
11.Eingeben.einer.nichtrechnenden.Nummer.....	15
12.Preisvorschau.....	15
12.1. Warengruppen.....	15
12.2. Artikel.....	15
13.Warengruppenbuchungen.....	16
13.1 Warengruppen mit freier Eingabe.....	16
13.2 Warengruppen mit Festpreis.....	17
13.3 Warengruppen mit Literberechnung.....	18
14.Artikelbuchungen.....	19
14.1 Artikel mit freier Preiseingabe.....	19
14.2 Artikel mit Fetspreis.....	20
14.3 Artikelverkettung.....	21
15.FreieArtikelnummer.....	21
15.1 Artikel mit freier Preiseingabe.....	21
15.2 Artikel mit Festpreis.....	21
16.Einzelposten Warengruppen oder Artikel.....	22
16.1 Registrieren einer Einzelposten-Warengruppe.....	22
16.2Registrieren.eines.Einzelposten.Artikels.....	22
16.3 Überschreiben eines Warengruppen-Einzelpostens.....	22
16.4 Überschreiben eines Artikel-Einzelpostens.....	22
17.Steuer...Berechnung.....	23
17.1 Inklusiv-Steuer-System.....	23
17.2Steuerumschaltung.....	23
17.3Exklusiv.Steuer.System.....	23
17.4Steuer.Unterdrückung.....	23
17.5Bon.Beispiel.Inklusiv.....	24
17.6 Bon-Beispiel Exklusiv.....	24
18.Rabatte.....	25
18.1Prozentualer.Rabatt.....	25
18.2Betrags.Rabatt.....	26
18.3 Bon-Beispiele Rabatte.....	26
19.Warenrücknahme.....	27
19.1Rücknahme.einer.WG/PLU.....	27
19.2.Rücknahme.einer.WG/PLU.mitMultiplikation.....	27
19.3 Rücknahmen einer WG /PLU mit Rabatt.....	27
20.Storno.....	28
20.1Sofort.Storno.....	28
20.2 Nachträglicher Storno.....	28
21.Schloß.Storno.....	28
22.Bon.Storno.....	29
23.Teil.Bon.....	29
24.BarAbschluß.und.Rückgeld.Errechnung.....	30
24.Abschluß.mit.Bar.ohne.Rückgelderrechnung.....	30

24.2 Rückgelderrechnung.vor.Bar.....	30
24.3 Rückgelderrechnung nach Bar.....	30
25.Tasten„Gegeben“.....	30
26.Scheck.Abschluß.....	31
26.1Abschluß.ohne.Rückgelderrechnung.....	31
26.2 Abschluß mit Rückgelderrechnung.....	31
27.Kredit.Abschluß.....	31
28.Gemischte.Zahlung.....	31
29.Abschluß.mit.Währungsumrechnung.....	32
30.Nachträglicher.Bon.....	32
31.ScheckUmwandlung(Auszahlung).....	32
32.Einzahlung.....	33
33.Auszahlung.....	33
34.TischVerwaltung.....	34
34.1 Tisch Neu eröffnen.....	34
34.2 Weitere Tisch Buchungen.....	34
34.3 Bezahlung einer Tisch-Rechnung.....	34
34.4 Drucken der Rechnung.....	34
34.5 Beispiel einer Tisch-Verwaltung.....	34
35.Überlappende.Kassierer.....	36
35.1 Funktion Überlappende Kassierer.....	36
35.2 Beispiel Überlappende Kassierer.....	36
36.Quittungsdruck.....	38
36.1 Quittungsdruck- Beispiele.....	38
37.Klischeedruck.....	39
37.1Druck.am.Bon.Anfang.....	39
37.2 Druck am Bon-Ende.....	39
38.Trainings.Modus.....	39
39.Berichte.....	40
39.1Berichts.Tabelle.....	40
39.2 Kassierer-Selbstabrechnung.....	41
39.3OffeneTische/offeneBediener.....	41
39.4 Finanzbericht-Beispiel.....	42
39.5 Zeitbericht Abruf und Beispiel.....	45
39.6Artikelbericht.Abruf.und.Beispiel.....	46
39.7 Schubladensoll.....	47
39.8 31-Tage-Bericht.....	47
39.9 Bediener-Einzelbericht.....	48
39.10 Einzel-Warengruppen-Bericht.....	50
NUR ER-5100	
39.11 Warengruppen-Bericht.....	51
39.12 Hauptwarengruppen-Bericht.....	52
Anhang	
(A)WechseldesFarbbands.....	53
(B)WechselderKassenrollen.....	53

1.1 Alpha – Tastatur ER - 5100

Bon	Journ.	Bon an/aus	!	28	+	38	5	48	?	58		68	S	78	f	88	g	98	q
-----	--------	---------------	---	----	---	----	---	----	---	----	--	----	---	----	---	----	---	----	---

1	10	19	29	39	49	59	69	79	89	99	
Ä		Ö	„	,	6	@	J	T	¢	h	r
2	11	20	30	40	50	60	70	80	90	100	
ä	ï	ú	#	-	7	A	K	U	£	i	s
3	12	21	31	41	51	61	71	81	91	101	
é	í	ù	\$.	8	B	L	V	DK	j	t
4	13	22	32	42	52	62	72	82	92	102	
è	ñ	ü	%	/	9	C	M	W	a	k	u
5	14	23	33	43	53	63	73	83	93	103	
ê	Ñ	Ø	&	0	:	D	N	X	b	l	v
6	15	24	34	44	54	64	74	84	94	104	
ë	ó	Ü	,	1	;	E	O	Y	c	m	w
7	16	25	35	45	55	65	75	85	95	105	
É	ò	æ	(2	<	F	P	Z	d	n	x
8	17	26	36	46	56	66	76	86	96	106	
í	š	ß)	3	=	G	Q	€	e	o	y
9	18	27	37	47	57	67	77	87	97	107	
ì	ö	Leer	*	4	>	H	R	DM	f	p	z

Für Darstellung der Zeichen in Fettschrift drücken Sie die Taste „Zwischensumme“.

1.2 Alpha – Tastatur ER - 5115

Bon Vor.	Jour. Vor			Leerzeichen	; ñ 2 ö 8 æ = # @ & F f L l R r W w Z z
		Löschen		Zurück	+ í 1 Ö 7 Ü < „ ? % E e K k Q q V v Y y
		7	8	9	* ÿ 0 ô 6 û ! > \$ D d J j P p U u X x
		4	5	6) î / ò 5 ü : t Ebene C c l i O o T t
		1	2	3	(ä . ó 4 ù 8 ß B b H h N n S s
		0	00		, Ä - 3 ú FETT A a G g M m

Die Tasten sind mit bis zu vier Zeichen belegt. Die Zeichen sind auf vier Ebenen angeordnet (Ebene 0 – 3).

Basisebene ist die Ebene 0 (Großbuchstaben), die gewählte Ebene wird Ihnen im Display mit der dritten Stelle von rechts angezeigt.

Die Auswahl der Zeichenebene wird mit der Taste EBENE (KREDIT 2) vorgenommen.

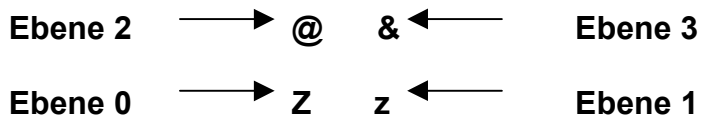

1.3 Alpha – Tastatur ER - 5140

LEER	#/Lade öffnen	Steuer	ARTIKEL		Ein- zahlung	Aus- zahlung	Bed. 1	Bed. 2	Bed. 3	Bed. 4
Zurück	W Ä /	DM É 4	a í 9	f Š >	k ü C	p H	u % M	z R		
9	V Ä .	EUR ë 3	DK ï 8	e ò =	j ù B	o ß G	t \$ L	y) Q		Ebene
6	U â -	Z ê 2	£ 7	d ó <	i ú A	n æ F	s # K	x (p		
3	T ä ,	Y è 1		c Ñ ;	h	m Ü E	r „ J	w , O	FETT	
•	S â ,	X é 0	f í 5	b ñ :	g ö ?	l Ø D	q ! I	v & N	BAR TOTAL	

Die Tasten sind mit bis zu drei Zeichen belegt. Die Zeichen sind auf drei Ebenen angeordnet (Ebene 0 – 2).

Basisebene ist die Ebene 0 (Großbuchstaben), die gewählte Ebene wird Ihnen im Display mit der dritten Stelle von rechts angezeigt.

Die Auswahl der Zeichenebene wird mit der Taste EBENE (KREDIT 2) vorgenommen.

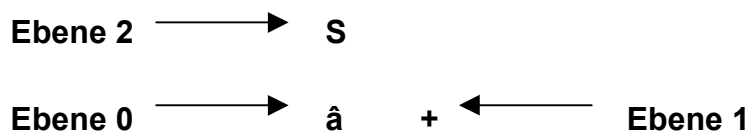

2. Funktionsübersicht

- * Zwei-Stationendrucker mit Möglichkeit zum einzeiligen Quittungsdruck
- * Bediener- und drehbare Kundenanzeige
- * Zentralschloss mit 6 Positionen
- * 24 Stunden Uhrzeit mit automatischem Datumswechsel
- * Warengruppen:
 - ER-5115 mit 15 Warengruppen
 - ER-5140 mit 40 Warengruppen
 - ER-5100 mit 321 Warengruppen in drei Tastaturebenen
- * 1000 Artikel mit freiem oder festen Preis
- * Artikel-Nr. mit 8 Stellen frei programmierbar
- * 4 Bediener über Taste und 15 Bediener über Nummer
- * 4 Steuersätze
- * Bon-Storno-Funktion
- * Rückgeld-Errechnung
- * Zwischensummen-Errechnung
- * Tischverwaltung oder überlappende Bediener
- * Ausführliches Berichtswesen
 - täglicher und monatlicher Finanzbericht
 - Zeitbericht
 - Artikel- und Warengruppenbericht
 - Bedienerbericht
 - offene Tische bzw. offene Bediener
 - wahlweise Bedienerselbstabrechnung
- * Trainingsfunktion
- * Schubladen-Schliesszwang
- * Bon abschaltbar
- * Anschlüsse
 - PC; Programmierung und Programmsicherung
 - Rechnungsdrucker
 - Ferndrucker
 - electronic Cash

3. Tastenfunktionen

Taste	Funktion
--------------	-----------------

BON	Zum Vorschub des Bon-Streifens
JOURNAL	Zum Vorschub des Journal-Streifens
1, 2 ... 9, 0, 00	Für alle numerischen Eingaben
TEILBON (ADD-CHECK)	Zur Ausgabe einzelner Totalbons (Mitbringer). Nach BAR wird ein Gesamtsummenbon ausgegeben
BON-STORNO (CANCEL)	Storniert den gesamten aktuellen Bon, wenn dieser noch nicht nicht mit einem Zahlungsweg (z.B. BAR) abgeschlossen wurde.
BAR-TOTAL (CASH/TEND)	Zum Abschluß einer Registrierung mit Barzahlung. Es wird der Gesamtbetrag angezeigt und auf den Kassensbon gedruckt. Wird zuvor ein Betrag ein- gegeben, der den Gesamtbetrag übersteigt, wird automatisch das Rückgeld errechnet und angezeigt.
KREDIT 1, 2 (CHARGE 1, 2)	Zum Abschluß einer Registrierung mit Kreditkarte. Zwei Kreditarten (z.B. EURO-CARD und VISA-CARD) sind möglich.
SCHECK (CHECK)	Zum Abschluß einer Registrierung mit Scheckzahlung.
RECHNUNGS-NR. (CHECK #)	Zur Eingabe einer Rechnungsnummer. Über diese Taste werden Tische verwaltet.
NEUER SALDO (CHECK TENDER)	Zum Zwischenspeichern eines Tischsaldos. So können weitere Positionen auf diesen Tisch gebucht und später abgerechnet werden.
LÖSCHEN (CLEAR)	Zum Löschen einer fehlerhaften numerischen Eingabe und zum Abstellen des Akustiksignals bei Fehlerhinweisen.
BEDIENER 1 ... 4 (CLERK 1, 2, 3, 4)	Zur Auswahl des Bedieners. Bis zu vier Bediener können über diese Tasten direkt angewählt werden.
WÄHRUNG 1, 2 (CONV 1, 2)	Zur Umrechnung des Zahlbetrages in eine Fremdwährung. Nach ZW.-SUMME wird der Zahlbetrag mittels des programmierten Wechselkurses in der Fremdwährung angezeigt.
. (Dezimalpunkt)	Zur Eingabe der Dezimalstellen bei Teilmengen- und m ² -Multiplikation.
MITNAHME (DRIVE-THROUGH)	NUR ER-5100. Zum Kennzeichnen eines Mitnahme-Bons. Außerdem wird die Gesamtsumme in einem gesonderten Speicher im Bericht aufgeführt.
IM HAUS (EAT IN)	NUR ER-5100. Zum Kennzeichnen eines Im-Haus-Bons. Außerdem wird die Gesamtsumme in einem gesonderten Speicher im Bericht aufgeführt.
AUSSER HAUS (TAKE OUT)	NUR ER-5100. Zum Kennzeichnen eines Außer-Haus-Bons. Außerdem wird die Gesamtsumme in einem gesonderten Speicher im Bericht aufgeführt.
EBENE 1 ... 3 (LEVEL 1 ... 3)	NUR ER-5100. Zur Anwahl der Warenebene 1 bis 3
RÜCKNAHME (MDSE RETURN)	Zur Korrektur der WG- und Artikel-Speicher bei Warenrücknahme.

3. Tastenfunktionen - Fortsetzung -

#/LADE ÖFFNEN (#/NO SALE)	Zum Öffnen der Schublade außerhalb einer Registrierung. Zur Eingabe einer nicht zum Umsatz rechnenden Zahl, die auf dem Bon gedruckt werden soll.
-------------------------------------	--

%1, %2	Zum Registrieren eines Nachlasses bzw. eines Aufschlages, sowohl mit freier Eingabe als auch mit programmiertem Wert.
WG	Zum Registrieren eines Warengruppenverkaufs. Bei ER-5100 = 1 bis 321; ER-5115 = 1 bis 15; ER-5140 = 1 bis 40.
ARTIKEL (PLU)	Zur Registrierung eines gespeicherten Artikels mit Festpreis oder freier Preiseingabe.
AUSZAHLUNG (PAID OUT)	Zur Registrierung einer Auszahlung aus dem Kassenbestand. Der eingegebene Wert wird automatisch vom Soll abgezogen.
GEGEBEN (PRESET CASH)	Zum Barabschluß einer Registrierung mit einer programmierten Summe. (z.B. 10 DM, 20 DM). Bei ER-5100 - 3 Tasten; ER-5115 - 1 Taste; ER-5140 - 2 Tasten.
PREISKONTR. (PRICE INQ.)	Diese Taste ermöglicht die Anzeige eines Artikels, bzw. einer WG in der Anzeige, ohne das er registriert wird.
EINZAHLUNG (RECD ACCT)	Zur Registrierung einer Einzahlung in den Kassenbestand. Der eingegebene Wert wird automatisch zum Soll addiert.
NACHTR. BON (RECEIPT)	Zum Druck eines nachträglichen Kassenbons (z.B. bei abgestelltem Bon).
BON AN/AUS (RECEIPT ON/OFF)	Durch diese Taste kann der Bon an- bzw. ausgeschaltet werden.
ZW.-SUMME (SUBTOTAL)	Zum Ermitteln der aktuellen Zwischensumme des Bons.
STEUER (TAX)	Zum Druck der Steuerzeilen am Bon-Ende. Zum Umschalten oder Löschen des Steuersatzes.
QUITTUNG (VALID)	Zum Drucken des einzeligen Quittungsdruck.
STORNO (VOID)	Zum Stornieren der letzten Registrierung (Sofort-Storno), bzw. einer bereits zuvor eingegebenen Registrierung (Nachtr.Storno).
X / ZEIT (X/TIME)	Zum Multiplizieren, für die Ermittlung von Teilmengen-Preisen und und die Dreifach-Multiplikation.

4. Zentral-Schloss

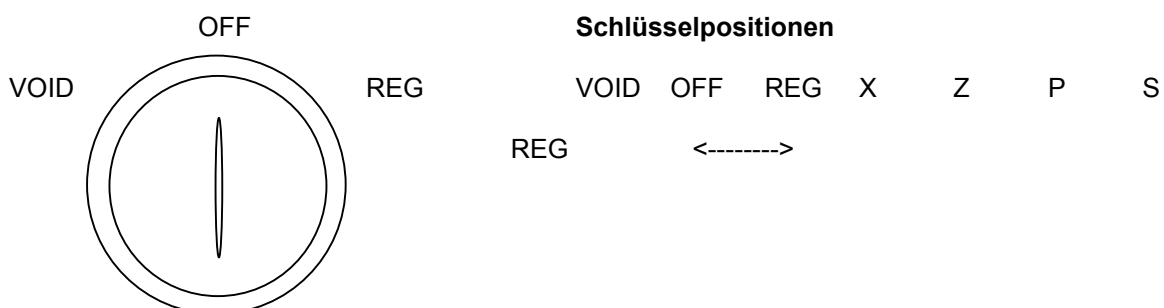

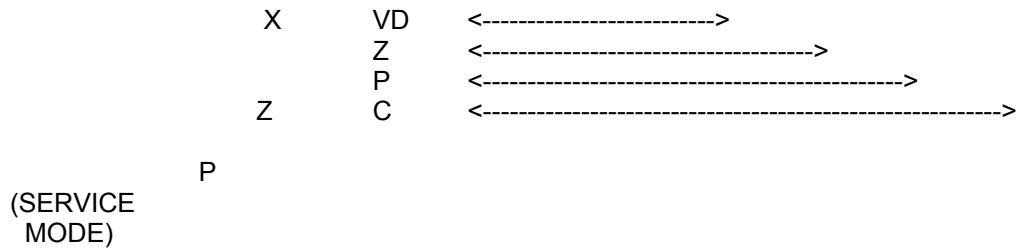

VOID	=	Alle Registrierungen werden aus entsprechenden Speichern abgezogen. ([-]-Stellung)
OFF	=	AUS. Die Kasse ist ohne Funktion.
REG	=	Position für den normalen Registrierbetrieb
X	=	Zum Ablesen von Berichten ohne Nullstellung
Z	=	Zum Ablesen von Berichten mit gleichzeitiger Nullstellung
P	=	Programmierstellung und zum Ausdrucken der Programmierung

In den Schlosspositionen OFF und REG kann der Schlüssel abgezogen werden.

5. Bediener- und Kundenanzeigen

5.1. Bediener- und Kundenanzeige ER-5100

Die Kasse hat auf der Tastenseite eine Bedieneranzeige, sowie hinten eine aufstell- und drehbare Kundenanzeige. Die Bedieneranzeige beinhaltet neben der numerischen noch weitere Anzeigen:



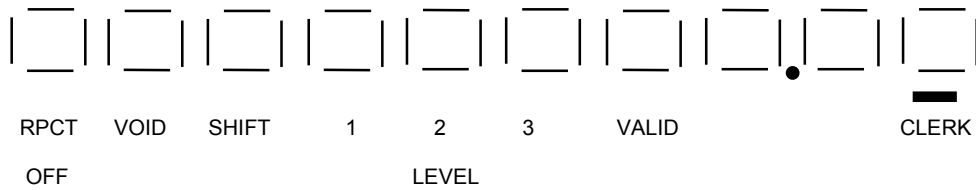

DPT	Die registrierte Warengruppe wird hier angezeigt.
RPT	Hier wird die Anzahl der aktuell registrierten Position angezeigt.
AMOUNT	Der jeweils eingegebene Betrag, bzw. die Gesamtsumme.
RCPT OFF	Ist der Bon abgeschaltet leuchtet hier ein Balken.
VOID	Wird eine Position storniert, leuchtet dieser Balken.
SHIFT	Wenn eine andere Tastaturebene angewählt wird wandert der Balken entsprechend der gewählten Ebene über der Position LEVEL 1, 2 oder 3.
VALID	Besteht ein Zwang für den Quittungsdruck, so leuchtet dieser Balken auf.

5.2. Bediener und Kundenanzeige ER-5115 / ER-5140

Die Kasse hat auf der Tastenseite eine Bedieneranzeige, sowie hinten eine aufstell- und drehbare Kundenanzeige. Die Bedieneranzeige beinhaltet neben der numerischen noch weitere Anzeigen:

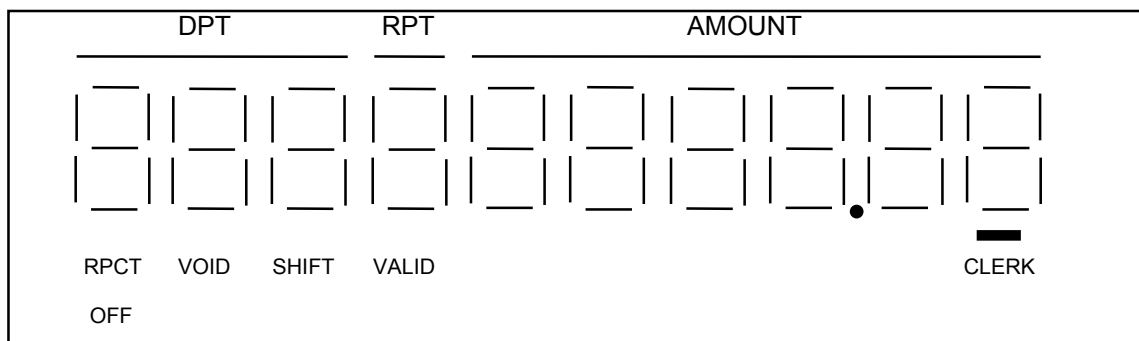

DPT	Die registrierte Warengruppe wird hier angezeigt.
RPT	Hier wird die Anzahl der aktuell registrierten Position angezeigt.
AMOUNT	Der jeweils eingegebene Betrag, bzw. die Gesamtsumme.
RCPT OFF	Ist der Bon abgeschaltet leuchtet hier ein Balken.
VOID	Wird eine Position storniert, leuchtet dieser Balken.
VALID	Besteht ein Zwang für den Quittungsdruck, so leuchtet dieser Balken auf.

6. Fehlermeldungen in der Anzeige

- C** Erscheint in Verbindung mit der Rückgeldanzeige.
- =** Zeigt die Totalsumme an.
- Die angezeigte Summe ist negativ. Diese Anzeige leuchtet direkt vor dem Betrag.
- S** Erscheint nach dem Drücken vom ZW.-SUMME in Verbindung mit der entsprechenden Summe.
- F** Zeigt an, daß ein Tisch, oder überlappender Bediener nicht abgeschlossen wurde.
- SP** Leuchtet auf, wenn ein Zwang zum Quittungsdruck nicht durchgeführt wurde.

- PP** Fehler in der Papierzuführung. Kasse ausschalten, Papier neu einlegen, Kasse wieder einschalten.
- PE** Papier-Ende (Sensor optional). Neue Kassenrolle einlegen, LÖSCHEN drücken.
- CL** Kein Bediener angemeldet. Bitte Bediener anmelden.
- E1** Falsche Tastenbedienung. LÖSCHEN drücken und gewünschte Funktion wiederholen.
- E2** Schublade offen. Schublade muß geschlossen werden.
- E4** Eingabezwang für eine nichtrechnende Nummer. Zahl eingeben und Taste #/KEIN VERKAUF drücken
- E5** Funktion TEILSUMME wurde nicht korrekt mit BAR/TOTAL beendet.
- E6** Zwang zu Bedienerelbstabrechnung
- E7** NUR ER-5100. Zwang zur Wahl IM HAUS/AUSSER HAUS/MITNAHME.
- E8** Ein Tisch ist noch offen.
- E9** Vor einer Abrechnung müssen alle Tische bzw. Bediener beendet werden.
- E10** Der Speicher der Gesamtsumme überschreitet den zulässigen Rahmen. Eine Z-Abrechnung machen ('100' - 'ZW.-SUMME' in Z)
- E11** Die Zeit zum Auflegen der Ware auf die Waage wurde überschritten.
- E12** Wiegevorgang nicht möglich. Fehler an der Waage.
- E13** Die maximale Öffnungszeit für die Schublade wurde überschritten. Bitte die Schublade schließen.
- E14** Angeschlossener Drucker nicht verfügbar.
- E15** Tisch-Nummern-Zwang. Geben Sie die Tisch-Nummer ein und buchen dann weiter.
- E16 / E17** Angeschlossenes Terminal ist nicht funktionsbereit. Drücken Sie die Löschen-Taste, Fehler beheben und Vorgang wiederholen.
- no PAP** Kein Papier mehr im Rechnungsdrucker. Neues Papier einlegen und Löschen drücken.

7. Hinweis zur Bedienungsanleitung

Diese Bedienungsanleitung zeigt ausführlich und leicht verständlich die notwendigen Schritte zum Bedienen der Registrierkasse. Alle Funktionen werden in Wort und Bild erklärt.

Wichtig: Bei jeder Bedienung muß ein Bediener angemeldet sein. Alle Registrierungen werden in der Schloßstellung 'REG', bzw. bei negativen Registrierungen in 'VOID' ausgeführt.

8. An- und Abmeldung eines Bedieners

Die Kasse ermöglicht die Verwaltung von bis zu vier (System-Option 28; c = 0) bzw. bis zu 15 Bedienern (System-Option 28; c = 4) über Taste. Je nach Anzahl sind unterschiedliche Vorgehensweisen zum Anmelden der Bediener durchzuführen. Außerdem kann, bei entsprechender Aufrüstung mit einem Bediener-Schloß gearbeitet werden.

8.1. Anmeldung mit Bediener-Fest-Taste bei 4 Bedienern

- A. Drücken der gewünschten Bediener-Fest-Taste

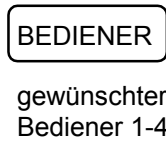

8.2. Anmeldung mit Bediener-Geheim-Code bei 4 Bedienern

- A. Drücken einer beliebigen Bediener-Taste
- B. Eingeben des 6-stelligen Geheim-Codes; die Eingabe erscheint nicht in der Anzeige.
- C. Erneutes Drücken der Bediener-Taste wie unter Punkt A.

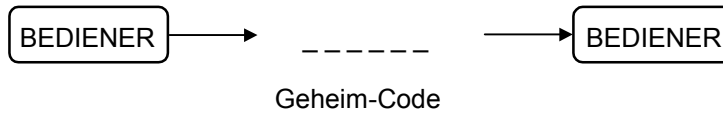

8.3. Anmeldung mit Bediener-Nummer bei 15 Bedienern

- A. Eingeben der gewünschten Bediener-Nr.
- B. Drücken der Bediener-Taste 4

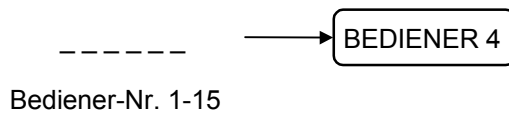

8.4. Anmeldung mit Bediener-Geheim-Code bei 15 Bedienern

- A. Drücken der Bediener-Taste 4
- B. Eingeben des 6-stelligen Geheim-Codes; die Eingabe erscheint nicht in der Anzeige
- C. Erneutes Drücken der Bediener-Taste 4

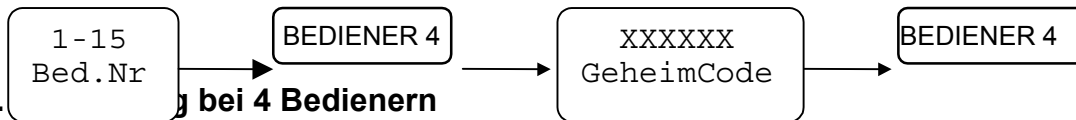

8.5. Anmeldung mit Ziffer '0' bei 4 Bedienern

- A. Ziffer '0' drücken
- B. Abzumeldende Bediener-Fest-Taste drücken

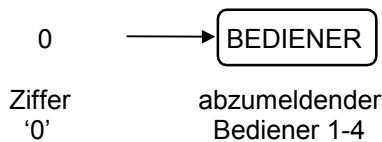

8.6. Abmeldung bei 15 Bedienern

- A. Ziffer '0' drücken
- B. Bediener-Fest-Taste <BED. 4> drücken

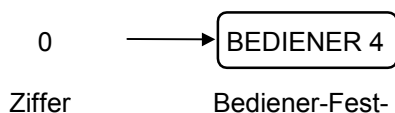

'0'

Taste 4

9. Fehlerton löschen

Wenn der Fehlerton ertönt, kann dieser mit der Taste <LÖSCHEN> abgestellt werden. Zusätzlich zum Fehlerton erscheint in der Bedieneranzeige eine Fehlermeldung.

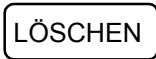

Hinweis: Fehlertabelle auf Seite 12 beachten.

10. Öffnen der Schublade

Diese Funktion wird benötigt um die Schublade außerhalb einer Verkaufsaktion zu öffnen.

A. Drücken der Taste '#/LADE ÖFFNEN'

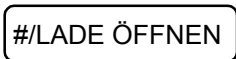

DAT. 22.05.'97	FRE
KEIN VERKAUF	
BED.: 01	NR. 000011
ZEIT 13:45	0001

11. Eingeben einer nichtrechnenden Nummer

Zum Drucken einer bis zu 8-stelligen Nummer auf Bon und Journal, z.B. die Eingabe einer Konto-Nr.. Diese Zahl wird keinem Umsatz-Total zugerechnet.

- A. Gewünschte Zahl eingeben
- B. Taste <#/LADE ÖFFNEN> drücken

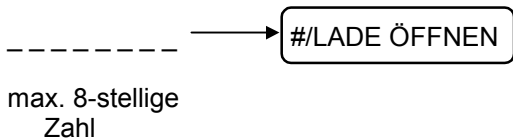

DAT. 22.05.'97	FRE
NUMMER#	12345678
BED.: 01	NR. 000012
ZEIT 13:45	0001

12. Preisvorschau

Soll der Preis eines programmierten Artikels oder einer Warengruppe ermittelt werden, ohne daß er registriert wird, kann dies mit Hilfe der Taste 'PREISKONTR.' erfolgen.

12.1. Warengruppen

12.2. Artikel

- A. Taste <PREISKONTR.> drücken.
B. Gewünschte Warengruppe drücken.

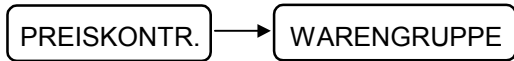

- A. Taste <PREISKONTR.> drücken
B. Nummer des Artikels eingeben (4 oder 8 Stellen)
C. Drücken der Taste <ARTIKEL>

System-Option 9 = 0; 4-stellige Artikel-Nr.

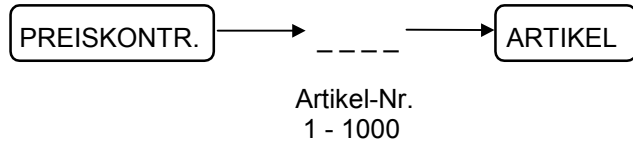

System-Option 9 = 1; 8-stellige Artikel-Nr.

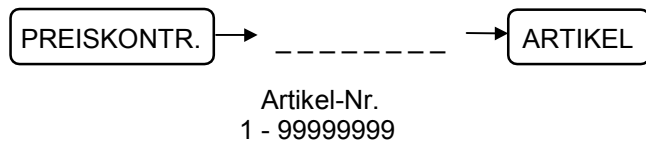

13. Warengruppen-Buchungen

Wichtig: Nur ER-5100. Die Basis-Tastaturebene in den nachfolgenden Beispielen ist die Ebene 1.

13.1. Warengruppen mit freier Eingabe

(1) Warengruppen-Buchung

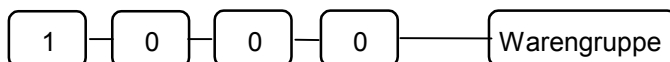

Preis eingeben und gewünschte Warengruppe drücken

(2) Warengruppenbuchung zweifach

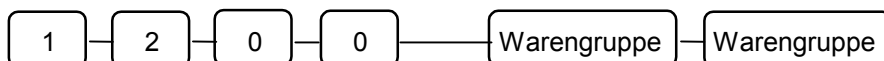

Preis eingeben und gewünschte Warengruppe zweimal drücken

(3) Multiplikation

Die Menge ist im Bereich von 1 bis 999 zulässig.

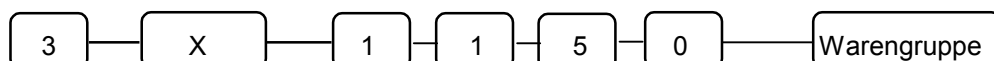

Menge eingeben

Preis eingeben und gewünschte Warengruppe drücken

(4) Bruchmengen-Multiplikation

Die Menge ist im Bereich von 0.001 bis 999.999 zulässig.



Menge mit Dezimalpunkt eingeben

Preis eingeben und gewünschte Warengruppe drücken

(5) Eingabegrenze überschreiben

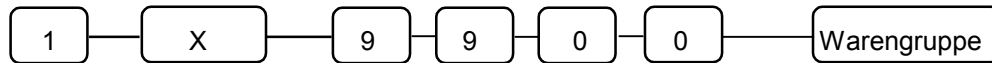

Preis eingeben und gewünschte Warengruppe drücken

Hinweis: Das Überschreiben einer Eingabegrenze kann über die System-Option 11 verboten werden.

(6) Teilmengen- oder Quadratmeter-Berechnung

Die Teil- und die Grundmenge ist im Bereich von 0.001 bis 999.999 zulässig.

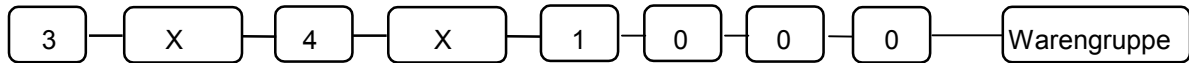

Menge

Grundmenge

Preis der Grundmenge eingeben und Warengruppe drücken

13.2. Warengruppen mit Festpreis

(1) Warengruppen-Buchung

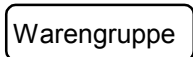

Gewünschte Warengruppe drücken

(2) Warengruppenbuchung zweifach

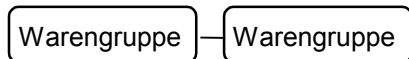

Gewünschte Warengruppe zweimal drücken

(3) Multiplikation

Die Menge ist im Bereich von 1 bis 999 zulässig.

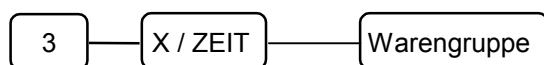

Menge eingeben

gewünschte Warengruppe drücken

(4) Bruchmengen-Multiplikation

Die Menge ist im Bereich von 0.001 bis 999.999 zulässig.

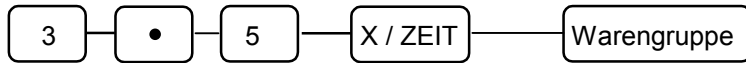

Menge mit Dezimalpunkt eingeben

gewünschte Warengruppe drücken

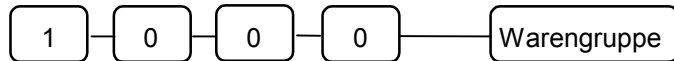
(5) Festpreis überschreiben

Preis eingeben

gewünschte Warengruppe drücken

Hinweis: Das Überschreiben eines Preises kann über die System-Option 11 verboten werden.

(6) Teilmengen- oder Quadratmeter-Berechnung

Die Teil- und die Grundmenge ist im Bereich von 0.001 bis 999.999 zulässig.



Teilmenge

Grundmenge

Warengruppe drücken

13.3. Warengruppen mit Literberechnung

Wichtig: Obwohl Warengruppen mit Literberechnung wie eine freie Warengruppe behandelt wird, d.h. es kann ein freier Betrag auf diese Warengruppe eingegeben werden, ist es trotzdem notwendig einen Literpreis zu programmieren. Anhand dieses Preises berechnet die Kasse automatisch aus dem eingegebenen Betrag die Anzahl der verkauften Liter. Es ist nicht möglich diese Warengruppe ohne eine Betragseingabe zu nutzen.

Das gleiche gilt für Artikel mit Literberechnung.

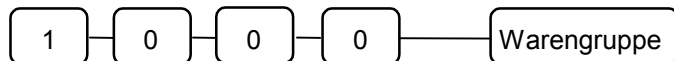
Beispiel:

Betrag eingeben

Warengruppe mit Literberechnung drücken

DAT. 22.05.'97	FRE
ANZ.LITER	#7.15
LITERPREIS	@1.399
WG214	10.00
GESAMT	10.00
BAR	10.00
BED. 01	NR.000020
ZEIT 13:58	0001

14. Artikel-Buchungen

14.1. Artikel mit freier Preiseingabe

(1) Artikelbuchung

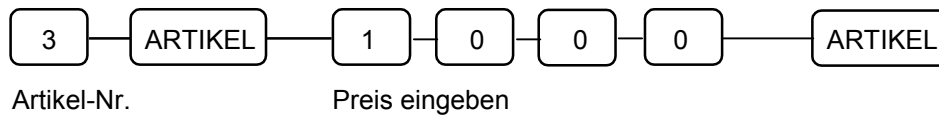

(2) Artikelbuchung zweifach

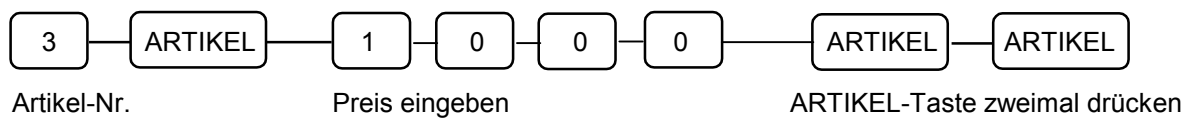

(3) Multiplikation

Die Menge ist im Bereich von 1 bis 999 zulässig

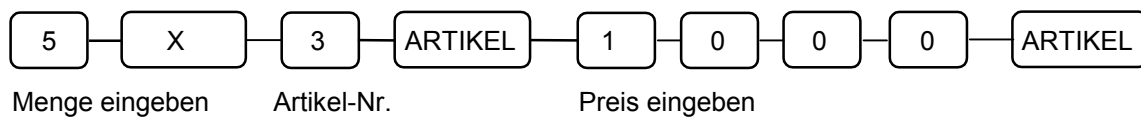

(4) Bruchmengen-Multiplikation

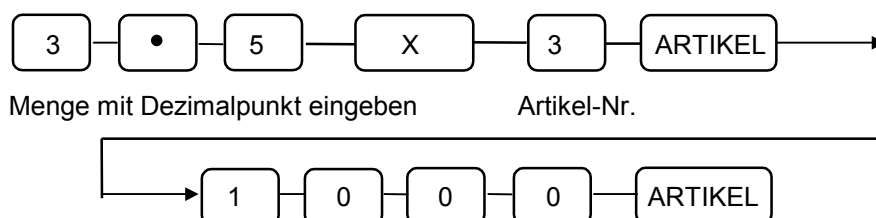

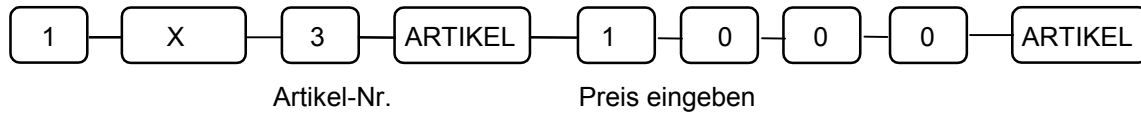
(3) Eingabegrenze überschreiben

Hinweis: Das Überschreiben der Eingabegrenze kann mit der System-Option 11 verboten werden.

(6) Teilmengen- oder Quadratmeter-Berechnung

Die Teil- und die Grundmenge ist im Bereich von 0.001 bis 999.999 zulässig.

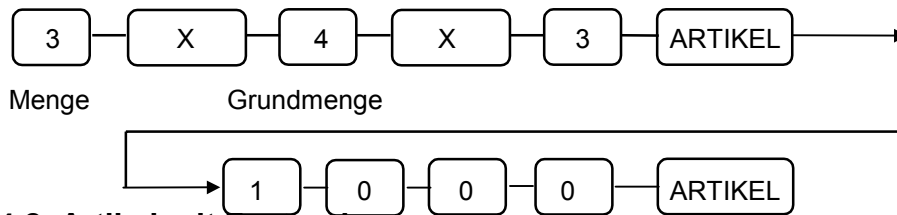
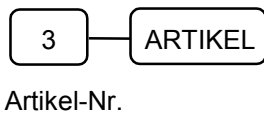
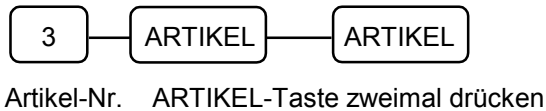
**14.2. Artikel mit Festpreis****(1) Artikelbuchung****(2) Artikelbuchung zweifach****(3) Multiplikation**

Die Menge ist im Bereich von 1 bis 999 zulässig

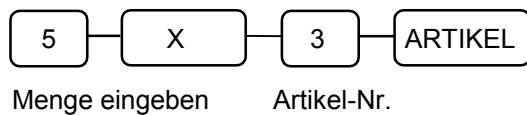
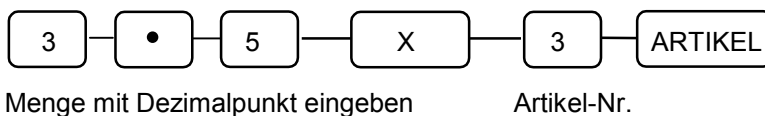
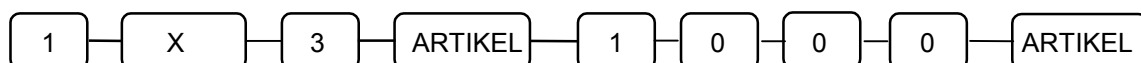
**(4) Bruchmengen-Multiplikation****(3) Festpreis überschreiben**

Artikel-Nr.

Preis eingeben

Hinweis: Das Überschreiben eines Preises kann über die System-Option 11 verboten werden.

(6) Teilmengen- oder Quadratmeter-Berechnung

Die Teil- und die Grundmenge ist im Bereich von 0.001 bis 999.999 zulässig.

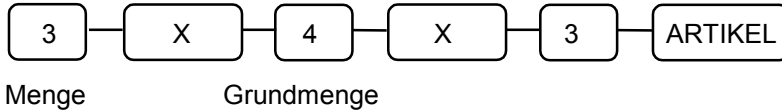

14.3. Artikelverkettung

Die Kasse erlaubt die Bildung einer Artikelverkettung. Dabei werden in der programmierten Reihenfolge der Kette automatisch alle Artikel registriert, sobald der erste Artikel der Reihe gebucht wird.

Wird ein Artikel aus der Mitte der Kette gebucht, werden alle noch folgenden Artikel der Reihe registriert.

Beispiel: Mit Artikel 50 wurde der Artikel 1000 verknüpft. Artikel 50 wurde registriert.

DAT. 22.05.'97	FRE	
ARTIKEL50	10.00	
ARTIKEL1000	5.00	Verknüpfter Artikel
GESAMT	15.00	
BAR	15.00	
BED. 01	NR.000021	
ZEIT 13:43	0001	

15. Freie Artikel-Nummer

Wenn die Kasse entsprechend programmiert ist, kann zu jeder internen Artikel-Nr. (1 bis 1000) eine freie, bis zu 8-stellige Artikel-Nr. (1 bis 99999999) programmiert sein.

Hinweis: Die Registrierung der Artikel mit freier Artikel-Nr. erfolgt in gleicher Weise wie die Registrierung der Artikel mit interner Artikel-Nummer.

15.1 Artikelbuchung mit freier Preiseingabe

- A. Bis zu 8-stellige Artikel-Nr. eingeben.
- B. Taste <ARTIKEL> drücken.
- C. Preis eingeben.
- D. Taste <ARTIKEL> drücken.

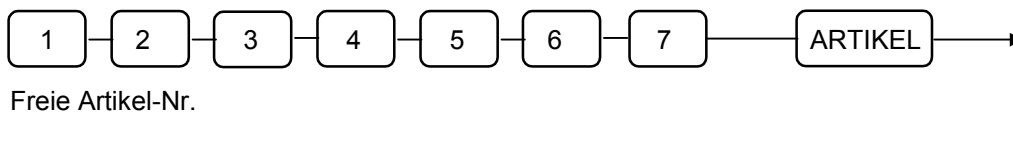

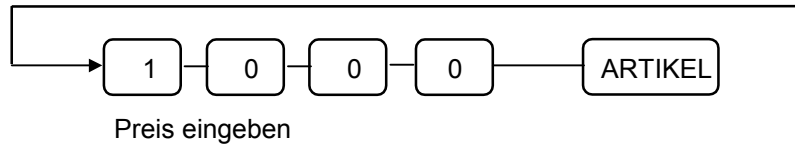

15.2. Artikelbuchung mit Festpreis

- A. Bis zu 8-stellige Artikel-Nr. eingeben.
- B. Taste <ARTIKEL> drücken.

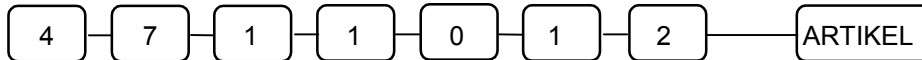

Freie Artikel-Nr.

16. Einzelposten Warengruppe oder Artikel

Wird eine Warengruppe oder ein Artikel mit Einzelposten-Status gebucht, so wird anschließend automatisch mit <BAR> abgeschlossen. Wird allerdings innerhalb einer anderen Registrierung mit Positionen ohne Einzelposten-Status eine Einzelposten-Position gebucht, so wird der Status ignoriert und es wird nicht automatisch abgeschlossen.

16.1. Registrieren einer Einzelposten Warengruppe

- A. Drücken der entsprechenden Warengruppe

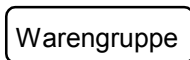

DAT. 26.05.'97	MON
W.G.119	10.00
GESAMT	10.00
BED. 01	NR.000022
ZEIT 12.45	0001

16.2. Registrieren eines Einzelposten Artikels

- A. Eingeben der gewünschten Artikel-Nr..
- B. Drücken der <ARTIKEL> Taste

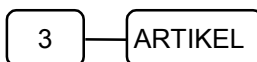

DAT. 26.05.'97	MON
ARTIKEL666	10.00
GESAMT	10.00
BED. 01	NR.000023
ZEIT 12.46	0001

16.3. Überschreiben eines Warengruppen-Einzelposten-Preises

- A. Eingeben des gewünschten Preises
- B. Drücken der entsprechenden Warengruppe

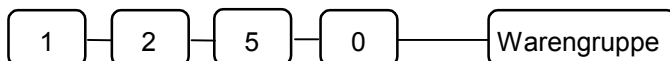

Preis eingeben

DAT. 26.05.'97	MON
W.G.119	12.50
GESAMT	12.50
BED. 01	NR.000024
ZEIT 12.46	0001

16.4. Überschreiben eines Artikel-Einzelposten-Preises

- A. Ziffer <1> eingeben. Multiplikationstaste „X“ drücken.
- B. Gewünschte Artikel-Nr. Eingeben
- C. Taste <ARTIKEL> drücken
- D. Eingeben des gewünschten Preises
- E. Drücken der entsprechenden Warengruppe

DAT. 26.05.'97	MON
ARTIKEL3	15.80
GESAMT	15.80

BED. 01
ZEIT 12.46

NR.000025
0001

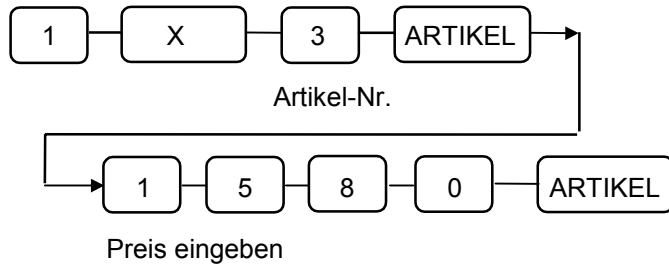

17. Steuer Berechnung

Die Kasse ermöglicht je nach Programmierung die Benutzung des Inklusiv-Steuer-Systems (enthalten), oder des Exklusiv-Steuer-Systems (aufschlagend). Es können in beiden Systemen 4 Steuersätze festgelegt werden. Jeder einzelne Steuersatz kann mit den jeweiligen Brutto- und Nettobeträgen auf dem Bon gedruckt werden.

17.1. Inklusiv-Steuer-System

Dieses System wird immer dann benutzt, wenn die Steuer bereits in der Preisen enthalten ist. Die Kasse errechnet dann automatisch die enthaltene Steuer und den Netto-Preis heraus. Ist die Kasse nicht auf automatischen Steuerausdruck eingestellt, kann über die folgende Tastenkombination der Steuerausdruck erfolgen.

- A. Registrieren der gewünschten Artikel und/oder Warengruppen.
- B. Drücken der Taste <ZW.-SUMME>.
- C. Drücken der Taste <STEUER>.
- D. Betätigen der gewünschten Zahlungsart.

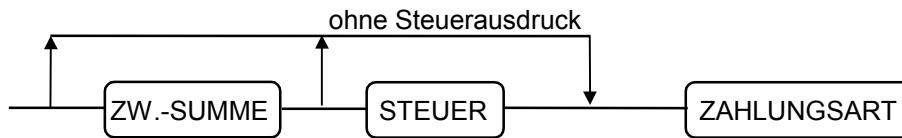

17.2. Steuerumschaltung

Wird die Taste <STEUER> vor einem Artikel oder einer Warengruppe gedrückt, erfolgt eine Steuersatz-Umschaltung für diesen Artikel. Dabei erfolgt die Umschaltung in folgender Weise:

- Von Steuer-Satz 1 auf Steuersatz 2.
- Von Steuersatz 1+3 auf Steuersatz 1, Steuersatz 3 wird gelöscht.

17.3. Exklusiv-Steuer-System

Dieses Steuer-System kommt dann zum Einsatz, wenn die Steuer nicht in den Preisen enthalten ist. Die Kasse errechnet dann die fällige Steuer und den Brutto-Umsatz. Am Bon-Ende wird dann automatisch die errechnete Steuer ausgedruckt.

17.4. Steuer-Unterdrückung

Wird beim Exklusiv-Steuer-System vor einem Artikel oder einer Warengruppe die Taste <STEUER> gedrückt, so erfolgt für diese Registrierung keine Steuererrechnung.

17.5. Bon-Beispiel INKLUSIV

DAT. 22.05.'97	FRE	
APFEL §1	10.00	Steuerumsatz 1
APFEL §2	10.00	Umschaltung MWST
W.G.6 §1&3	10.00	Steuerumsatz 1+3
W.G.6 1	10.00	Umschalt. Lösch. St. 3
BRUTTO1	30.00	Summe Steuerums. 1
STEUERSATZ1	15.000%	
NETTO1	26.09	Nettoumsatz 1
MWST 1	3.91	
BRUTTO2	10.00	Summe Steuerums. 2
STEUERSATZ2	10.000%	
NETTO2	9.09	Nettoumsatz 2
MWST 2	0.91	
BRUTTO3	10.00	Summe Steuerums. 2
STEUERSATZ3	8.000%	
NETTO3	9.26	Nettoumsatz 3
MWST 3	0.74	
GESAMT	40.00	
BAR	10.00	
BED. 01	NR.000026	
ZEIT 13:58	0001	

17.6. Bon-Beispiel EXKLUSIV

DAT. 22.05.'97	FRE	
APFEL §1	10.00	Warengruppenumsatz mit Steuer 1
APFEL	10.00	Warengruppenumsatz Netto
W.G.3 §2	10.00	Warengruppenumsatz mit Steuer 2
W.G.3	10.00	Warengruppenumsatz Netto
W.G.4 §3	15.00	Warengruppenumsatz mit Steuer 3
W.G.4	15.00	Warengruppenumsatz Netto
W.G.321 §4	10.00	Warengruppenumsatz mit Steuer 4
W.G.321	10.00	Warengruppenumsatz Netto
MWST1	1.50	
MWST 2	1.00	
MWST 3	1.20	

MWST 4	0.50
GESAMT	94.20
BAR	94.20
BED. 01	NR.000027
ZEIT 9:43	0001

18. Rabatte

Die Tasten %1 und %2 können je nach Programmierung als prozentuale oder als absolute Rabatt-Tasten genutzt werden. Dabei kann der Rabatt nach einen Artikel/einer Warengruppe oder als Gesamtrabatt auf alle gebuchten Artikel/Warengruppen (nach Zwischensumme) gegeben werden. Bei Rabatten auf einzelne Artikel und Warengruppen werden die Umsätze in den Berichten um die Rabatte vermindert, bei Rabatten auf die Gesamtsumme ist dies nicht der Fall.

18.1. Prozentualer Rabatt

In den folgenden Beispielen ist sind die Taste <%1> und <%2> prozentuale Rabatt-Tasten.

(1) Einzel-Rabatt mit festem Prozentsatz

- A. Registrieren gewünschter Artikel/Warengruppen.
- B. Die Taste <%1> oder <%2> drücken.



Gewünschte WG



Gewünschter Artikel

(2) Einzel-Rabatt mit freiem Prozentsatz

- A. Registrieren gewünschter Artikel/Warengruppen.
- B. Prozentsatz mit Dezimalpunkt und bis zu 3 Dezimalstellen eingeben.
- C. Die Taste <%1> oder <%2> drücken.



Gewünschte WG Rabatt-Satz

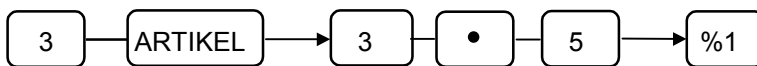

Gewünschter Artikel Rabatt-Satz

(3) Gesamt-Rabatt mit festem Prozentsatz

- A. Registrieren aller gewünschten Artikel/Warengruppen.
- B. Betätigen der Taste <ZW.-SUMME>.
- C. Drücken der Taste <%1> oder <%2>.

(4) Gesamt-Rabatt mit freiem Prozentsatz

- A. Registrieren aller gewünschten Artikel/Warengruppen.
- B. Betätigen der Taste <ZW.-SUMME>.
- C. Prozentsatz mit Dezimalpunkt und bis zu 3 Dezimalstellen eingeben.
- D. Die Taste <%1> oder <%2> drücken.

18.2. Betrags-Rabatt

Wie bereits beschrieben, können die Tasten <%1> und <%2> auch Betrags-Rabatte sein. Da der Tastenablauf identisch ist, wird hier auf eine bildliche Darstellung verzichtet. Der einzige Unterschied besteht in den Punkten (2) und (4) darin, daß dort kein Prozentsatz mit bis zu 3 Dezimalstellen eingeben wird, sondern der Betrag, der als Rabatt gewährt wird.

(1) Einzel-Rabatt mit festem Rabatt-Betrag

- A. Registrieren der gewünschten Position.
- B. Die Taste <%1> oder <%2> drücken.

(2) Einzel-Rabatt mit freiem Rabatt-Betrag

- A. Registrieren der gewünschten Position.
- B. Betrag mit Dezimalstellen (ohne Dezimalpunkt) eingeben.
- C. Die Taste <%1> oder <%2> drücken.

(3) Gesamt-Rabatt mit festem Rabatt-Betrag

- A. Registrieren aller gewünschten Artikel/Warengruppen.
- B. Betätigen der Taste <ZW.-SUMME>.
- C. Drücken der Taste <%1> oder <%2>.

(4) Gesamt-Rabatt mit freiem Rabatt-Betrag

- A. Registrieren aller gewünschten Artikel/Warengruppen.
- B. Betätigen der Taste <ZW.-SUMME>.
- C. Betrag mit Dezimalstellen (ohne Dezimalpunkt) eingeben.
- D. Die Taste <%1> oder <%2> drücken.

18.3. Bon-Beispiele Rabatte

Hinweis: In diesen Bon-Beispielen ist die %1-Taste als prozentualer Rabatt mit -10% und die %2-Taste als Betrags-Rabatt mit -1.00 DM dargestellt. Die Tasten können aber auch mit positiven Werten (als Aufschlag) belegt werden. In Beispiel 1 sind die Tasten als Einzel-Rabatt, in Beispiel 2 als Gesamt-Rabatt (Zw.Summen-Rabatt) programmiert.

Beispiel 1

DAT. 22.05.'97	FRE	
ARTIKEL50	10.00	
RABATT1	10.000%	Einzel-%-Rabatt
BETRAG	-1.00	mit Festwert
ARTIKEL50	10.00	
RABATT1	20.000%	Einzel-%-Rabatt
BETRAG	-2.00	mit freiem Wert
ARTIKEL100	50.00	
BETRAG	-1.00	Fester Betrags-
ARTIKEL100	50.00	Rabatt
BETRAG	-2.00	Freier Betrags-
GESAMT	114.00	Rabatt
BAR	114.00	
BED. 01	NR.000028	
ZEIT 9:43	0001	

Beispiel 2

DAT. 22.05.'97	FRE	
ARTIKEL50	10.00	
ARTIKEL100	50.00	
ZWS-RABATT	10.000%	Gesamt-%-Rabatt
BETRAG	-6.00	mit Festwert
ZWS-RABATT1	20.000%	Gesamt-%-Rabatt
BETRAG	-10.80	mit freiem Wert
BETRAG	-1.00	Fester Betrags-Rabatt
BETRAG	-2.00	Freier Betrags-Rabatt
GESAMT	114.00	
BAR	114.00	
BED. 01	NR.000029	
ZEIT 9:43	0001	

19. Warenrücknahme

Um Warengruppen und Artikel nach Abschluß mit einer Zahlungsart (BAR, SCHECK usw.) zurück zu buchen, ist die Funktion *Warenrücknahme* zu benutzen. Mit der Warenrücknahme werden automatisch auch die Umsätze und Stückzahlen der Artikel, Warengruppen und Hauptwarengruppen korrigiert.

19.1. Rücknahme einer einzelnen Warengruppe/ eines einzelnen Artikels

- A. Drücken der Taste <RÜCKNAHME>.
- B. Registrieren der Warengruppe/des Artikels

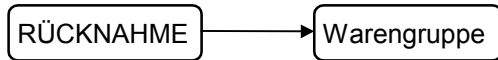

Hinweis: Sollen mehrere Teile zurückgenommen werden, ist vor jeder Rücknahme die Taste <RÜCKNAHME> zu drücken.

DAT. 22.05.'97	FRE
RÜCKNAHME*****	
W.G. 1	-10.00
RÜCKNAHME*****	
ARTIKEL 1	-25.00
GESAMT	-35.00
BAR	-35.00
BED. 01	NR.000030
ZEIT 9:43	0001

19.2. Rücknahme Warengruppe/Artikel mit Multiplikation

- A. Drücken der Taste <RÜCKNAHME>.
- B. Eingeben der Anzahl.
- C. Drücken der Taste <X/ZEIT>.
- D. Registrieren der Warengruppe/des Artikels.

Die Menge ist im Bereich von 1 bis 999 zulässig.

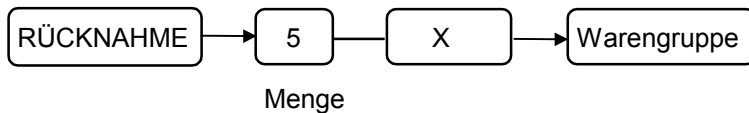

Hinweis: Sollen mehrere Teile zurückgenommen werden, ist vor jeder Rücknahme die Taste <RÜCKNAHME> zu drücken.

DAT. 22.05.'97	FRE
RÜCKNAHME*****	
5X	-10.00
W.G. 1	-50.00
RÜCKNAHME*****	
2X	-25.00
ARTIKEL 1	-50.00
GESAMT	-100.00
BAR	-100.00
BED. 01	NR.000031
ZEIT 9:43	0001

19.3. Rücknahme Warengruppe/Artikels mit Rabatt

- A. Drücken der Taste <RÜCKNAHME>.
- B. Registrieren der Warengruppe/des Artikels
- C. Drücken der entsprechenden Rabatt-Taste (<%1> oder <%2>)

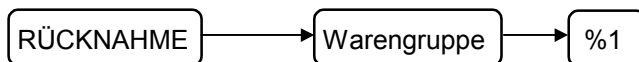

Hinweis: Sollen mehrere Teile zurückgenommen werden, ist vor jeder Rücknahme die Taste <RÜCKNAHME> zu drücken.

DAT. 22.05.'97	FRE
RÜCKNAHME*****	
W.G. 1	-50.00
RABATT1	-10.000%
BETRAG	1.00
GESAMT	-49.00
BAR	-49.00
BED. 01	NR.000032
ZEIT 9:43	0001

Achtung: Warenrücknahme einer Warengruppe/eines Artikels mit negativem Preis ist nicht erlaubt.

20. Storno

Mit der Taste <STORNO> können versehentlich registrierte Warengruppen und Artikel storniert werden, solange mit keiner Zahlungsart abgeschlossen wurde (BAR, SCHECK usw.). Dabei gibt es die folgenden zwei Möglichkeiten.

20.1. Sofort-Storno

- A. Die Taste <STORNO> direkt nach der Warengruppe/ dem Artikel drücken.

20.2. Nachträglicher Storno

- A. Drücken der Taste <LÖSCHEN>.
 B. Betätigen der Taste <STORNO>.
 C. Registrierung der falschen Position (Warengruppe/Artikel).

oder

- A. Eingeben der falschen Menge.
 B. Drücken der Taste <X/ZEIT>.
 C. Betätigen der Taste <STORNO>.
 D. Registrierung der falschen Position (Warengruppe/Artikel).

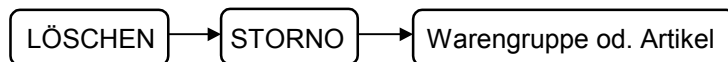

oder



Menge

DAT. 22.05.'97	FRE
W.G. 1	10.00
SOFORTSTORNO	-----
W.G. 1	-10.00
ARTIKEL 10	13.50
SOFORTSTORNO	-----
ARTIKEL 10	-13.50
W.G. 321	17.35
ARTIKEL99	8.75
NACHSTORNO	-----
W.G. 321	-17.35
2X	9.99
ARTIKEL34	19.98
W.G.15	5.80
NACHSTORNO	-----
2X	9.99
ARTIKEL34	19.98
GESAMT	14.55
BAR	14.55
BED. 01	NR. 000033
ZEIT 15.43	0001

21. Schloss-Storno

Mit dem Schloss-Storno (VOID-MODE) können alle fehlerhaften Verkäufe rückgängig gemacht werden. Diese Schloß-Position ist sozusagen eine Minus-REG-Stellung. Jede Registrierung die in dieser Position gemacht wird, ist negativ. Alle Umsätze und Stückzahlen, die mit einer Registrierung zusammenhängen, werden reduziert. Auf dem Bon werden alle Positionen mit einem Minus-Zeichen versehen.

- A. Schlüssel in die Position VOID drehen.
 B. Alle Registrierungen durchführen, die korrigiert werden sollen.
 C. Abschließen der nötigen Zahlungsart (BAR, SCHECK usw.).
 D. Schlüssel wieder in die Position REG drehen.

DAT. 22.05.'97	FRE
CHEF-STORNO*****	
ARTIKEL99	-8.75
W.G.15	-5.80
GESAMT	-14.55
BAR	-14.55
BED. 01	NR. 000034
ZEIT 15.43	0001

22. Bon-Storno

Bei entsprechender Programmierung erlaubt die Kasse die Stornierung eines ganzen Bons mit bis zu 30 Positionen. Wird versucht den Bon einer Registrierung von mehr als 30 Positionen zu stornieren, meldet die Kasse einen Fehler.

A. Drücken der Taste <BON-STORNO>.

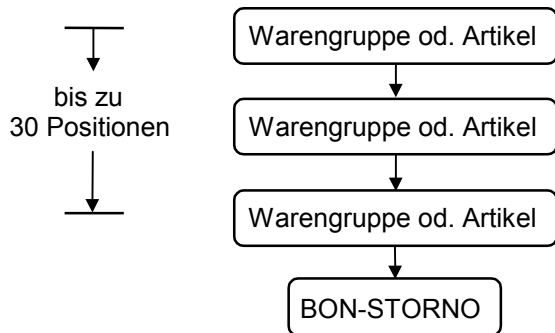

DAT. 22.05.'97	FRE
ARTIKEL99	8.75
W.G.15	25.80
ARTIKEL14	14.55
W.G.15	3.50
ARTIKEL50	10.00
ARTIKEL1000	5.00
BON-STORNO*****	
BED. 01	NR. 000035
ZEIT 15.43	0001

23. Teil-Bon

Diese Funktion erlaubt das Teilen eines Bons in mehrere Abschnitte. Auf jedem Teilbon wird die Gesamtsumme des Teilbons gedruckt. Abschließend wird ein Bon mit der Gesamtsumme des Bons gedruckt.

- A. Registrieren der Positionen eines Bons.
- B. Drücken der Taste <TEILBON>.
- C. Die Funktionen A und B können beliebig oft wiederholt werden.
- D. Abschließen (nach <TEILBON>) mit einer Zahlungsart (BAR, SCHECK usw.)

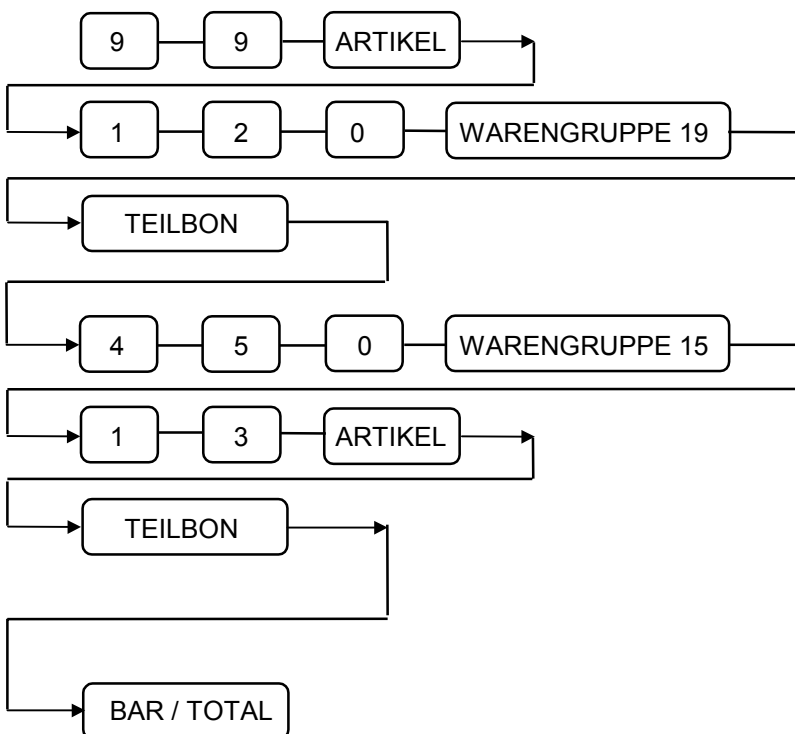

DAT. 22.05.'97	FRE
ARTIKEL99	8.75
W.G. 19	1.20
GESAMT	9.95
TEILBON	9.95
BED. 01	NR. 000036
ZEIT 15.43	0001

DAT. 22.05.'97	FRE
W.G.15	4.50
ARTIKEL13	1.80
GESAMT	6.30
TEILBON	6.30
BED. 01	NR. 000037
ZEIT 15.44	0001

DAT. 22.05.'97	FRE
GESAMT	16.25
BAR	9.95
BED. 01	NR. 000038
ZEIT 15.43	0001

24. Bar-Abschluß und Rückgelderrechnung

Der Abschluß einer Registrierung kann über die Taste <BAR/TOTAL> erfolgen. Dieser kann mit einer Rückgelderrechnung verbunden werden. Wenn die Programmierung es zuläßt, kann die Rückgelderrechnung vor dem Drücken von <BAR/TOTAL> oder direkt hinterher erfolgen. Alle Abschlüsse über <BAR/TOTAL> fließen unter anderem in den Speicher BAR-SOLL.

24.1. Abschluß mit <BAR> ohne Rückgelderrechnung

- A. Registrieren der Positionen.
- B. Eventuelle Ermittlung der Zwischensumme durch Betätigung der Taste <ZW.-SUMME>.
- C. Drücken der Taste <BAR/TOTAL>.

24.2. Rückgelderrechnung vor <BAR>

- A. Registrieren der Positionen
- B. Drücken der Taste <ZW.-SUMME> (Zwischensumme wird angezeigt).
- C. Eingabe der gegebenen Geldsumme (Betrag muß gleich oder höher sein).
- D. Drücken der Taste <BAR/TOTAL>.
- E. Rückgeld wird in der angezeigt.

Hinweis: Wird bei C ein Betrag eingegeben, der kleiner als die Zwischensumme ist, so rechnet die Kasse den eingegeben Betrag von der Gesamtsumme ab und zeigt den Restbetrag an.

24.3. Rückgelderrechnung nach <BAR>

- A. Registrieren der Positionen
- B. Drücken der Taste <BAR/TOTAL>.
- C. Eingabe der gegebenen Geldsumme (Betrag muß gleich oder höher sein).
- D. Drücken der Taste <BAR/TOTAL>.
- E. Rückgeld wird in der angezeigt.

Hinweis: Diese Funktion ist nur möglich, wenn nach der ersten Betätigung der Taste <BAR/TOTAL> keine weitere Taste gedrückt wurde. Außerdem kann diese Funktion durch die Programmierung gesperrt sein.

25. Tasten GEGEBEN ()

Die Tasten <GEGEBEN ()> sind BAR-Abschluß-Tasten die mit einem festen Wert belegt werden können. Hiermit wird dann durch einen Tastendruck eine Rückgelderrechnung ermöglicht.

- A. Registrieren der Positionen.
- B. Eventuelles Drücken der Taste <ZW.-SUMME> (Zwischensumme wird angezeigt).
- C. Drücken der entsprechenden <GEGEBEN ()> Taste

Beispiel: Eine der Tasten <GEGEBEN ()> ist mit dem Festwert 50 DM belegt. Die Gesamtsumme des Bons beträgt 44.38 DM. Nach dem Betätigen der Taste <GEGEBEN (50 DM)> wird der Bon abgeschlossen und die Kasse zeigt ein Rückgeld von 5.62 DM an.

Hinweis: Sind die Tasten nicht entsprechend programmiert, zeigt die Kasse bei der Betätigung einen Fehler an.

26. Scheck-Abschluß

Wird eine Registrierung mit der Taste <SCHECK> beendet, fließt dieser Gesamt-Umsatz unter anderem in den Speicher SCHECK-SOLL. Auch hier ist bei entsprechender Programmierung eine Rückgelderrechnung möglich. Ein eventuelles Rückgeld wird aus dem Speicher BAR-SOLL abgezogen.

26.1. Abschluß mit <SCHECK> ohne Rückgelderrechnung

- A. Registrieren der Positionen
- B. Eventuelles Drücken der Taste <ZW.-SUMME> (Zwischensumme wird angezeigt).
- C. Drücken der Taste <SCHECK>.

26.2. Abschluß mit <SCHECK> mit Rückgelderrechnung

- A. Registrieren der Positionen
- B. Drücken der Taste <ZW.-SUMME> (Zwischensumme wird angezeigt).
- C. Eingabe der gegebenen Geldsumme (Betrag muß gleich oder höher sein).
- D. Drücken der Taste <SCHECK>.
- E. Rückgeld wird in der angezeigt.

Hinweis: Wird bei C ein Betrag eingegeben, der kleiner als die Zwischensumme ist, so rechnet die Kasse den eingegeben Betrag von der Gesamtsumme ab und zeigt den Restbetrag an.

27. Kredit-Abschluß

Die Kasse bietet zwei Abschlußmöglichkeiten unter KREDIT. Die Tasten sind mit <KREDIT 1> und <KREDIT 2> bezeichnet. Wird eine Registrierung mit der Tasten <KREDIT> beendet, fließt dieser Gesamt-Umsatz unter anderem in den Speicher KREDIT-SOLL. Hier ist keine Rückgelderrechnung möglich.

- A. Registrieren der Positionen
- B. Eventuelles Drücken der Taste <ZW.-SUMME> (Zwischensumme wird angezeigt).
- C. Drücken der Taste <KREDIT 1> oder <KREDIT 2>.

28. Gemischte Zahlung

Eine Registrierung kann auch durch mehrere Zahlungsarten abgeschlossen werden. Die Summen fließen dann entsprechend wie sie eingegeben werden in die jeweiligen Speicher.

- A. Registrieren der Positionen.
- B. Eingeben der gegebenen Summe
- C. Drücken der jeweiligen Zahlungsart (BAR, SCHECK, KREDIT 1 oder KREDIT 2)

Die Punkte B und C können solange weitergeführt werden bis die Summe der Registrierung erreicht wird. Mit dem letzten Betrag kann über <BAR/TOTAL> und <SCHECK> eine Rückgelderrechnung erfolgen.

29. Abschluß mit Währung

Mit dieser Funktion können Umsätze in Landeswährung in 2 Fremdwährungen umgerechnet und verwaltet werden. Um diese Funktion nutzen zu können, müssen die Tasten <WÄHRUNG> programmiert sein, sonst gibt die Kasse eine Fehlermeldung aus.

- A. Registrieren der Positionen.
- B. Drücken der Taste <ZW.-SUMME>.
- C. Betätigung der Taste <WÄHRUNG 1> oder <WÄHRUNG 2>.
- D. Die Gesamtsumme wird in Fremdwährung angezeigt.
- E. Eingabe der gegebenen Summe in Fremdwährung.
- F. Drücken der Taste <BAR/TOTAL>.

30. Nachträglicher Bon

Ist der Bon über die Taste <BON AN/AUS> ausgeschaltet und es wird ein nachträglicher Bon nach Abschluß mit einer Zahlungsart benötigt, so kann mit der Taste <NACHTR. BON> ein Bon gedruckt werden.

Beinhaltet der Bon weniger als 70 Zeilen (50 Positionen und 20 Zeilen Zahlart) so wird er detailliert mit allen Positionen gedruckt. Bei mehr als 70 Zeilen, wird nur die Gesamtsumme mit Steuer und Zahlart gedruckt.

Hinweis: Die Taste kann nur in den Schloßstellungen 'REG' und 'VOID' und nur nach Abschluß mit einer Zahlungsart benutzt werden.

31. Scheck-Umwandlung

Durch diese Funktion kann eine Summe in das SCHECK-SOLL einfließen und aus dem BAR-SOLL herausgenommen werden. Wurde zum Beispiel eine mit BAR abgeschlossene Registrierung nachträglich doch mit einem Scheck bezahlt, kann diese Funktion genutzt werden.

- A. Eingeben der Scheck-Summe
- B. Drücken der Taste <SCHECK>.

32. Einzahlung

Wird eine Einzahlung in die Kasse vorgenommen (z.B. bezahlte Rechnung) so kommt die Taste <EINZAHLUNG> zum Einsatz. Dabei kann sowohl BAR als auch SCHECK eingezahlt werden. Die eingezahlten Beträge werden zu dem entsprechenden Kassensoll addiert. Die eingezahlte Summe erscheint in einem gesonderten Total im Bericht.

- A. Drücken der Taste <EINZAHLUNG>.
- B. Eingeben des eingezahlten Betrages.
- C. Betätigen der Zahlungsart (BAR, SCHECK).
- D. Die Punkte B und C können beliebig oft wiederholt werden.
- E. Abschluß der Funktion mit der Taste <EINZAHLUNG>.

DAT. 22.05.'97	FRE
EINZAHLUNG	
BAR	5.00
SCHECK	9.50
EINZAHLUNG	14.50
BED. 01	NR. 000039
ZEIT 15.43	0001

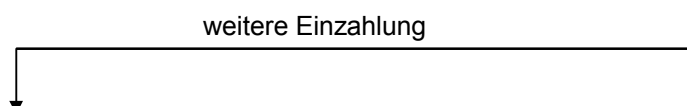

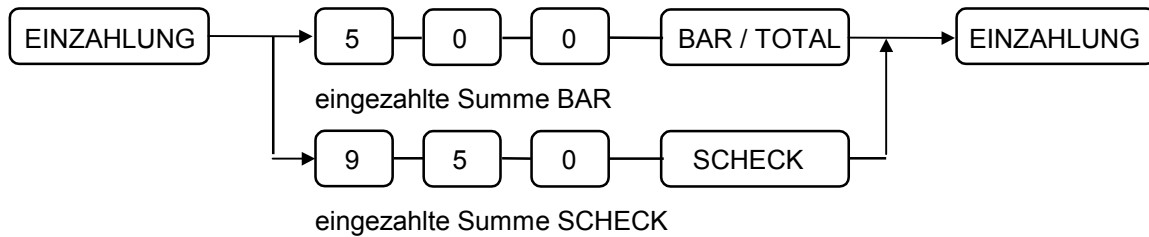

33. Auszahlung

Werden Summen aus der Schublade entnommen, können mit Hilfe der Taste <AUSZAHLUNG> diese Beträge von dem BAR- oder dem SCHECK-SOLL abgezogen werden. Die ausgezahlte Summe erscheint in einem gesonderten Total im Bericht.

- A. Drücken der Taste <AUSZAHLUNG>.
- B. Eingeben des ausgezahlten Betrages.
- C. Betätigen der Zahlungsart (BAR, SCHECK).
- D. Die Punkte B und C können beliebig oft wiederholt werden.
- E. Abschluß der Funktion mit der Taste <AUSZAHLUNG>.

DAT. 22.05.'97	FRE
AUSZAHLUNG	
BAR	3.00
SCHECK	9.90
AUSZAHLUNG	12.90
BED. 01	NR. 000039
ZEIT 15.43	0001

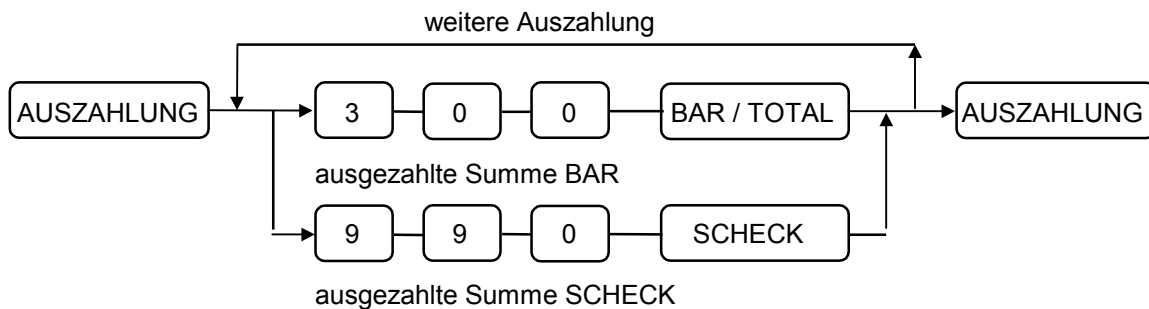

34. Tischverwaltung

Die Kasse ermöglicht die Verwaltung von bis zu 50 Tischen mit jeweils 50 Zeilen (40 Positionen und 10 Zeilen Zahlungsart). Für die Tischverwaltung muß die Kasse entsprechend programmiert sein.

34.1. Tisch-Neueröffnung

- A. Eingeben einer Tisch-Nr. (1 - 50).
- B. Drücken der Taste <RECHNUNGS-NR.>.
- C. Registrieren der Positionen.
- D. Zwischenspeichern mit der Taste <NEUER SALDO>.

34.2. Weitere Tisch-Buchung

- A. Eingeben der Tisch-Nummer auf der weitergebucht werden soll
- B. Taste <RECHNUNGS-NR.> drücken
- C. Registrieren neuen Positionen.
- D. Zwischenspeichern mit der Taste <NEUER SALDO>.

34.3. Bezahlung einer Tisch-Rechnung

- A. Eingeben der Tisch-Nummer die bezahlt werden soll.
- B. Drücken der Taste <RECHNUNGS-NR.>.
- C. Betätigung der gewünschten Zahlungsart

34.4. Drucken der Rechnung

- A. Eingeben der Tisch-Nummer von der die Rechnung gedruckt werden soll.
- B. Drücken der Taste <NEUER SALDO>.

34.5. Beispiel Tisch-Verwaltung - Fortsetzung -

Schritt 5: Abschluß von Tisch 1 mit <BAR/TOTAL> und Ausdruck einer Rechnung:

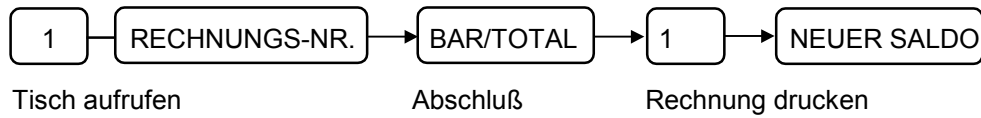

Schritt 6: Abschluß von Tisch 3 mit <SCHECK> und Ausdruck einer Rechnung:

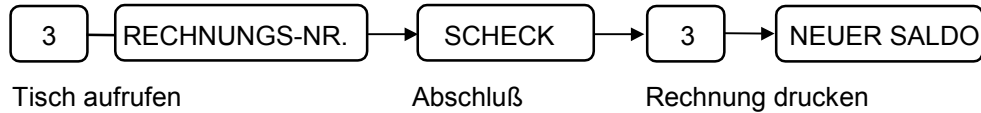

Schritt 1

DAT. 04.06.'97	DON
NR. 1 SALDO	0.00
ARTIKEL3	2.50
WARENGR. 4	19.80
SALDO	22.30
BED. 01	NR. 000039
ZEIT 9.44	0001

Schritt 2

DAT. 04.06.'97	DON
NR. 3 SALDO	0.00
WARENGR. 5	17.50
WARENGR. 4	19.80
SALDO	37.30
BED. 01	NR. 000040
ZEIT 9:48	0001

Schritt 3

DAT. 04.06.'97	DON
NR. 1 SALDO	22.30
WARENGR. 6	6.50
WARENGR. 3	9.80
SALDO	38.60
BED. 01	NR. 000041
ZEIT 10:04	0001

Schritt 4

DAT. 04.06.'97	DON
NR. 3 SALDO	37.30
ARTIKEL7	3.00
WARENGR. 4	19.80
SALDO	61.10
BED. 01	NR. 000042
ZEIT 10.08	0001

Schritt 5

DAT. 04.06.'97	DON
NR. 1 SALDO	38.60
GESAMT	38.60
BAR	38.60
BED. 01	NR. 000043
ZEIT 10.25	0001

Schritt 5 RECHNUNG

DAT. 04.06.'97	DON
TISCH NR. 01	
ARTIKEL3	2.50
WARENGR. 4	19.80
WARENGR. 6	6.50
WARENGR. 3	9.80
GESAMT	38.60
BAR	38.60
BED. 01	NR. 000044
ZEIT 10.25	0001

Schritt 5

DAT. 04.06.'97	DON
NR. 1 SALDO	61.10
GESAMT	61.10
BAR	61.10
BED. 01	NR. 000045
ZEIT 10.34	0001

Schritt 5 RECHNUNG

DAT. 04.06.'97	DON
TISCH NR. 03	
WARENGR. 5	17.50
WARENGR. 4	19.80
ARTIKEL7	3.00
WARENGR. 4	19.80
SCHECK	61.10
BED. 01	NR. 000046
ZEIT 10.34	0001

35. Überlappende Kassierer

Anstelle der Tischverwaltung kann auch mit überlappenden Kassierern gearbeitet werden. Bei dieser Art von Kassierern können mehrere Kassierer an einer Kasse nacheinander buchen ohne eine Zahlungsart einzugeben. Am Ende kann nach einer Zahlungsart für jeden Kassierer ein Gesamtbon seiner gebuchten Positionen gedruckt werden.

35.1. Funktion Überlappende Bediener

- A. Bediener anmelden über Taste bzw. Nummer.
- B. Registrieren der Positionen.
- C. Bediener abmelden.
- D. Nächsten Bediener anmelden.
- E. Registrieren der Positionen.
- G. Bediener abmelden.
- H. Die Punkte C und D können solange wiederholt werden, bis ein Bediener alles registriert hat.
- I. Hat ein Bediener alles registriert, schließt er seine Registrierung mit einer Zahlungsart ab.
- J. Will dieser Bediener noch einen detaillierten Bon gibt er seine Bediener-Nr. ein.
- K. Und drückt die Taste <NEUER SALDO>.

35.2. Beispiel Überlappende Bediener

Gearbeitet wird mit 4 Bedienern (System-Option 28 c=0). Bedienerwechsel ohne Abmeldung (System-Option 29 a=0) ist nicht erlaubt. Soll mit 15 Bedienern gearbeitet werden, so ist die Anmeldung wie unter Punkt 8.2. beschrieben durchzuführen. Wird mit Bedienerwechsel ohne Abmeldung gearbeitet, so ist auf die Abmeldung am Ende einer Registrierung (<0><BED.-FEST-TASTE>) zu verzichten.

Schritt 1: Bediener 1 meldet sich an und bucht 5 Brötchen (Artikel 3) meldet sich ab und bedient den Kunden weiter.

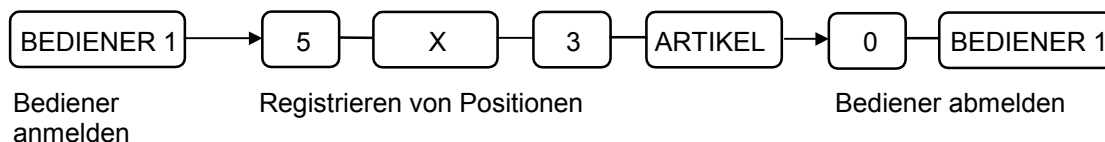

Schritt 2: Bediener 2 meldet sich an und bucht seinen anderen Kunden 1 Brot (Warengruppe 3).

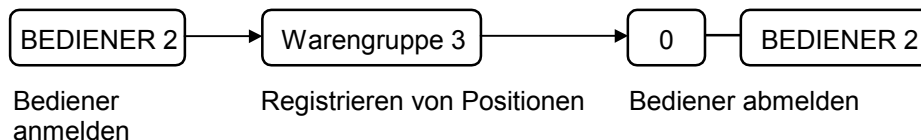

Schritt 3: Bediener 1 meldet sich wieder an, bucht für seinen Kunden 1 Kuchen (Warengruppe 5), schließt mit <BAR/TOTAL> und druckt den Bon für seinen Kunden.

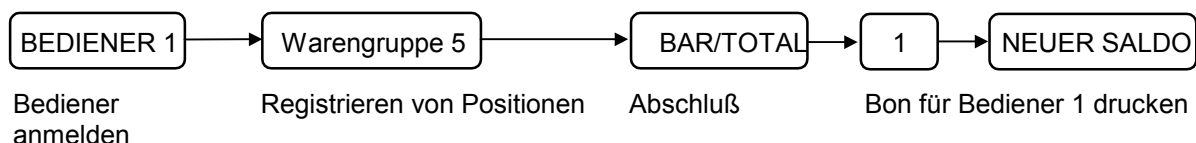

35.2. Beispiel Überlappende Bediener - Fortsetzung -

Schritt 4: Kassierer 2 meldet sich wieder an, bucht für seinen Kunden 8 Brötchen, schließt

ebenfalls mit BAR und druckt auch den Bon.

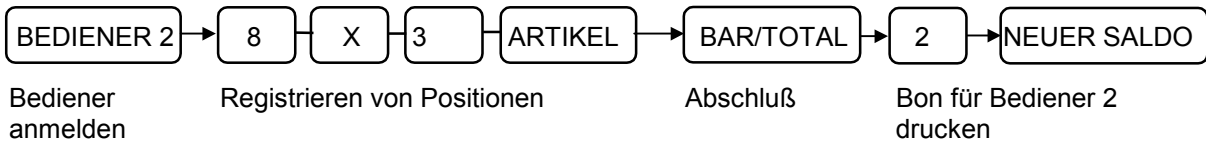

Schritt 1

DAT. 04.06.'97	DON
5X	0.45
BRÖTCHEN	2.25
BED.WECHSEL	2.25
BED. 01	NR. 000047
ZEIT 9.44	0001

Schritt 2

DAT. 04.06.'97	DON
BROT	5.80
BED.WECHSEL	5.80
BED. 02	NR. 000048
ZEIT 9:45	0001

Schritt 3

DAT. 04.06.'97	DON
- -> BED. #1	2.25
KUCHEN	6.50
GESAMT	8.75
BAR	8.75
BED. 01	NR. 000049
ZEIT 9:45	0001

Schritt 3 BON DETAILLIERT

DAT. 04.06.'97	DON
BED.NR. # 0 1	
5X	0.45
BRÖTCHEN	2.25
KUCHEN	6.50
GESAMT	8.75
BAR	8.75
BED. 01	NR. 000050
ZEIT 9.45	0001

Schritt 4

DAT. 04.06.'97	DON
- -> BED. #1	5.80
8X	0.45
BRÖTCHEN	3.60
GESAMT	9.40
BAR	8.75
BED. 02	NR. 000051
ZEIT 10.47	0001

Schritt 4 BON DETAILLIERT

DAT. 04.06.'97	DON
BED.NR. # 0 2	
KUCHEN	6.50
8X	0.45
BRÖTCHEN	3.60
GESAMT	9.40
BAR	8.75
BED. 02	NR. 000052
ZEIT 9.47	0001

36. Quittungsdruck

Um den Quittungsdruck nutzen zu können, ist ein Beleg in den Schlitz unterhalb der Bon- und Journalausgabe einzuführen.

Ein Quittungsdruck kann ausgeführt werden nach Warengruppen- und Artikelregistrierung, Ein- und Auszahlungen, Rabatten, Warenrücknahmen und Stornos sowie nach Zahlungsarten.

Für diese Funktionen kann ein Quittungsdruckzwang programmiert werden. Die Kasse erwartet dann nach Ausführung einer solchen Funktion einen Quittungsdruck. Nur nach Ausführung eines solchen, kann dann weitergearbeitet werden. Wird kein Quittungsdruck durchgeführt, meldet die Kasse einen Fehler und in der Anzeige erscheint der Hinweis 'S P'.

36.1. Quittungsdruck Beispiele

01 052097 11:00 000070 RET ARTIKEL 1 -10.00
a b c d e f

02 200597 11:01 000075 WG. WARENGR. 2 10.00
a b c d e f

01 970520 11:02 000079 GEG BAR 10.00
a b c d e f

- a = Bediener-Nummer
b = Datum (je nach Programmierung in der Form MMTTJJ, TTMMJJ oder JJMMTT)
c = Uhrzeit
d = Bon-Nummer
e = Art der Registrierung:

Kürzel	Bedeutung	Kürzel	Bedeutung
WG.	Warengruppe	RET	Rücknahme
PLU	Artikel	E/Z	Einzahlung
-%	Prozent-Rabatt	A/Z	Auszahlung
+%	Prozent-Aufschlag	GEG	Zahlart
SST	Sofort-Storno	S/E	Scheck-Umwandlung in BAR
NST	Nachträglicher Storno	-%-	Betrags-Rabatt/Aufschlag

- f = Quitierte Position

37. Klischeedruck

Je nach Programmierung wird auf dem Kassensbon ein Stempel (optional), ein von der Kasse gedrucktes Klischee, oder beide Formen gedruckt. Außerdem kann ein Schlußtext von der Kasse am Bon-Ende gedruckt werden. Folgende Beispiele zeigen die Positionen auf dem Bon.

37.1. Druck am Bon-Anfang

Am Bon-Anfang können 4-Text-Zeilen gedruckt werden.

YOUR RECEIPT THANK YOU	YOUR RECEIPT THANK YOU MULTI DATA SAMSUNG SAMSUNG ER-5100 SAMSUNG ER-5115 SAMSUNG ER-5140 DAT. 25.05.'97 MON ARTIKEL51 98.00 ARTIKEL26 129.00 GESAMT 22700 BAR 227.00 BED. 01 NR.000145 ZEIT 17:01 0001	MULTI DATA SAMSUNG ER-5100 SAMSUNG ER-5115 SAMSUNG ER-5140 ----- DAT. 25.05.'97 MON ARTIKEL51 98.00 ARTIKEL26 129.00 GESAMT 22700 BAR 227.00 BED. 01 NR.000149 ZEIT 17:07 0001
---------------------------	--	--

37.2. Druck am Bon-Ende

Am Bon-Ende können 2-Text-Zeilen gedruckt werden.

DAT. 25.05.'97 MON ARTIKEL51 98.00 ARTIKEL26 129.00 GESAMT 22700 BAR 227.00 VIELEN DANK AUF WIEDERSEHEN ! BED. 01 NR.000145 ZEIT 17:01 0001

38. Trainings-Modus

Um den Trainings-Modus zu setzen ist die System-Option 45 zu setzen. Dazu ist sie Programmier-anleitung zu beachten.

Hinweis: Während des Trainings-Modus wird der Journaldruck abgeschaltet !

39. Berichte

39.1. Berichtstabelle

Bericht	Berichts-Nr.	Berichtsart	Schlüsselposition	Tastenfolge
Finanzen	1	X	X	1 <ZW.-SUMME>
		Z	Z	1 <ZW.-SUMME>

		X2	X	201 <ZW.-SUMME>
		Z2	Z	201 <ZW.-SUMME>
Stunden	2	X	X	2 <ZW.-SUMME>
		Z	Z	2 <ZW.-SUMME>
		X2	X	202 <ZW.-SUMME>
		Z2	Z	202 <ZW.-SUMME>
Artikel	3	X	X	3 <ZW.-SUMME>
		Z	Z	3 <ZW.-SUMME>
		X2	X	203 <ZW.-SUMME>
		Z2	Z	203 <ZW.-SUMME>
Schubladensoll	4	X	X	4 <ZW.-SUMME>
31-Tage	5	X2	X	205 <ZW.-SUMME>
		Z2	Z	205 <ZW.-SUMME>
Offene Tische oder offene Bediener	6	X	X	6 <ZW.-SUMME>
Bediener		X	X	<ZW.-SUMME> <BED>
		Z	Z	<ZW.-SUMME> <BED>
		X2	X	20 <ZW.-SUMME> <BED>
		Z2	Z	20 <ZW.-SUMME> <BED>
Warengruppen von / bis		X	X	von <WG> bis <WG>
Artikel von / bis		X	X	von xxxx <ARTIKEL> bis xxxx <ARTIKEL>
Warengruppen gesamt	30	X	X	30 <ZW.-SUMME>
		Z	Z	30 <ZW.-SUMME>
		X2	X	230 <ZW.-SUMME>
		Z2	Z	230 <ZW.-SUMME>

Berichtsart	Umsätze	Z-Zähler	Hinweise
X	Nicht auf 'Null'	keine Erhöhung	
Z	Zurück auf 'Null'	Erhöhung um 1	
X2	Nicht auf 'Null'	keine Erhöhung	Monatsbericht
Z2	Zurück auf 'Null'	Erhöhung um 1	Monatsbericht

39.2. Kassierer-Selbstabrechnung

Besteht ein Zwang zur Kassierer-Selbstabrechnung, so muß bevor ein Bericht abgerufen werden kann, die Summe der Schublade gezählt und in die Kasse eingegeben werden.

- A. Öffnen der Schublade mit <BAR/TOTAL>.
- B. Eingeben der Beträge in Bar.
- C. Drücken der Taste <BAR/TOTAL>.
- D. Eingeben der Beträge in Scheck.
- E. Drücken der Taste <SCHECK>.
- F. Abschließen der Funktion mit <BAR/TOTAL>.

Erst jetzt kann ein Bericht abgerufen werden.

Hinweis: Wird nach der Eingabe der Beträge die Schlüsselposition verändert, so ist vor einem Bericht die ganze Funktion zu wiederholen.

Ausdruck Selbstabrechnung Beispiel

DAT. 25.05.'97	MON
SELBSTABRECHNUNG	
BAR	1601.00
SCHECK	144.00
GESAMT	1745.00
BED. 01	NR.000159
ZEIT 20:01	0001

Summe BAR gezahlt
 Summe SCHECK gezahlt
 Gesamtsumme

39.3. Offene Tische oder offene Bediener Abruf und Beispiel

- A. Schloß in Position 'X'
- A. Ziffer <6> eingeben.
- B. Taste <ZW.-SUMME> drücken

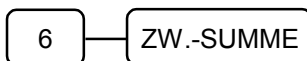

Beispiel: Bericht offene Tische

DAT. 25.05.'97	MON
X 1 BERICHT	0001

OFF. TISCHE	
TISCH 1	
SALDO	10.00
TISCH 25	
SALDO	25.00
BED. 02	NR.000160
ZEIT 20:05	0001

Beispiel: Bericht offene Bediener

DAT. 25.05.'97	MON
X 1 BERICHT	0001

OFF.BEDIENER	
BED. 01	
SALDO	15.00
BED. 10	
SALDO	19.00
BED. 01	NR.000161
ZEIT 20:06	0001

39.4. Finanzbericht Abruf und Beispiel

Als Tagesbericht

- A. Schloß in Position 'X' (lesen) oder 'Z' (lesen+löschen)
- B. Ziffer <1> eingeben.
- C. Taste <ZW.-SUMME> drücken

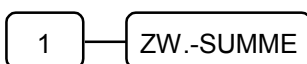

Als Monatsbericht

- A. Schloß in Position 'X' (lesen) oder 'Z' (lesen+löschen)
- B. Ziffern <2><0><1> eingeben.
- C. Taste <ZW.-SUMME> drücken

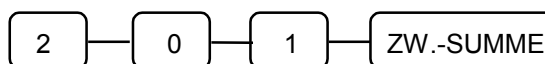

Finanzbericht ER-5100 Beispiel

DAT. 25.05.'97	MON
----------------	-----

Im Unterschied zu ER-5100 werden bei den Modellen ER-5115 und ER-5140 statt der

X 1 BERICHT 0001

FINANZEN

GRUPPE0	
ANZAHL	149.65
V.K.BETRAG	1762.14
GRUPPE1	
ANZAHL	0.00
V.K.BETRAG	0.00
GRUPPE2	
ANZAHL	0.00
V.K.BETRAG	0.00
GRUPPE3	
ANZAHL	0.00
V.K.BETRAG	0.00
GRUPPE4	
ANZAHL	0.00
V.K.BETRAG	0.00
GRUPPE5	
ANZAHL	0.00
V.K.BETRAG	0.00
GRUPPE6	
ANZAHL	0.00
V.K.BETRAG	0.00
GRUPPE7	
ANZAHL	4.00
V.K.BETRAG	40.00
GRUPPE8	
ANZAHL	0.00
V.K.BETRAG	0.00
GRUPPE9	
ANZAHL	0.00
V.K.BETRAG	0.00
GRUPPE ANZ.	153.65
GRUPPEN TL	1802.14

+WG TL	152.65
	1803.14
-WG TL	1.00
	-1.00
ADJ.WG-TL	153.65
	1802.14

39.4. Finanzbericht - Fortsetzung -

OHNE STEUER	56.00
BRUTTO1	872.03
	15.000%
STEUER1	113.93
BRUTTO2	796.50
	10.000%
STEUER2	72.53
BRUTTO3	30.00
	8.000%
STEUER3	2.31
BRUTTO4	32.00
	5.000%
STEUER4	1.56
% 1	5
	-1.55
% 2	4
	0.39

Haupt-Warengruppen an deren Position
im Finanzbericht die Warengruppen gedruckt,
was etwa folgenden Aufbau hat:

WG.1:GETRÄNKE	
ANZAHL	149.65
V.K.BETRAG	1762.14
%-ANTEIL	46.94%
WG.2:SPEISEN	
ANZAHL	152.00
V.K.BETRAG	1869.20
%-ANTEIL	51.25%

usw.

Der übrige Teil des Finanzberichtes ist,
bis auf die Zeilen IM HAUS/AUSSER HAUS
und MITNAHME, die bei der ER-5115 und
ER-5140 nicht vorhanden sind, bei allen drei
Modellen identisch.

NETTO	45	
	1765.73	
MWST1->MWST2.	1	
	10.00	
MWST3-LÖSCH.	1	
	10.00	
RÜCKNAHME	5	
	-49.00	
SOFORTSTORNO	1	
	-10.00	
NACHSTORNO	1	
	-10.00	
CHEF-STORNO	1	
	-45.00	
BONSTORNO	2	
	66.00	
BRUTTO	1869.28	
IM-HAUS	1	nur ER-5100
	50.00	
AUSSER-HAUS	1	nur ER-5100
	50.00	
MITNAHME	1	nur ER-5100
	23.69	
BAR	43	
	1660.73	
SCHECK	6	
	90.00	
EINZAHL.	1	
	3.00	
AUSZAHL.	1	
	-5.50	
HASH BTG	4	
	40.00	
+WG-PLU	0	
	0.00	
NEG.VK.	1	
	-39.00	
KEIN VERKAUF	2	
NUMMER	12756329	
BAR-IN-LADE	1601.77	

39.4. Finanzbericht - Fortsetzung -

BAR-IST-	1601.00
DIFFERENZ	-0.77

SCHECK-IN-LADE	2
	144.00
SCHECK-IST	144.00
KREDIT 1	2
	40.00
KREDIT 2	3
	15.00
WÄHRUNG 1	6.00
WÄHRUNG 2	0.00
LADE TL	1800.77
TRAINING TL	2
	88.25

```

BED.: 1          37
NETTO          1597.23
KEIN VERKAUF   2
-----
BED.: 2          7
NETTO          145.00
KEIN VERKAUF   0
-----
BED.: 3          0
NETTO           0.00
KEIN VERKAUF   0
-----
BED.: 4          0
NETTO           0.00
KEIN VERKAUF   0
-----
. . .
-----
BED.: 14         0
NETTO           0.00
KEIN VERKAUF   0
-----
BED.: 15         0
NETTO           0.00
KEIN VERKAUF   0
*****
GRAND
          1869.28
BED. 01      NR.000162
ZEIT 20:10   0001
    
```

39.5. Zeitbericht Abruf und Beispiel

Als Tagesbericht

- A. Schloß in Position 'X' (lesen) oder 'Z' (lesen+löschen)
- B. Ziffer <2> eingeben.
- C. Taste <ZW.-SUMME> drücken



Als Monatsbericht

- A. Schloß in Position 'X' (lesen) oder 'Z' (lesen+löschen)
- B. Ziffern <2><0><2> eingeben.
- C. Taste <ZW.-SUMME> drücken

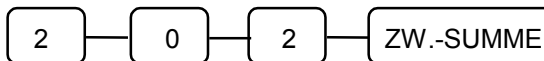

Zeitbericht Beispiel

```

DAT. 25.05.'97   MON
X 1 BERICHT    0001
-----
ZEIT
12:00-13:00
ANZ.              18
V.K.BETRAG       1167.24
    
```

%-ANTEIL	71.70%
13:00-14:00	
ANZ.	12
V.K.BETRAG	127.00
%-ANTEIL	7.80%
14:00-15:00	
ANZ.	12
V.K.BETRAG	333.50
%-ANTEIL	20.48%
GES.ANZAHL	42
GES.UMSATZ	1627.74
BED. 01	NR.000163
ZEIT 20:15	0001

39.6. Artikelbericht Abruf und Beispiel

Als Tagesbericht

- A. Schloß in Position 'X' (lesen) oder 'Z' (lesen+löschen).
- B. Ziffer <3> eingeben.
- C. Taste <ZW.-SUMME> drücken.

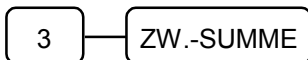

Als Monatsbericht

- A. Schloß in Position 'X' (lesen) oder 'Z' (lesen+löschen).
- B. Ziffern <2><0><3> eingeben.
- C. Taste <ZW.-SUMME> drücken.

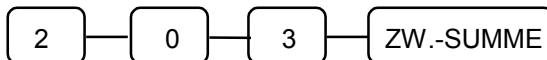

Artikel-Zonen-Bericht

- A. Schloß in Position 'X'
- B. Erste Artikel-Nummer der Zone eingeben.
- C. Taste <ARTIKEL> drücken
- D. Letzte Artikel-Nummer der Zone eingeben.
- E. Taste <ARTIKEL> drücken

Beispiel: Artikel 1 bis 100 sollen gedruckt werden:



Artikel-Bericht Beispiel

DAT. 25.05.'97	MON
X 1 BERICHT	0001

ALLE ARTIKEL	
ART.1: GETRÄNKE	
ART# 12345678	
WG-ANBIND.	1
ANZ . §1	18.50
BETRAG	217.50
%-ANTEIL	44.52
ART.2:COCA COLA	
ART#20010	
WG-ANBIND.	1
ANZ . §1	12.50
BETRAG	245.00
%-ANTEIL	50.15
. . .	
GES.ANZAHL	36.00
GES.UMSATZ	488.50
BED. 01	NR.000164
ZEIT 13:59	0001

39.7. Schubladensoll Abruf und Beispiel

- A. Schloß in Position 'X'
- B. Ziffer <4> eingeben.
- C. Taste <ZW.-SUMME> drücken

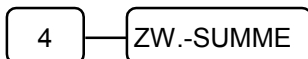
**Schubladensoll Beispiel**

DAT. 25.05.'97	MON
X 1 BERICHT	0001

SCHUBLADENSOLL	
BAR	1460.01
SCHECK	7
	104.00
BED. 01	NR.000165
ZEIT 14:04	0001

39.8. 31-Tage-Bericht Abruf und Beispiel

- A. Schloß in Position 'X' (lesen) oder 'Z' (lesen+löschen).

- B. Ziffern <2><0><5> eingeben.
- C. Taste <ZW.-SUMME> drücken



31-Tage-Bericht Beispiel

DAT. 25.05.'97	MON
X 1 BERICHT	0001

31-TAGE-BERICHT	
TAG : 20	
ANZ.	42
BETRAG	1627.74
TAG : 25	
ANZ.	35
BETRAG	501.26
GES.ANZAHL	77.00
GES.UMSATZ	2129.50
BED. 01	NR.000165
ZEIT 15:08	0001

39.9. Bediener-Einzelbericht Abruf und Beispiel

Als Tagesbericht bei 4 Bedienern

- A. Schloß in Position 'X' (lesen) oder 'Z' (lesen+löschen)
- B. Taste <ZW.-SUMME> drücken
- C. Fest-Taste des gewünschten Bedienern drücken



Als Monatsbericht bei 4 Bedienern

- A. Schloß in Position 'X' (lesen) oder 'Z' (lesen+löschen)
- B. Ziffern <2><0> eingeben.
- C. Taste <ZW.-SUMME> drücken
- D. Fest-Taste des gewünschten Bedienern drücken

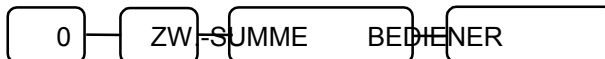

Als Tagesbericht bei 15 Bedienern

- A. Schloß in Position 'X' (lesen) oder 'Z' (lesen+löschen).
- B. Taste <ZW.-SUMME> drücken.
- C. Gewünschte Bediener-Nummer eingeben.
- D. Bediener-Fest-Taste 4 drücken

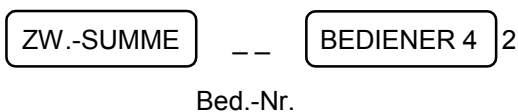

Als Monatsbericht bei 15 Bedienern

- A. Schloß in Position 'X' (lesen) oder 'Z' (lesen+löschen).
- B. Ziffern <2><0> eingeben.
- C. Taste <ZW.-SUMME> drücken
- D. Gewünschte Bediener-Nummer eingeben.
- E. Bediener-Fest-Taste 4 drücken

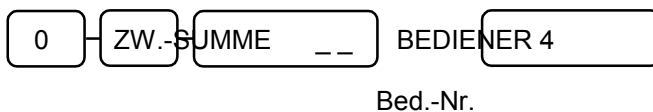

Bediener-Einzelbericht Beispiel

System-Option 8 c=0

DAT. 25.05.'97	MON
X 1 BERICHT	0001

BEDIENER	
BED. 01	34
NETTO	1419.24
KEIN VERKAUF	2
BED. 01	NR.000166
ZEIT 15:10	0001

Bediener-Einzelbericht Beispiel
System-Option 8 c=4

DAT. 25.05.'97	MON
X 1 BERICHT	0001

BEDIENER	
BED. 01	34
NETTO	1419.24
OHNE STEUER	81.00
BRUTTO1	639.84
MWST1	83.83
BRUTTO2	654.00
MWST2	59.66
BRUTTO3	40.00
MWST3	3.14
BRUTTO4	21.00
MWST4	1.05
% 1	5
	-1.55
% 2	4
	0.39
RÜCKNAHME	5
	-49.00
SOFORTSTORNO	1
	-10.00
NACHSTORNO	1
	-10.00
CHEF-STORNO	1
	-45.00

39.5. Warengruppenbericht Abruf und Beispiel (nur ER-5100)

Als Tagesbericht

- Schloß in Position 'X' (lesen)
oder 'Z' (lesen+löschen)
- Ziffern <3><0> eingeben.
- Taste <ZW.-SUMME> drücken

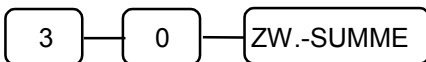

Als Monatsbericht

- Schloß in Position 'X' (lesen)
oder 'Z' (lesen+löschen)
- Ziffern <2><3><0> eingeben.
- Taste <ZW.-SUMME> drücken

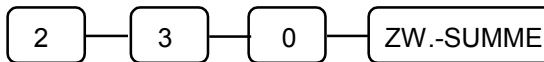

Warengruppenbericht ER-5100 Beispiel

DAT. 25.05.'97	MON
X 1 BERICHT	0001

ALLE WARENGRUPPEN	
WG.1:GETRÄNKE	
ANZAHL	149.65
V.K.BETRAG	1762.14
%-ANTEIL	48.53%
WG.2:SPEISEN	
ANZAHL	152.00
V.K.BETRAG	1869.20
%-ANTEIL	51.47%
WG.3:WEINE	
ANZAHL	39.00
. . .	
WG.321:LETZTE WG	
ANZAHL	92.00
V.K.BETRAG	81.00
%-ANTEIL	1.01%
GES.ANZAHL	981.00
GES.UMSATZ	10335.90

BED. 01 NR.000169
ZEIT 15:49 0001

39.5. Hauptwarengruppenbericht Abruf und Beispiel (nur ER-5115/ER5140)

Als Tagesbericht

- A. Schloß in Position 'X' (lesen) oder 'Z' (lesen+löschen)
- B. Ziffern <3><0> eingeben.
- C. Taste <ZW.-SUMME> drücken

Als Monatsbericht

- A. Schloß in Position 'X' (lesen) oder 'Z' (lesen+löschen)
- B. Ziffern <2><3><0> eingeben.
- C. Taste <ZW.-SUMME> drücken

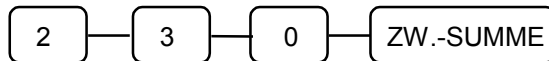
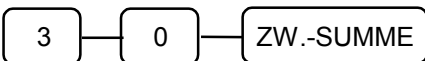

Hauptgruppenbericht ER-5115 und ER5140 Beispiel

DAT. 25.05.'97	MON
X 1 BERICHT	0001

GRUPPE	
GRUPPE0	
ANZAHL	149.65
V.K.BETRAG	1762.14
GRUPPE1	
ANZAHL	1.00
V.K.BETRAG	10.00
GRUPPE2	
ANZAHL	1.00
V.K.BETRAG	20.00
GRUPPE3	
ANZAHL	1.00
V.K.BETRAG	30.00
GRUPPE4	
ANZAHL	1.00
V.K.BETRAG	40.00
GRUPPE5	
ANZAHL	1.00
V.K.BETRAG	50.00
GRUPPE6	
ANZAHL	1.00
V.K.BETRAG	60.00
GRUPPE7	
ANZAHL	1.00
V.K.BETRAG	70.00

GRUPPE8	
ANZAHL	1.00
V.K.BETRAG	80.00
GRUPPE9	
ANZAHL	1.00
V.K.BETRAG	90.00
GES.ANZAHL	158.65
GES.UMSATZ	2212.14
BED. 01	NR.000170
ZEIT 16:00	0001

(A) Farbbandwechsel

1. Öffnen Sie den Druckerdeckel
2. Platzieren Sie die Farbbandkassette, wie in der Abbildung dargestellt
3. Drücken Sie die Farbbandkassette mit leichtem Druck bis sie spürbar einrastet
4. Dehen sie am Knopf oberhalb der Kassette in Uhrzeigersinn um das Farbband zu straffen



Abb.: Farbbandwechsel

(B) Einlegen der Kassenrollen

1. Öffnen Sie den Druckerdeckel
2. Legen Sie die Kassenrolle in die dafür vorgesehene Mulde an der Rückseite des Druckers
3. Achten Sie darauf, daß das Papier von unten von der Rolle abgerollt wird (s.h. Abb)
4. Rollen Sie ca. 25 cm von der Rolle ab und falten sie dieses Stück zu einer Doppellage
5. Schieben Sie das gefaltete Papier in den Papierschacht an der Rückseite des Druckers

Für die Journalseite:

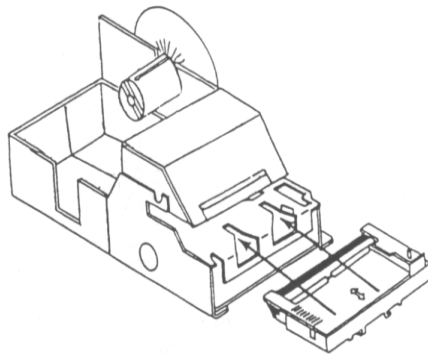
6. Schieben Sie das Papier, bis Sie einen deutlichen Widerstand spüren und drücken Sie dann die Journal Vor-Taste bis das Papier vom Drucker ausgegeben wird
7. Ziehen Sie ca. 30 cm papier aus dem Drucker, wickeln es um die Aufwickelspule und legen Sie die Spule in die dafür vorgesehene Öffnung an der rechten Seite des Druckers

Für die Bonseite:

6. Schieben Sie das Papier, bis Sie einen deutlichen Widerstand spüren und drücken Sie dann die Bon Vor-Taste bis das Papier vom Drucker ausgegeben wird

Abb. Abroll-

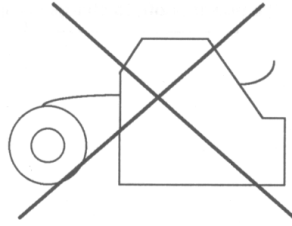
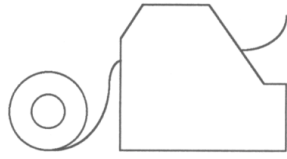

Richtung

Abb. Kassenrollen
einlegen

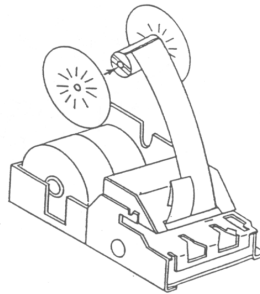
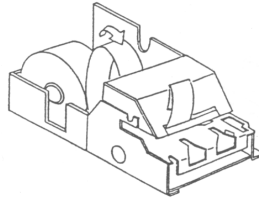

Notizen: