

MULTI DATA

ER-5200/40/15

Bedienungsanleitung

Inhalt

| | |
|----------------------------------|----|
| Aufstellen | 3 |
| Papier Einlegen | 3 |
| Display | 7 |
| Liste der Fehlermeldungen | 9 |
| Funktionsschloß | 11 |
| Tastaturen | 12 |
| Übersicht der wichtigsten Tasten | 15 |
| Bediener An/Abmeldung | 17 |
| Bon An/Aus | 18 |
| Artikel Buchungen | 19 |
| Modifizierungstaste | 29 |
| Preisebenen | 30 |
| Werbung | 31 |
| Schwund | 32 |
| Steuer Umschaltung | 33 |
| Prozent Tasten | 34 |
| Warenrücknahme | 39 |
| Stornos | 40 |
| Kein Verkauf | 42 |
| Einzahlung | 43 |
| Auszahlung | 44 |
| Bon Abschluß und Zwischensummen | 45 |
| Währungsumrechnung | 52 |
| Tisch – Verwaltung | 53 |
| Berichte | 56 |
| Kassiererselbstabrechnung | 58 |
| Datum und Zeit | 59 |

Aufstellen

1. Entfernen Sie sämtliches Verpackungsmaterial von der Kasse.
2. Beiliegendes Zubehör:
 - 1 Papierrolle Thermo und eine Journalspule
 - 2 Sätze Funktionsschlüssel
 - Bedienungsanleitung
3. Stellen Sie die Kasse auf einen stabilen, waagerechten Untergrund.
4. Stecken Sie den Netzstecker in eine geerdete Steckdose, schalten Sie den Netzschalter der Kasse ein und drehen den Schlüssel in die REG – Position.
(Netzschalter: siehe unten)

Papier Einlegen

1. Öffnen Sie die Druckerabdeckung.

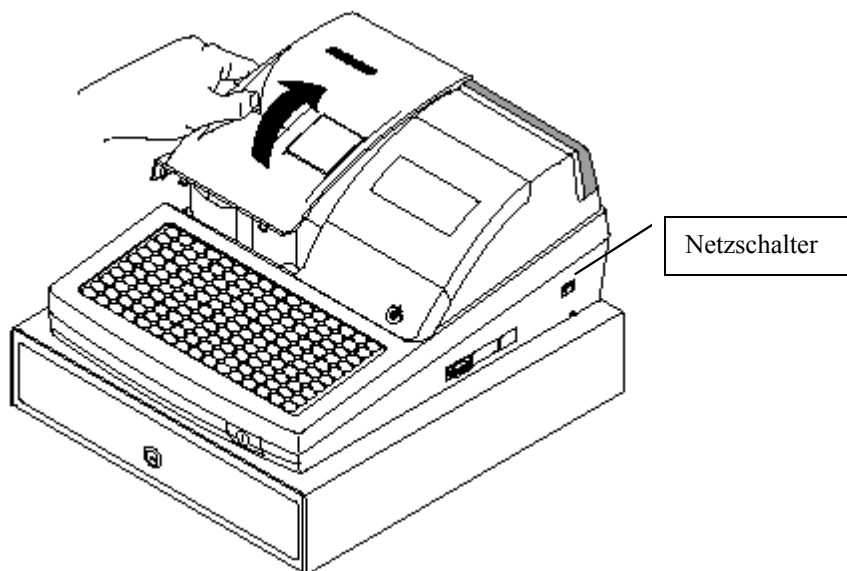

2. Drücken Sie den blauen Hebel und öffnen Sie den Druckerdeckel nach oben.

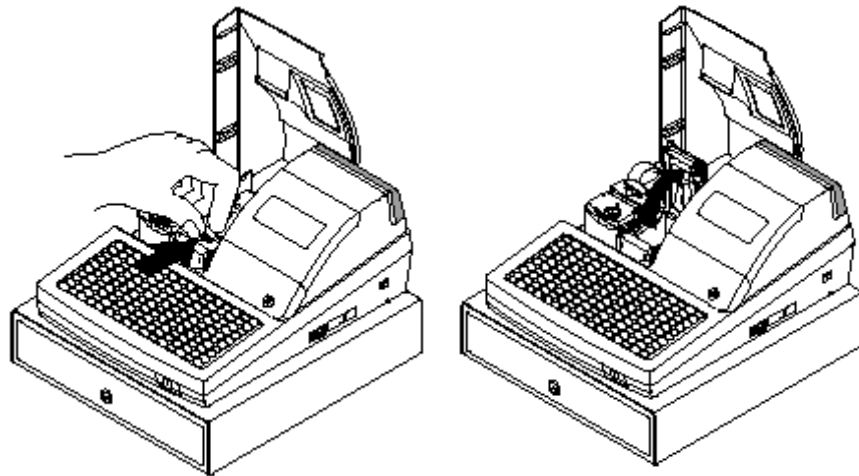

3. Legen Sie die Papierrolle so ein, daß das Papier von unten nach vorne abgerollt wird.

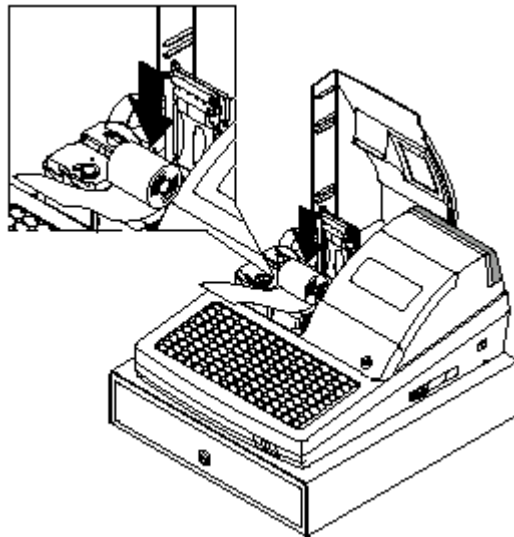

4. Lassen Sie den Papieranfang aus dem Drucker herausstehen.

5. Schließen Sie den Druckerdeckel bis dieser in die Verriegelung einrastet.

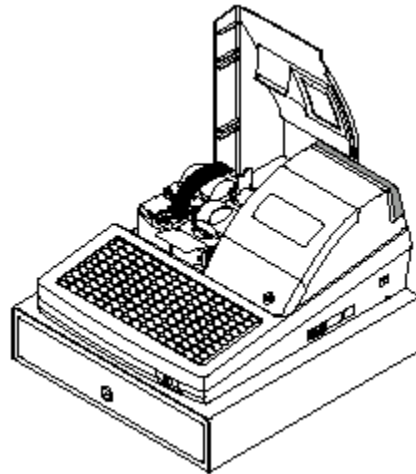

6. Reißen Sie das herausstehende Papier nach vorne an der Druckerseite ab. Schließen Sie die Druckerabdeckung.

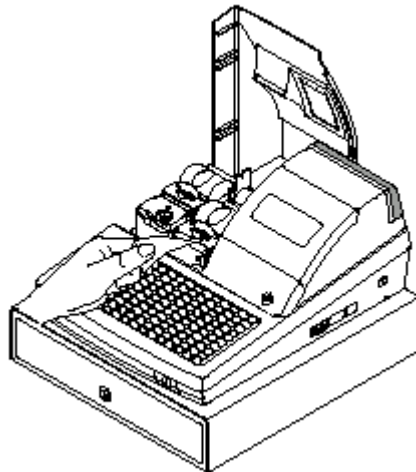

- Bei Bedarf legen Sie die Papierrolle auf der Jounalseite ein (siehe oben). Den Papieranfang wickeln Sie bitte zwei bis dreimal um die Aufwickelspule.

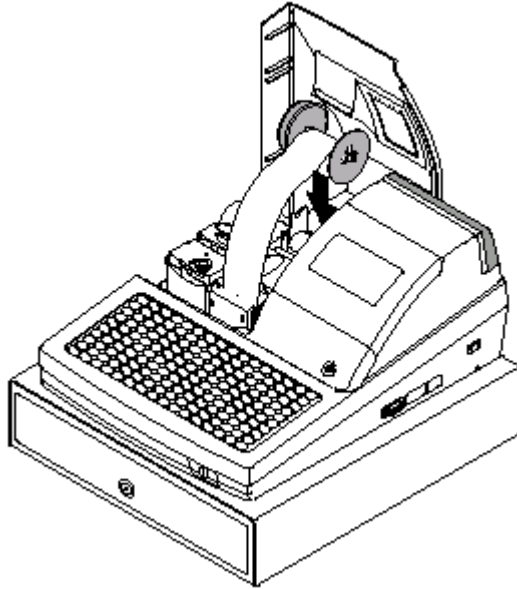

Display

Die ER-5200/40/15 hat ein zehnstelliges Frontdisplay. Folgende Anzeigen sind möglich:

- **RPT**, Zähler eines multiplizierten Artikels.
- Der **AMOUNT** -Bereich zeigt jeweils Preis, Zwischensumme oder Summe.
- **RCPT OFF** zeigt an, das der Bon abgeschaltet wurde.
- Das **VOID** -Symbol leuchtet während Storno-Operationen.
- Das **SHIFT** -Symbol leuchtet bei Reistrierungen mit Steuerumschaltung.
- Das **CLERK** -Symbol leuchtet wenn ein Bediener angemeldet ist.

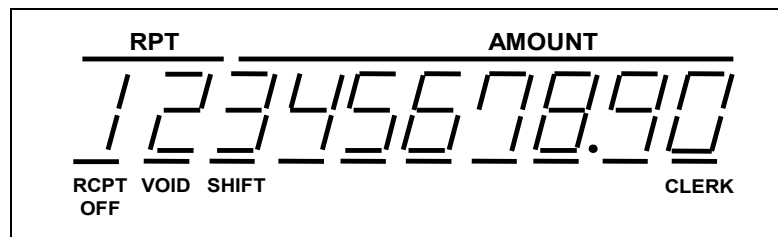

Weitere Displayanzeigen:

Wechselgeld

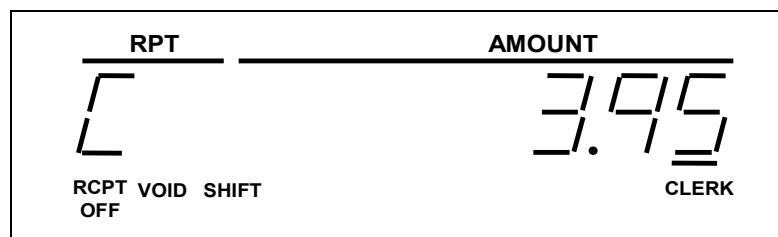

Negativeingabe

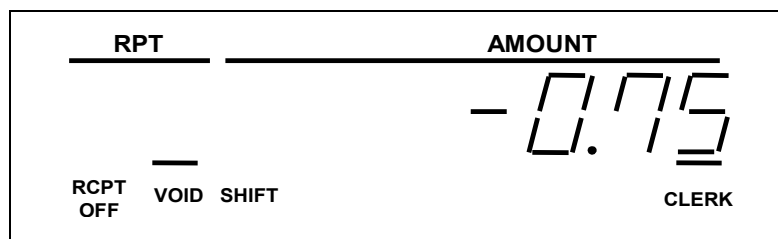

Zwischensumme

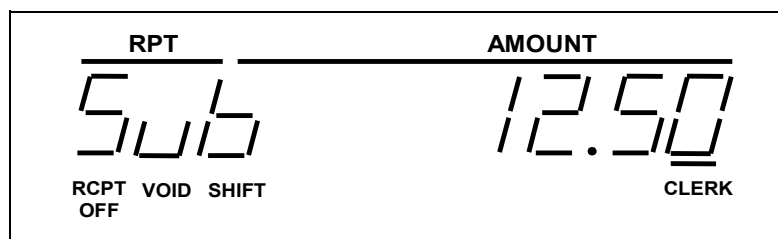

Fehlermeldung

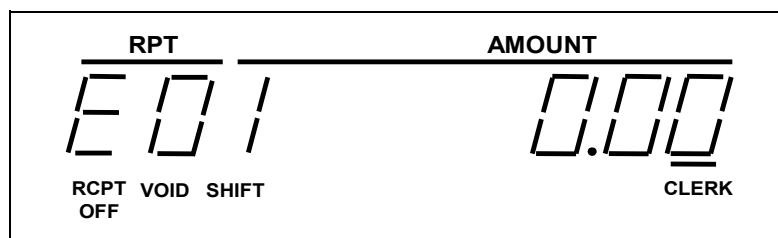

Liste der Fehlermeldungen:

| | |
|------------|--|
| E0 | Falsche Taste |
| E1 | PLU nicht angelegt |
| E2 | Bedienerfehler |
| E3 | AMOUNT COUNT OVER |
| E4 | LAN TRAN |
| E5 | Kommunikationsfehler |
| E6 | Zeit und Datumsfehler |
| E7 | Über Limit |
| E8 | Inaktiv |
| E9 | X-Mode erforderlich |
| E10 | NONADD |
| E11 | Fehler Teilbon |
| E12 | Fehler Beilage |
| E13 | Im/Außer Haus erforderlich |
| E14 | Bestand erforderlich |
| E15 | Keine Schublade |
| E16 | REQ.GUEST |
| E17 | Fehler Waage |
| E18 | Falscher Bediener |
| E19 | Tara erforderlich |
| E20 | Kassiererselbstabrechnung erforderlich |
| E21 | OFF LINE |
| E22 | REQ.ENDORSEMENT |
| E23 | CONSOL OVER |
| E24 | Zwischensumme erforderlich |
| E25 | Fehler Werbung |
| E26 | Tisch offen |
| E27 | Passwort erforderlich |
| E28 | NO VOID PLU |
| E29 | 232C SETUP ERROR |
| E30 | REQ.PRESET VALUE |
| E31 | REQ. OPEN VALUE |
| E32 | Betrag erforderlich |
| E33 | REQ. PAYMENT |
| E34 | lungültige Funktion |

| | |
|-------------|---|
| E35 | Tisch erforderlich |
| E36 | Alter Saldo erforderlich |
| E37 | Rechnungs# erforderlich |
| E38 | Nur einen Tisch |
| E39 | Quittungsdruck erforderlich |
| PER | Bonrolle zuende |
| PEJ | Journalrolle zuende |
| PPIR | Bonrolle hat noch ca. zwei Meter |
| PIJ | Journalrolle hat noch ca. zwei Meter |
| PCO | Druckerdeckel offen |
| ACJ | Papierstau am Druckermesser |
| PFP | SYSTEM ERROR (Bei anhaltendem Problem bitte die Technik informieren.) |

Funktionsschloß

Das Funktionsschloß hat sieben Stellungen, die mit fünf Schlüsseln geschaltet werden können.

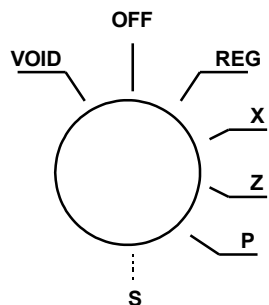

- VOID** zum Storno nach Bonabschluß.
- OFF** Ausschalten, keine Registrierung möglich.
- REG** Normale Verkaufsstellung.
- X** Berichtslesung.
- Z** Berichtslesung und Löschung.
- P** Programmierstellung.
- S** Diese Schlüsselstellung ist dem autorisiertem Fachhändler zu Servicezwecken vorbehalten.

Bevor Sie mit der Kasse Registrieren können muß ein Bediener angemeldet werden. Die Bedieneranmeldung entnehmen Sie bitte dem Kapitel "Bediener An/Abmeldung."

Funktionsschlüssel

Die *ER-5200/40/15* beinhaltet zwei Sätze Funktionsschlüssel die in folgenden Schloßpositionen passen.

| <u>Key</u> | <u>Positions Accessible</u> |
|-------------|-----------------------------|
| REG | OFF, REG |
| VOID | VOID, OFF, REG, X |
| Z | VOID, OFF, REG, X, Z |
| P | VOID, OFF, REG, X, Z, P |
| C | ALLE POSITIONEN |

Note: In den Positionen OFF und REG können die Schlüssel abgezogen werden.

Tastaturen

ER-5200 Tastatur

Die ER-5200 Tastatur hat 160 Tasten die wie unten dargestellt vorprogrammiert sind. Nach einer Speicherlöschung wird diese Standardtastatur wieder geladen. Die Tastaturbeschriftung kann ausgewechselt werden, indem Sie die Plastikfolie anheben.

Programmierbare Tasten sind mit einem breiten Rand gekennzeichnet.

| | | | | | | | | | | | | | | | |
|------------|--------------|---------------|--|--|--|--|--|--|--|--|--|-------------|-----------------|------------------------|--------------------|
| BON VOR | JOUR. VOR | BON AN/AUS | | | | | | | | | | BED1 1 | BED2 6 | BED3 12 | BED4 18 |
| | | | | | | | | | | | | LEVEL2 2 | TISCH# 7 | SOFORT STORNO 13 | MACRO 3 19 |
| | | | | | | | | | | | | LEVEL1 3 | SALDO 8 | STORNO 14 | MACRO 2 20 |
| | | | | | | | | | | | | %2 4 | STEUER 9 UMS | RÜCKN. 15 | MACRO 1 21 |
| | | | | | | | | | | | | %1 5 | #/NS 10 | BON ST. 16 | EIN ZAHL. 22 |
| | | | | | | | | | | | | CLEAR | PLU 11 | X/ZEIT 17 | AUS ZAHL. 23 |
| | | | | | | | | | | | | 7 | 8 | 9 | KREDIT 2 24 |
| | | | | | | | | | | | | 4 | 5 | 6 | KREDIT 1 25 |
| | | | | | | | | | | | | 1 | 2 | 3 | ZWS 26 |
| | | | | | | | | | | | | 0 | 00 | . | BAR 27 |

ER-5240 Tastatur

Die ER-5240 Tastatur mit der Standardbelegung.

Die Kasse hat 40 Artikelschnell Tasten. Die programmierbaren Tasten sind mit einem breiten Rahmen dargestellt.

| | | | | | | | | | | | | | | |
|-------------------|-------------------|---------------|------------------------|--------------|--------------|-------------|------------|------------------|------------------|------------------|------------|------------|-------------------|-------------------|
| BON VOR | JOURN VOR | BON AN/AUS | SOFORT STORNO 10 | STORNO 11 | BON ST 13 | RÜCKN 14 | #/NS 15 | MACRO 1 16 | MACRO 2 17 | MACRO 3 18 | BED1 19 | BED2 20 | BED3 21 | BED4 24 |
| %4 1 | P L U 6 | CLEAR | | X/ZEIT 12 | 5 | 10 | 15 | 20 | 25 | 30 | 35 | 40 | KREDIT 22 2 | KREDIT 25 4 |
| %3 2 | | 7 | 8 | 9 | 4 | 9 | 14 | 19 | 24 | 29 | 34 | 39 | KREDIT 23 1 | KREDIT 26 3 |
| %2 3 | LEVEL2 7 | 4 | 5 | 6 | 3 | 8 | 13 | 18 | 23 | 28 | 33 | 38 | TEILBON 27 | |
| %1 4 | LEVEL1 8 | 1 | 2 | 3 | 2 | 7 | 12 | 17 | 22 | 27 | 32 | 37 | ZWS 28 | |
| EIN ZAHL. 5 | AUS ZAHL. 9 | 0 | 00 | . | 1 | 6 | 11 | 16 | 21 | 26 | 31 | 36 | BAR 29 | |

ER-5215 Tastatur

Die ER-5215 Tastatur mit der Standardbelegung.

Die Tastatur hat 15 Artikelschnellasten. Programmierbare Tasten sind mit einem breiten Rahmen dargestellt.

| | | | | | | | | | |
|---------------|-----------|------------|------|--------|--------|------|------|----------|----------|
| BON VOR | JOURN VOR | BON AN/AUS | PLU | LEVEL1 | LEVEL2 | BED1 | BED2 | BED3 | BED4 |
| SOFORT STORNO | EIN ZAHL. | CLEAR | #/NS | X/ZEIT | 5 | 10 | 15 | MACRO 3 | KREDIT 3 |
| STORNO | AUS ZAHL. | 7 | 8 | 9 | 4 | 9 | 14 | MACRO 2 | KREDIT 2 |
| BON ST | RÜCKN | 4 | 5 | 6 | 3 | 8 | 13 | MACRO 1 | KREDIT 1 |
| % 1 | % 3 | 1 | 2 | 3 | 2 | 7 | 12 | TEIL BON | ZWS |
| % 2 | % 4 | 0 | 00 | . | 1 | 6 | 11 | BAR | |

Bedienungsanleitung

Übersicht der wichtigsten Tasten

| Taste | Beschreibung |
|-------------------------|--|
| #/Lade Öffnen | Diese hat zwei Funktionen: 1.Eingabe einer bis zu achtstelligen Nummer die auf dem Bon gedruckt wird, 2. zum Öffnen der Schublade. |
| X | zur Multiplikation. |
| 00, 0-9, Decimal | Zur Preis – oder Mengeneingabe. ACHTUNG: Preise werden immer in Cent ohne Dezimalpunkt eingegeben. |
| BONSTORNO | Löscht die komplette aktuelle Aufrechnung, solange diese noch nicht über eine Zahlungsart abgeschlossen wurde. |
| BAR | Abschlußtaste für die Zahlungsart Bar. |
| KREDIT | Abschlußtaste für die Zahlungsart Kredit (z.B. Amex, Visa, Eurocard) |
| TISCH# | Um auf einen Tisch buchen zu können, muß vorher die Nummer des Tisches eingegeben werden und die TISCH# - Taste gedrückt werden. |
| LÖSCHEN | Zum Löschen eines falsch eingegebenen Betrags oder einer Fehlermeldung. |
| BED1 ... BED4 | Zur Bediener An – und Abmeldung über die vier Bedienerfesttasten. |
| BON VOR | Um den Bonstreifen vorzuschieben |
| JOURNAL VOR | Um den Journalstreifen vorzuschieben. |
| BON AN/AUS | Um den Bondruck Aus bzw. Einzuschalten. |
| SOFORT STORNO | Um den letzten eingegebenen Artikel zu löschen. |
| MACRO (1-10) | Mit einer Makro – Taste kann eine zuvor programmierte Funktionskette abgerufen werden. |
| RÜCKNAHME | Wenn Ware vom Kunden zurückgebracht wird. |
| SALDO | Zum Zwischenspeichern eines Tisches. |

| | |
|-------------------|---|
| AUSZAHLUNG | UmBar-Entnahmen zu Verbuchen. |
| EINZAHLUNG | UmBar-Einlagen zu Verbuchen. |
| STORNO | ZumStornieren eines beliebigen Artikels innerhalb einer Aufrechnung. |
| % | Je nach Programmierung als Nachlass oder Aufschlag. |
| PLU | Ein bestimmter Artikel kann durch Eingabe der Artikelnummer und PLU Taste registriert werden. |

Bediener An/Abmeldung

Die Bediener An- und Abmeldung kann auf unterschiedlichen Wegen geschehen. Entscheidend hierfür sind die Einstellungen in den System Optionen (siehe Programmier-Anleitung).

Bediener Direktanmeldung

Anmeldung mit der BEDIENER Taste oder über BEDIENEREINZEL Tasten

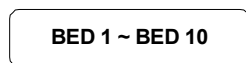
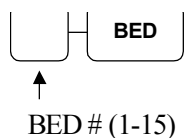

Bediener Abmeldung: Mit 0 und Bedientertaste oder 0 und Bedienerdirekttaste.



Anmeldung mit Bediener-Geheim-Code

Drücken Sie die BED-Taste, Eingabe des Geheim-Code und nochmals die Bed-Taste.



Geheimcode (max. 6 Stellen)

Abmeldung: Taste 0 und Bediener-Taste.



Bon An/Aus

Durch drücken der Taste BON AN/AUS können Sie den Bondruck ausschalten bzw. wieder einschalten.

Ist die Taste BON AN/AUS ist verfügbar, gibt es eine zweite Möglichkeit:

1. Drehen Sie den Schlüssel in die **X** Position.
2. Geben Sie folgende Tastenfolge ein, um den Bon abzuschalten.



1. Geben Sie folgende Tastenfolge ein, um den Bon wieder einzuschalten.



Bei abgeschaltetem Bondruck erhalten Sie auf Wunsch einen nachträglichen Bonausdruck, indem Sie nach Drücken der gewünschten Abschlußtaste die BAR Taste drücken.

Artikel Buchungen

Sie haben verschiedene Möglichkeiten einen Artikel zu registrieren:

- durch Drücken einer der Artikelfesttasten
- durch Artikelnummer Eingabe und drücken der PLU Taste

Der registrierte Artikel wird Ihnen im Display angezeigt.

Festtasten - PLU mit freier Preiseingabe

1. Betrag eingeben (ohne Dezimalpunkt)

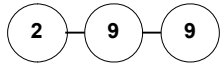

2. PLU Festtaste drücken

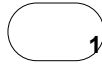

```
VIELEN DANK
AUF WIEDERSEHEN

DATUM 08/15/1999 SON ZEIT
08:33

PLU1 T1
2.99
STEUER1
0.18
TOTAL
3.17
BAR
3.17
BEDIENER 1      No.000011
00001
```

Festtasten - PLU mit Festpreis

Die Festpreis Programmierung entnehmen sie bitte der Programmieranleitung *ER-650/650R*

1. Drücken der gewünschten PLU Festtaste



```
VIELEN DANK
AUF WIEDERSEHEN

DATUM 08/15/1999 SON ZEIT
08:33

PLU5
1.29
TOTAL
1.29
BAR
1.29
BEDIENER 1      No.000011
00001
```

Festtasten – PLU Eingabewiederholung

Es können Artikel mit Festpreis oder freier Preiseingabe wiederholt werden.

1. Für freie Preiseingabe Preis eingeben

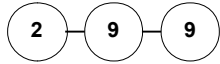

2. PLU Taste drücken



3. Um den Artikel noch mal zu buchen,
erneut die PLU Taste drücken

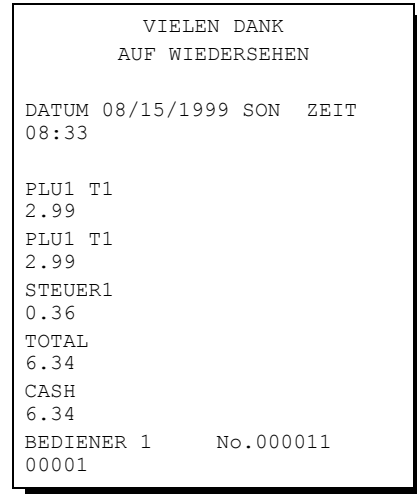
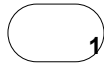

Festtasten - PLU Multiplikation

Soll ein Vielfaches des gleichen Artikel verkauft werden, nutzen sie die Multiplikationstaste (X). Der Eingabebereich kann variieren zwischen 1 und 999,99.

1. Geben sie die gewünschte Anzahl ein und drücken sie die Taste X/DRUCK



2. Betragseingabe

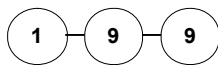

3. PLU - Taste drücken

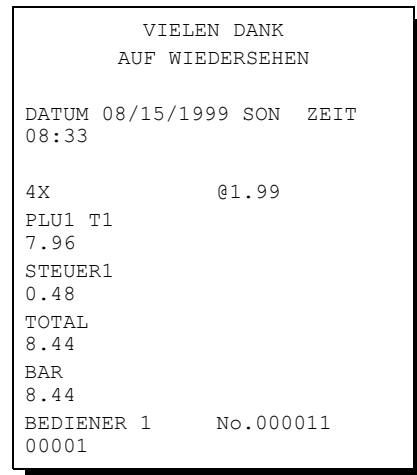

Festtasten - PLU Multiplikation mit Dezimalpunkt

z.B. für Gewicht oder Flächen

1. Multiplikationsfaktor mit Dezimalpunkt eingeben und X drücken

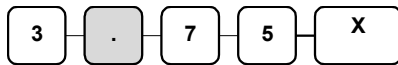

2. Den Preis des einzelnen Artikel eingeben

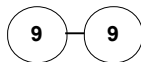

3. PLU Taste drücken

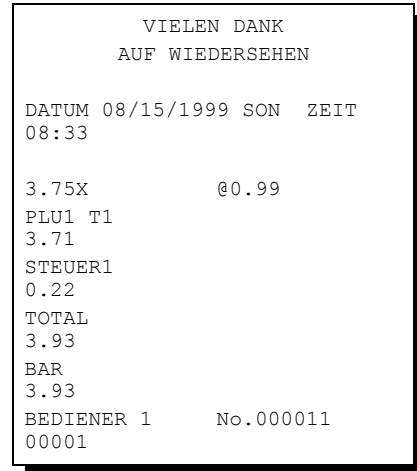

Split Preis bei Gruppenpreis

Wenn der Preis für eine bestimmte Artikelmenge gilt z.B. 3 für 1,00 DM, der Kunde den Artikel aber nur zwei mal haben möchte.

1. Eingabe der gewünschten Menge und X/DRUCK drücken



2. Die Menge eingeben für die der Gruppenpreis gültig ist und X/DRUCK drücken.



3. Den Gruppenpreis eingeben.

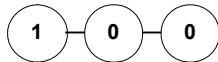

4. Gewünschte PLU Taste drücken.

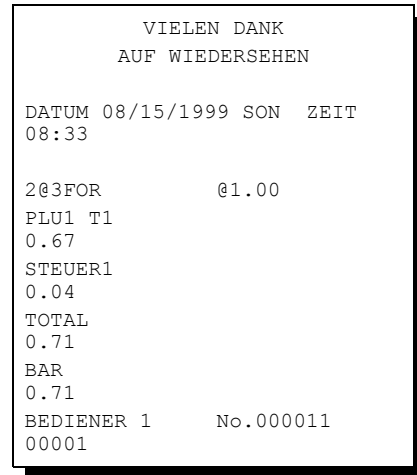

Einzelposten Festtasten PLU

Ein Einzelposten wird nach Aufruf automatisch mit BAR/TOTAL abgeschlossen. Diese Funktion wird benutzt wo einzelne Artikel schnell verkauft werden sollen. Die Programmierung entnehmen sie bitte der Programmieranleitung.

1. Sie drücken die gewünschte Artikeltaste und automatisch wird die Registrierung abgeschlossen.



```
VIELEN DANK
AUF WIEDERSEHEN

DATUM 08/15/1999 SON ZEIT
08:33

PLU6
1.29
TOTAL
1.29
BAR
1.29
BEDIENER 1      No.000011
00001
```

Code - Artikel mit freier Preiseingabe

Artikel die nicht als Direktasten programmiert sind, werden über die Artikelnummer und drücken der PLU Taste aufgerufen.

1. Artikelnummer eingeben und PLU Taste drücken.



2. Artikelpreis eingeben

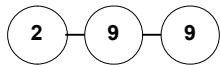

3. PLU Taste drücken



```
VIELEN DANK
AUF WIEDERSEHEN

DATUM 08/15/1999 SON ZEIT
08:33

PLU2 T1
2.99
STEUER1
0.18
TOTAL
3.17
BAR
3.17
BEDIENER 1      No.000011
00001
```

Code - Artikel mit Festpreis

1. Artikelnummer eingeben und PLU Taste drücken.



```
VIELEN DANK
AUF WIEDERSEHEN

DATUM 08/15/1999 SON ZEIT
08:33

PLU1
1.29
TOTAL
1.29
BAR
1.29
BEDIENER 1      No.000011
00001
```

Code - Artikel Multiplikation

Mengeneingaben von 1 bis 999,99 können eingegeben werden.

Gültig für Artikel mit freier Preiseingabe und Artikel mit Festpreis.

1. Anzahl eingeben und X drücken.



2. Artikelnummer eingeben und Taste PLU drücken.



```
VIELEN DANK
AUF WIEDERSEHEN

DATUM 08/15/1999 SON ZEIT
08:33

4X @1.99
PLU1 T1
7.96
STEUER1
0.48
TOTAL
8.44
BAR
8.44
BEDIENER 1 No.000011
00001
```

Code - Artikel Multiplikation mit Dezimal Punkt

Für Gewichte oder Flächen

1. Eingabe der gewünschten Menge mit Dezimalpunkt und X drücken.

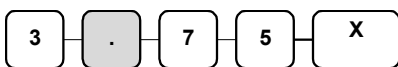

2. Artikelnummer und PLU Taste.



```
VIELEN DANK
AUF WIEDERSEHEN

DATUM 08/15/1999 SON   ZEIT
08:33

3.75X                @2.99
PLU3 T1
11.21
STEUER1
0.67
TOTAL
11.88
BAR
11.88
BEDIENER1           No.000011
00001
```

Split Gruppenpreis bei Code - Artikel

z.B. Drei Artikel kosten 2,99 DM, der Kunde möchte aber nur Zwei.

1. Gewünschte Anzahl eingeben und X



2. Eingabe der Anzahl, für die der Gruppenpreis gültig ist und X



3. Artikelnummer eingeben und Taste PLU.



```
VIELEN DANK
AUF WIEDERSEHEN

DATUM 08/15/1999 SON   ZEIT
08:33

2@3FOR                2.99
PLU3 T1
1.99
STEUER1
0.12
TOTAL
2.11
BAR
2.11
BEDIENER 1           No.000011
00001
```

Modifizierungstaste

Mit dieser Funktion wird ein Artikel verändert aufgerufen, z. B. PLU 1 Taste ist Pizzagrundpreis von 10,00 DM, nach Druck der MOD 1 Taste und erneuter PLU 1 Taste, wird dieser Artikel modifiziert aufgerufen z. B. Aufpreis Pizza groß 12,00 DM.

In den System Optionen können sie wählen, ob die Taste POSTEN aktiv, BON aktiv oder immer aktiv sein soll.

Standart ist POSTEN aktiv.

Die Programmierung der Modifizierungstaste entnehmen sie bitte der Programmieranleitung.

1. PLU 1 Taste drücken



2. MOD 1 Taste drücken



3. Die gleiche PLU Taste erneut drücken, in unserem Beispiel wird aus PLU1 jetzt PLU 1001 mit einem Preis von 12,00 DM.



```
VIELEN DANK
AUF WIEDERSEHEN

DATUM 08/15/1999 SON ZEIT
08:33

PLU1
10.00
MOD1
#1001
2.00

TOTAL
12.00
BAR
12.00
BEDIENER 1      No.000011
00001
```

Preisebenen Taste

Es sind bis zu fünf Preisebenen möglich, die sie in der "SPEICHER AUFTEILUNG" einrichten müssen.

Die Preisebenen Tasten müssen auf die Tastatur programmiert werden.

Wenn sie diese Funktion nutzen, können sie einem Artikel bis zu fünf verschiedene Preise geben.

In den System Optionen können sie wählen, ob die Taste *POSTEN AKTIV*, *BON AKTIV* oder *IMMER AKTIV* sein soll. Standart ist *POSTEN AKTIV*.

1. PLU Taste drücken (PLU 1 Preis 1,00DM)



2. Drücken sie die Preisebene 2 Taste



3. Die gleiche PLU Taste erneut drücken (PLU 1 wird jetzt mit dem zweiten Preis von 2,00DM aufgerufen)



4. Wenn sie jetzt wieder einen Artikel aufrufen z.B. PLU 2, wird dieser in der Standardeinstellung mit der Preisebene 1 registriert.

```
VIELEN DANK
AUF WIEDERSEHEN

DATUM 08/15/1999 SON ZEIT
08:33

PLU1
1.00
PLU1
2.00
PLU2
1.50
TOTAL
4.50
BAR
4.50
BEDIENER 1      No.000011
00001
```

Werbung

Die Taste Werbung erlaubt ihnen einen Artikel aufzurufen, ohne dass dieser dem Kunden berechnet wird und auch nicht in den Umsatz mit einfließt.

Wenn sie mit Bestandsführung arbeiten, wird dieser "Werbe - Artikel" vom Bestand abgezogen.

1. Rufen sie einen Artikel auf.

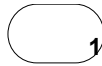

2. Drücken sie die Taste Werbung.



3. Den gleichen Artikel erneut aufrufen.

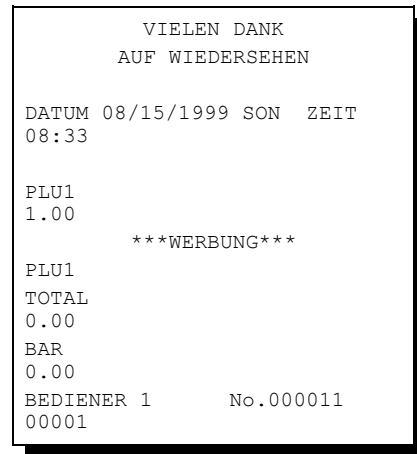

Schwund

Mit der Taste Schwund kann unverkäufliche Ware aus dem Bestand genommen werden.

1. Taste SCHWUND drücken

Schwu.

2. Ausschuß - Artikel aufrufen.
3. Taste SCHWUND erneut drücken.

Schwu.

```
VIELEN DANK
AUF WIEDERSEHEN

DATUM 08/15/1999 SON   ZEIT
08:33

***SCHWUND***

PLU1
1.25
PLU2
1.50

***SCHWUND***

TOTAL
2.75
BEDIENER 1      No.000011
00001
```

Steuer Umschaltung

Mit der Taste STEUER UMSCHALTUNG wird von Steuer 1 auf Steuer 2 umgeschaltet.

In den SYSTEM OPTIONEN können sie einstellen, ob die Umschaltung *POSTEN-* oder *BONAKTIV*. Standardeinstellung ist *POSTENAKTIV*.

Beispiel: PLU 1 ist mit Steuer 1 programmiert, durch die Steuerumschaltung erreichen wir das PLU 1 mit Steuer 2 registriert wird.

1. Bevor sie den Artikel aufrufen, drücken sie die Taste STEUER 1.



2. Bei offenem Preis Artikel, den Preis eingeben.



3. anschließend den Artikel aufrufen.



```
VIELEN DANK
AUF WIEDERSEHEN

DATUM 08/15/1999 SON ZEIT
08:33

PLU1 T2
2.99
STEUER2
0.41
TOTAL
2.99
BAR
2.99
BEDIENER 1      No.000011
00001
```

Prozent Tasten

Bis zu fünf Prozentfunktionen stehen an der *ER-650/650R* zur Verfügung. Sie können diese direkt auf die Tastatur legen oder sie der FUNK#1 bzw. FUNK#2 Taste zuordnen. Die %1 Funktion befindet sich bereits auf der Standardtastatur.

Jede einzelne Prozentfunktion kann individuell programmiert werden.

Die Programmierung entnehmen sie der "FUNKTIONSTASTEN PROGRAMMIERUNG" in der Programmieranleitung.

Postenaktiver Rabatt mit festem Prozentsatz

Beispiel " %1 " Taste mit Festwert 10 %.

1. Artikel aufrufen
2. % 1 Taste drücken:

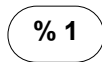

3. Der Rabatt wird automatisch abgezogen

```
VIELEN DANK
AUF WIEDERSEHEN

DATUM 08/15/1999 SON ZEIT
08:33

PLU2
10.00
% 1
-10.000%
BETRAG
-1.00
TOTAL
9.00
CASH
9.00
BEDIENER 1      No.000011
00001
```

Rabatt mit freier Prozeingabe

Die Eingabe des Prozentsatz erfolgt mit Dezimalpunkt und bis zu drei Nachkommastellen.

1. Artikel aufrufen
2. Gewünschten % - Satz für den Nachlaß eingeben

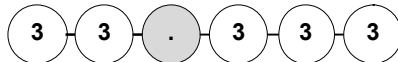

3. %1 Taste drücken

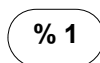

4. Der Rabatt wird automatisch abgezogen

```
VIELEN DANK
AUF WIEDERSEHEN

DATUM 08/15/1999 SON ZEIT
08:33

PLU2
10.00
% 1
-33.333%
BETRAG
-3.33
TOTAL
6.67
BAR
6.67
BEDIENER 1      No.000011
00001
```

Aufschlag auf den Gesamtverkauf

In diesem Beispiel haben wir einen Aufschlag mit freier Eingabe.

1. Artikel registrieren
2. Zwischensumme drücken

ZWS

3. Prozentsatz eingeben und % 1 Taste drücken

1 — 5 — %1

4. Der Aufschlag wird automatisch addiert

```
VIELEN DANK
AUF WIEDERSEHEN

DATE 08/15/1999 SUN   TIME
08:33

PLU1
10.00
PLU2
10.00
% 1
15.000%
BETRAG
3.00
TOTAL
23.00
BAR
23.00
BEDIENER 1      No.000011
00001
```

Betragsrabatt auf den Gesamtverkauf

Findet Verwendung z.B. im Coupon - Verkauf.

1. Artikel registrieren
2. Zwischensumme drücken

ZW-S

3. Eingabe des Nachlasses.

2 0 0 % 1

4. Der Nachlaß wird abgezogen.

```
VIELEN DANK
AUF WIEDERSEHEN

DATE 08/15/1999 SON   ZEIT
08:33

PLU2
10.00
%1
-2.00
TOTAL
8.00
BAR
8.00
BED 1           No.000011
00001
```

Betragsrabatt auf Posten

1. Artikel aufrufen
2. Betragsrabatt eingeben und Prozenttaste drücken

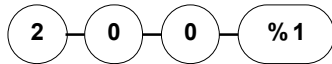

3. Artikel Wiederholung

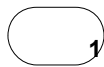

4. Der Rabatt wird automatisch abgezogen

```
VIELEN DANK
AUF WIEDERSEHEN

DATUM 08/15/1999 SON ZEIT
08:33

PLU1
10.00
PLU1 C
-2.00
TOTAL
8.00
BAR
8.00
BEDIENER 1      No.000011
00001
```

Warenrücknahme

Für bereits verkaufte Artikel, die vom Kunden zurückgegeben werden.

Auf der Standardtastatur befindet sich diese Funktion unter der FUNK#1 Taste.

Sie können die Funktion auch direkt auf eine Taste programmieren.

1. Taste Warenrücknahme drücken

WAREN
RÜCKN

2. Bei freier Preiseingabe den Preis eingeben und den Artikel aufrufen

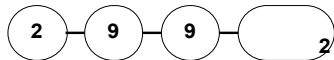

3. Abschluß mit BAR, SCHECK oder KREDIT

```
VIELEN DANK
AUF WIEDERSEHEN

DATUM 08/15/1999 SON ZEIT
08:33

RÜCKNAHME*****
PLU2 T1
-2.99
STEUER 1
-0.18
TOTAL
-3.17
BAR
-3.17
BEDIENER 1      No.000011
00001
```

Storno

Sofort Storno

Storniert den zuletzt aufgerufenen Artikel. Nur möglich, wenn der Bon noch nicht abgeschlossen ist.

1. Artikel aufrufen
2. Taste **SOFORT STORNO** drücken

```
VIELEN DANK
AUF WIEDERSEHEN

DATUM 08/15/1999 SON ZEIT
08:33

PLU1 T1                2
29
PLU2
1.29
SOF.STORNO
-----
PLU2
-1.29

TOTAL
2.29
CASH
2.29
BEDIENER 1      No.000011
00001
```

Nachträglicher Storno

Es kann ein beliebiger Artikel der Aufrechnung storniert werden. Nur möglich, wenn der Bon noch nicht abgeschlossen ist.

1. z.B. Artikel 2 aufrufen, dann Artikel 1 aufrufen
2. Artikel 2 soll storniert werden. Taste STORNO drücken.

Storno

3. Artikel ₁ 2 aufrufen

2

```
VIELEN DANK
AUF WIEDERSEHEN

DATUM 08/15/1999 SON ZEIT
08:33

PLU2
1.29
PLU1 T1
2.29
STORNO-----
---
PLU2
-1.29

TOTAL
2.29
BAR
2.29
BEDIENER 1      No.000011
00001
```

Bon Storno

Macht die aktuelle Aufrechnung ungültig. Nur möglich, wenn der Bon noch nicht abgeschlossen wurde. Diese Funktion befindet sich unter der FUNK#1 Taste. Sie können diese Funktion aber auch direkt auf eine Taste programmieren.

1. Mehrere Artikel buchen
2. BON STORNO drücken

BON ST

```
VIELEN DANK
AUF WIEDERSEHEN

DATUM0 8/15/1999 SON ZEIT
08:33

PLU1 T1
2.29
PLU2
-0.50
BON
STORNO*****
BEDIENER 1      No.000011
00001
```

Schloß - Storno

Für Stornierungen, für Posten die bereits mit einer Zahlungsart abgeschlossen wurden.

1. Drehen sie den Schlüssel in die VOID Position
2. Zu stornierende Posten aufrufen und mit der gewünschten Zahlungsart abschließen
3. Alle Totale und Zähler werden so korrigiert.

```
VIELEN DANK
AUF WIEDERSEHEN

DATUM08/15/1999 SON ZEIT
08:33

VOID MODE
*****
PLU1 T1
-2.29
PLU2
-1.00
STEUER 1
-0.14
TOTAL
-3.43
BAR
-3.43
BEDIENER 1      No.000011
00001
```

Kein Verkauf

Lade Öffnen

Mit der Taste #/LADE ÖFFNEN können sie die Schublade öffnen, ohne einen Verkauf zu tätigen.

1. Taste #/LADE ÖFFNEN drücken

#/Lade

2. Die Schublade wird geöffnet

```
VIELEN DANK
AUF WIEDERSEHEN

DATUM 08/15/1999 SON Zeit
08:33

KEIN
VERKAUF-----
BEDIENER 1      No.000011
00001
```

Nicht rechnende Nummer

Mit der Taste #/LADE ÖFFNEN können sie auch eine bis zu 9-stellige Nummer auf den Bon drucken lassen. Dies ist jederzeit innerhalb einer Aufrechnung möglich, der Bon kann mit jeder Zahlungsart abgeschlossen werden.

1. Artikel aufrufen
2. Nummer eingeben z.B.
Buchungsnummer

1 2 3 4

3. Taste #/LADE ÖFFNEN drücken

#/Lade

4. Abschluß z.B. SCHECK

SCHECK

```
VIELEEN DANK
AUF WIEDERSEHEN

DATUM 08/15/1999 SON ZEIT
08:33

PLU1 T1
2.99
NUMMER#
1234
STEUER 1
0.18
TOTAL
3.17
SCHECK
3.17
BEDIENER 1      No.000011
00001
```

Einzahlung

Sie haben bis zu drei Einzahlungsfunktionen zur Verfügung. Auf der Standardtastatur befindet sich die Funktion EINZAHLUNG 1 unter der Taste FUNKT.#1. Sie können die Funktion auch direkt auf eine Taste programmieren.

1. EINZAHLUNG drücken



2. z.B. Bargeld eingeben, BAR drücken

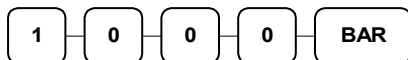

3. Scheckbetrag eingeben, SCHECK drücken

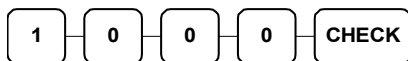

4. EINZAHLUNG drücken

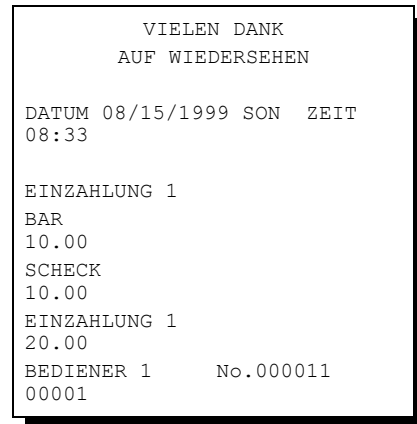

Auszahlung

Sie haben bis zu drei Auszahlungsfunktionen zur Verfügung. Auf der Standardtastatur befindet sich die Funktion AUSZAHLUNG 1 unter der Taste FUNKT.#1. Sie können die Funktion auch direkt auf eine Taste programmieren.

1. AUSZAHLUNG drücken



2. Bar - Betrag eingeben und BAR drücken

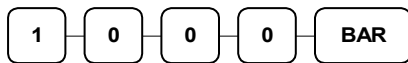

3. Scheck - Betrag eingeben und SCHECK drücken

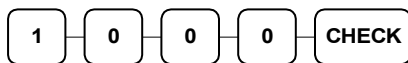

4. AUSZAHLUNG drücken

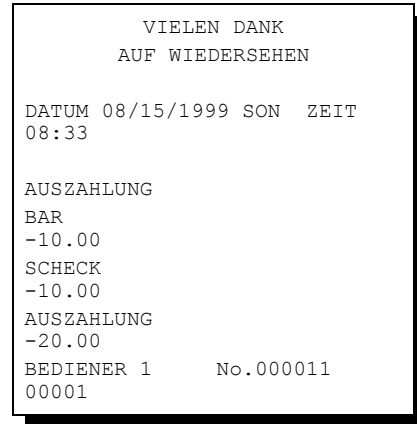

Bon - Abschluß und Zwischensummen

Zwischensumme

1. Gewünschte Artikel registrieren
2. ZWISCHENSUMME drücken - die ZWS wird angezeigt

ZWS

Die ZWS kann auch gedruckt werden,
wenn in den Druck - Optionen
entsprechend programmiert wurde

Bar - Abschluß

1. Artikel aufrufen
2. **BAR** drücken
ENTER
3. Zeile BAR wird angezeigt und gedruckt

```
VIELEN DANK
AUF WIEDERSEHEN

DATUM 08/15/1999 SON ZEIT
08:33

PLU2
7.96
TOTAL
7.96
BAR
7.96
BEDIENER 1      No.000011
00001
```

Scheck - Abschluß

1. Artikel aufrufen
2. SCHECK drücken

3. Zeile SCHECK wird angezeigt und gedruckt

```
VIELEN DANK
AUF WIEDERSEHEN

DATUM 08/15/1999 SON ZEIT
08:33

PLU2
7.96
TOTAL
7.96
BAR
7.96
BEDIENER 1      No.000011
00001
```

Bar gegeben

1. Artikel registrieren
2. Gegebenen Betrag eingeben

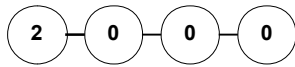

3. **BAR** drücken
ENTER
4. Das Rückgeld wird automatisch errechnet

```
VIELEN DANK
AUF WIEDERSEHEN

DATUM 08/15/1999 SON ZEIT
08:33

PLU1 T1
2.99
PLU1 T1
2.99
4X                1.99
PLU2
7.96
STEUER 1
0.36
TOTAL
14.30
BAR
20.00
                    RÜCKG
5.70
BEDIENER 1      No.000011
00001
```

Scheck gegeben

1. Artikel registrieren
2. Betrag eingeben, über den der Scheck ausgestellt ist



3. **SCHECK** drücken
4. Das Rückgeld wird automatisch errechnet

SCHECK

```
VIELEN DANK
AUF WIEDERSEHEN

DATUM08/15/1999 SON ZEIT
08:33

PLU1 T1
2.99
PLU1 T1
2.99
4X                1.99
PLU2
7.96
STEUER 1
0.36
TOTAL
14.30
SCHECK
20.00
                    RÜCKG
5.70
BEDIENER 1      No.000011
00001
```

Kredit - Abschluß

Kreditfunktionen befinden sich im Standard unter der Taste FUNKT#2. Sie können die Funktion auch direkt auf eine Taste programmieren.

1. Artikel registrieren
2. ~~KRED~~
KREDIT drücken

```
VIELEN DANK
AUF WIEDERSEHEN

DATUM 08/15/1999 SON ZEIT
08:33

PLU1 T1
2.99
PLU1 T1
2.99
4X                1.99
PLU2
7.96
TAX1
0.36
TOTAL
14.30
KREDIT1
14.30
BEDIENER 1      No.000011
00001
```

Scheck - Wechsel

Ein Scheck wird dem Kunden in Bargeld gewechselt. Um diese Funktion zu nutzen, muß die Taste SCHECK - WECHSEL angelegt werden.

1. Betrag eingeben, auf den der Scheck ausgestellt ist.

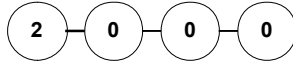

2. Taste SCHECK - WECHSEL drücken

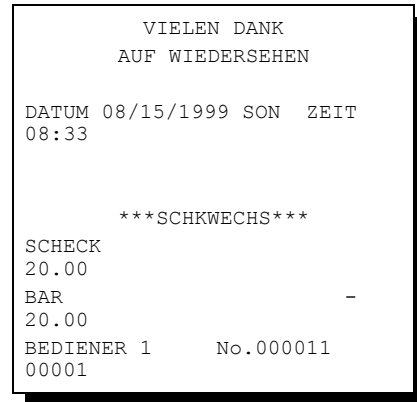

Gemischte Zahlung

Die Summe kann geteilt werden und mit verschiedenen Finanzwegen abgeschlossen werden.

1. Artikel registrieren
2. z.B. Betrag eingeben der mit BAR abgeschlossen werden soll

1 0 0 0 BAR

3. der noch offene Betrag wird angezeigt
4. Eingabe des noch offenen Betrag und Abschluß z.B. mit SCHECK

1 0 0 0 SCHECK

5. Beide Abschlußarten werden auf dem Bon festgehalten

```
VIELEN DANK
AUF WIEDERSEHEN

DATUM 08/15/1999 SON ZEIT
08:33

PLU2                20
00
TOTAL
20.00
BAR
10.00
TOTAL
10.00
SCHECK
10.00
BEDIENER 1        No.000011
00001
```

Nachträgliche Rückgeldrechnung

ermöglicht eine Rückgeldrechnung nachdem der Bon mit BAR abgeschlossen wurde. Diese Funktion muß in den System Optionen freigegeben werden.

1. Artikel registrieren

2. BAR drücken

BAR

3. in der Zeile BAR wird die Summe angezeigt

4. geben sie den Betrag ein, den der Kunde ihnen gibt

2

0

0

0

BAR

5. das Rückgeld wird ihnen im Display angezeigt

```
VIELEN DANK
AUF WIEDERSEHEN

DATUM 08/15/1999 SON ZEIT
08:33

PLU1 T1
2.00
STEUER 1
0.12
BAR
2.12
BEDIENER 1      No.000011
00001
```

```
RÜCKG      17.82
```

Währungsumrechnung

In unserem Beispiel haben wir die Währung 1 mit dem EURO programmiert. Die Funktion Währung 1 befindet sich auf der Standardtastatur unter der Funktion # 1 Taste. Sie können die Funktion auch direkt auf eine legen.

1. Artikel registrieren
2. Währung 1 drücken zur Anzeige des Betrag in EURO
3. Die Summe wird in der Währung 1 angezeigt (EURO)
4. Gegebenen Fremdwährungsbetrag eingeben und Abschlusstaste drücken

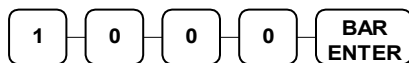

```
VIELEN DANK
AUF WIEDERSEHEN

DATUM 08/15/1999 SON ZEIT
08:33

PLU1 T1
DM10.00

                                €5.11

TOTAL
DM10.00
WÄHRUNG 1
€50.00
WECHSELKURS
@1.95583
BETRAG
DM97.79
RÜCKG
DM87.79

                                €44.89

BEDIENER 1      No.000011
00001
```

Tisch - Verwaltung

Für die Tisch-Verwaltung benötigen sie die Tasten: SALDO und TISCH NR. (RECHNGSNR.). Die Programmierung dieser Funktionen entnehmen sie bitte der Funktionstasten-Programmierung. Wir empfehlen bei der Tischverwaltung den Bondruck auszuschalten. Es werden dann nur die Rechnungen ausgedruckt.

Tisch eröffnen

1. Gewünschte Tisch - Nr. eingeben und Taste TISCH NR. drücken.

2. Die Bestellung registrieren und Taste SALDO drücken, um den Tisch erst mal zu Schliessen.

SALDO

3. Sie erhalten automatisch den Soldo-Bon.

```
VIELEN DANK
AUF WIEDERSEHEN

DATUM 08/15/1999 SON ZEIT
08:33

RECHNUNG#
#123
A.SALDO
0.00
COLA
2.50
PIZZA
8.00
SALAT
7.00
EIS
9.00
SALDO
6.50
SALDO NEU
26.50
BEDIENER 1      No.000011
00001
```

Tisch erneut aufrufen

1. Tisch Nr. eingeben und Taste TISCHNR. drücken.¹ ² ³ Tisch#
2. Weitere Bestellungen registrieren.
3. Den Tisch wieder mit der Taste SOLDO schliessen.

SALDO
4. Die neue Bestellung wird automatisch zum alten Saldo addiert. Sie erhalten einen Bon mit dem neuen Saldo.

```
VIELEN DANK
AUF WIEDERSEHEN

DATUM 08/15/1999 SON ZEIT
08:33

RECHNUNG#
#123
A.SALDO
26.50
WASSER
1.50
KORN
1.50
SALDO
3.00
SALDO NEU
29.50
BEDIENER 1      No.000012
00001
```

Tisch Abschluss

1. Tischnummer eingeben und Taste TISCH NR. drücken.

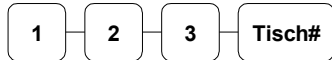

2. Tisch mit gewünschter Zahlungsart abschliessen.
3. Die Rechnung wird gedruckt.

```
VIELEN DANK
AUF WIEDERSEHEN

DATUM 08/15/1999 SON ZEIT 08:33
++RECHNUNG++

RECHNUNG#                #123
COLA                      2.50
WASSER                    1.50
KORN                      1.50
PIZZA                     8.00
SALAT                     7.00
EIS                       9.00
BEZ.RECHNG.              29.50
TOTAL                     29.50
BAR                       29.50
                           CHK # : 1
BEDIENER 1               No.000012 00001
```

X und Z - Berichte

Grundsätzlich unterscheiden wir zwischen zwei Berichtsarten:

- **X** -Berichte, bei denen nur eine Lesung stattfindet
- **Z** -Berichte, bei denen eine Lesung mit Löschung stattfindet

Die meisten Berichte stehen in beiden Berichtsarten zur Verfügung . Für einige Berichte gibt es aber Einschränkungen (z.B. BAR IN LADE –Bericht und ARTIKEL VON – BIS – Bericht) diese können nur in X –Position abgerufen werden.

Einige Berichte verfügen auch über einen Monatsspeicher, diese Berichte werden X2 und Z2 Berichte genannt. Damit der Tagesumsatz in den jeweiligen Monatsspeicher geschrieben wird, ist es erforderlich diese Berichte täglich in den Z – Stellung abzurufen. Am letzten Arbeitstag eines Monat muß erst der Tagesbericht in Z abgerufen werden und anschließend der Monats- bericht als Z2 um einen korrekten Monatsumsatz zu haben.

Auf der folgenden Seite sehen Sie eine Liste aller Verfügbaren Berichte.

Um einen Bericht abrufen zu können, muß zuvor ein Bediener angemeldet werden.

Berichtsabruf

1. Bediener anmelden.
2. Auswahl des gewünschten Bericht aus der Berichtstabelle.
3. Schlüssel je nach Berichtsart in die X oder Z Position drehen.
4. Eingabe der Tastenfolge für den ausgewählten Bericht.

Berichtstabelle

| Berichtstyp | Bericht Nummer | Bericht Art | Schlüssel Position | Abruf über Tastenfolge |
|--------------------------------|----------------|-------------|--------------------|----------------------------------|
| Finanzen | 1 | X | X | 1 – ZWS |
| | | Z | Z | 1 – ZWS |
| | | X2 | X | 201 – ZWS |
| | | Z2 | Z | 201 – ZWS |
| Zeit | 2 | X | X | 2 – ZWS |
| | | Z | Z | 2 – ZWS |
| | | X2 | X | 202 – ZWS |
| | | Z2 | Z | 202 – ZWS |
| Alle PLU | 3 | X | X | 3 – ZWS |
| | | Z | Z | 3 – ZWS |
| | | X2 | X | 203 – ZWS |
| | | Z2 | Z | 203 – ZWS |
| Alle Bediener | 4 | X | X | 4 – ZWS |
| | | Z | Z | 4 – ZWS |
| | | X2 | X | 204 – ZWS |
| | | Z2 | Z | 204 – ZWS |
| Gruppen | 5 | X | X | 5 – ZWS |
| | | Z | Z | 5 – ZWS |
| | | X2 | X | 205 – ZWS |
| | | Z2 | Z | 205 – ZWS |
| Bestand komplett | 6 | X | X | 6 – ZWS |
| | | Z | Z | 6 – ZWS |
| 31 Tage | 8 | X2 | X | 208 – ZWS |
| | | Z2 | Z | 208 – ZWS |
| Bedienereinzeln Bericht | 9 | X | X | 9–ZWS-#-BED-#-BED |
| | | X2 | X | 209–ZWS-#-BED-#-BED |
| Offene Tische | 11 | X | X | 11 – ZWS |
| | | Z | Z | 11 – ZWS |
| Von/bis PLU | 13 | X | X | 13-ZWS- XXXX – PLU – XXXX – PLU |
| | | X2 | X | 213-ZWS- XXXX – PLU – XXXX – PLU |
| Von/bis Bstand | 14 | X | X | 14-ZWS- XXXX –PLU – XXXX – PLU |
| Lade Total | 111 | X | X | 111-ZWS |

Kassiererselbstabrechnung

In den Optionen können Sie den Zwang zur Kassiererselbstabrechnung vor Berichtsabruf einstellen.

Mit der Kassiererselbstabrechnung wird ein SOLL/IST – Vergleich des Schubladeninhalts durchgeführt.

In der X bzw. Z – Position kann mit der Tastenfolge 9 – 0 – ZWS die Lade geöffnet werden. Anschließend wird das Bargeld gezählt, die Summe eingegeben und mit der Taste BAR bestätigt. Bei Bedarf kann auch die Summe der Schecks eingegeben werden und mit der Taste SCHECK bestätigt werden. Beendet wird die Kassiererselbstabrechnung durch erneutes drücken der Taste BAR.

Beispiel:

1. Drehen Sie den Schlüssel in die X bzw. Z – Position.

2. Öffnen der Schublade.

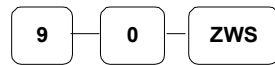

3. Eingabe der Barsumme.

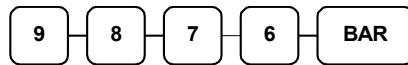

4. Eingabe der Schecksumme.

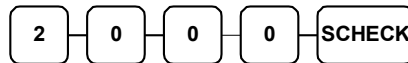

5. Zum Abschluß Taste BAR drücken.



DATUM 01/15/2002 MIT ZEIT 03:15

*** CASH DECLARATION ***

BAR

98.76

S C H E C K

20.00

INPUT AMT

118.76

LADE TTL

118.76

DIFFERENZ

0.00

Bed. 1

No.000001

00000

Datum und Zeit Programmierung

Die Kasse ER5200/5240/5215 führt automatisch um 00:00 Uhr den Datumswechsel durch.

Programmierung

1. Drehen Sie den Schlüssel in die **P** - Position.
2. Um das Programm zu starten, folgende Eingabe durchführen.

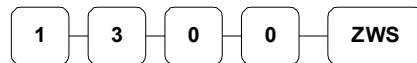

3. Geben Sie jetzt vierstellig die Uhrzeit ein (Stunde/Stunde/Minute/Minute).



4. Geben Sie das Datum sechsstellig ein MM(Monat) TT(Tag) und JJ(Jahr), anschließend die Taste X/ZEIT drücken.



1. Zum Abspeichern drücken Sie die Taste BAR.

