

SAMSUNG

Samsung ER-550 Elektronische Registrierkasse

Bedienungs- und Programmieranleitung

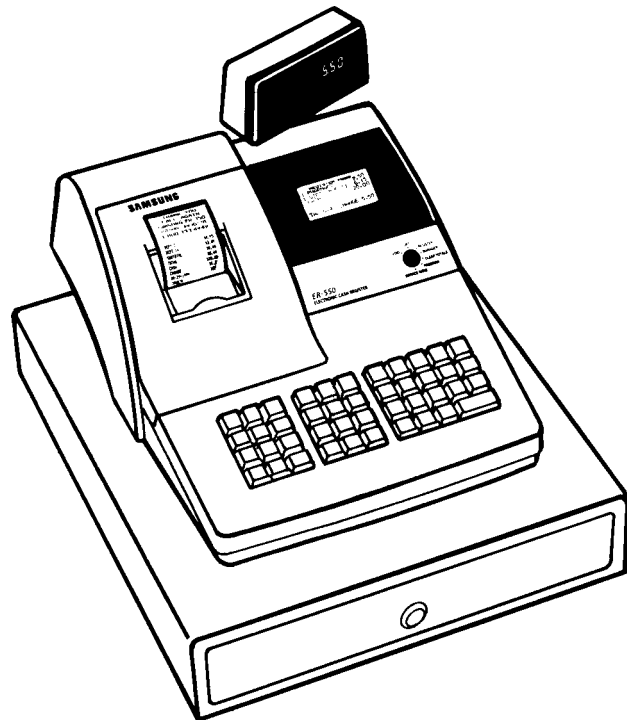

*Sofort loslegen...?
Lesen Sie
„Inbetriebnahme“ ab
Seite 17*

Technische Änderungen, ohne Vorankündigung vorbehalten

©1998 MULTI DATA

INHALT

Einleitung	7
Über die Samsung ER-550	7
Wie benutzen Sie diese Anleitung	7
Aufbau der Eingabe Diagramme	8
Grundlegende Teile und Funktionen	9
Tastatur	10
Zentralschloß	13
DRUCKER	14
Bonbeispiel	14
Bediener-Display	15
Kunden-Display	17
Inbetriebnahme	19
Auspacken	19
Einlegen des Farbbandes	22
Speicher-Löschung	23
Grund-Programmierung	24
Datum und Uhrzeit Programmieren	24
Steuersatz programmieren	26
Eingabe der Zeichen im Programm-Mode	27
Bedienungsanleitung	31
Bediener-Display	31
Beispiel: Bediener-Display	32
Bediener-Eingaben	33
Bediener-Anmeldung	34
Bediener-Abmeldung	34
Arbeitszeit-Erfassung	35
Warengruppen registrieren	37
Offene Warengruppe	37
Festpreis Warengruppe	37
Warengruppe Eingabewiederholung	38
Multiplikation	38
Warengruppen Multiplikation mit Dezimalstellen	39
Splitpreis-Errechnung	39
Einzelposten Warengruppe	40
PLU (Artikel) registrieren	41
Offene PLU	41
Festpreis PLU	41
Suchen einer PLU-Nummer	42
PLU Multiplikation	42
PLU Multiplikation mit Dezimalstellen	43
PLU Splitpreis Errechnung	43

Mehrwertsteuer Umschaltung.....	44
MWST Umschaltung.....	44
Prozent-Tasten Funktionen.....	45
Prozentualer Festwert-Nachlaß für eine Warengruppe oder PLU.....	45
Eingabe eines %-Nachlasses für eine Warengruppe oder PLU.....	46
Aufschlag auf die Zwischensumme.....	47
Betrag-Nachlaß auf die Zwischensumme.....	48
Betrag-Nachlaß auf einen einzelnen Posten.....	49
Warenrücknahme.....	50
Stornos und Korrekturen.....	51
Sofort-Storno (Korrektur).....	51
Nachträglicher Storno.....	51
BON-Storno.....	52
Schloß-Storno.....	52
Kein Verkauf (# / NS).....	53
Schublade öffnen.....	53
Nichtrechnende Nummer.....	53
Einzahlung.....	54
Auszahlung.....	55
Zahlungsarten und Zwischensumme.....	56
Zwischensummen.....	56
Bar-Zahlung.....	56
Scheck-Zahlung.....	56
Rückgeld-Errechnung bei einer Barzahlung.....	57
Rückgeld-Errechnung bei einer Scheckzahlung.....	57
Weitere Zahlungsarten (elektronische Zahlung und Kreditkarten).....	58
Rückgeld-Errechnung bei einer weiteren Zahlungsart.....	59
Scheck-Wechsel.....	60
Gemischte Zahlung.....	61
Nachträgliche Rückgeld-Errechnung.....	62
Währungs-Umrechnung.....	63
Bon Ein / Aus Nachträglicher Bon.....	64

Manager Funktionen 65

Überblick.....	65
Berichte Erstellen.....	66
Berichte Drucken oder auf dem Display darstellen.....	67
Berichte Löschen.....	70
Kassierer-Selbstabrechnung.....	72
Bon- und Druckeinstellungen.....	74
Trainings-Mode.....	76

Programmieranleitung 79

Programm Mode.....	79
Programm Menü – Referenz Informationen.....	80
Warengruppen Programmierung.....	81
Warengruppen-Programmierung Referenz-Informationen.....	83
PLU Programmierung.....	85
PLU Programmierung Refenz-Informationen.....	87
Steuer-Programmierung.....	89
Programmierung des Steuersatzes (für die Eingabe von Netto-Preisen).....	90
Programmierung der Mehrwertsteuer (MWST).....	91
Programmierung der System-Optionen.....	92
System-Optionen Referenz-Informationen.....	95
Programmierung der Duck-Optionen.....	98

Druck-Optionen Referenz-Informationen	101
Programmierung der Funktionstasten	103
Funktionstasten-Programmierung Referenz-Informationen	104
Bediener Programmierung	109
Bediener-Programmierung Referenz-Informationen	109
Bonkopf (Klischee) Programmierung	110
Hauptgruppen-Text Programmierung	111
TARA Programmierung	112
Diverse Funktionen Programmierung	113
Bediener An- und Abmeldung	113
Bestandsführung Programmierung	114
Programmierung anzeigen und ausdrucken	115
MUSTER der Programm-Berichte	116
Beispiel Berichte	125
Finanzbericht	125
Stunden-Frequenz Bericht	129
PLU Bericht	130
Bediener-Bericht	131
Hauptgruppen-Bericht	134
PLU und Warengruppen Bestandsbericht	135
Finanzmittel Bericht	136
Bediener Arbeitszeit Bericht	137
Elektronische Journal	138
Service Mode Funktionen	139
Übersicht	139
Hardware Tests	140
Totale Löschen	141
Programm Informationen lesen	142
Glossar	143
Notizen	147

Einleitung

Über die Samsung ER-550

Herzlichen Glückwunsch, Sie haben ein völlig neuartiges, flexibles Kassensystem erworben. Die ER-550 wird für Sie über Jahre hinweg sicher und zuverlässig arbeiten. In welcher Branche Sie auch tätig sind, nutzen Sie die Vorteile dieses Systems.

Die Samsung ER-550 ist mit einem einzigartigen Bediener- Display ausgestattet. Dieses Display erlaubt Ihnen alle Transaktionen eines Bons nachzuverfolgen und unterstützt Sie bei der Programmierung. Einfacher und sicherer Arbeiten mit Ihrer neuen ER-550

Wie benutzen Sie diese Anleitung

- Um sofort “loszulegen” blättern Sie bitte zum Kapitel “Inbetriebnahme” auf Seite 17. Hier erfahren Sie, wie Sie die Registrierkasse auspacken, betriebsbereit machen und den Speicher löschen. Ein paar einfache Programmierschritte werden erläutert und schon können Sie anfangen mit der *ER-550* zu arbeiten. Die Kasse arbeitet ohne weitere Programmierungen und führt Sie durch alle weiteren Bedienschritte. Weitere Informationen finden Sie in der Bedienungsanleitung ab Seite 29. Wie Sie Berichte programmieren und abrufen, finden Sie im Kapitel “Manager Informationen” ab Seite 71.
- Detaillierte Programmier-Informationen finden Sie im Kapitel “Programmierung” ab Seite 85. Dort finden Sie spezielle Informationen zur Lösung von bestimmten Aufgaben zur Berechnung bestimmter Vorgänge und zur Kontrolle von Vorgängen und Bedienern.
- Beispiele für Kassenberichte und eine Erläuterung der Revisions-Speicher finden Sie im Kapitel “Beispiel-Berichte” ab Seite 139
- Wollen Sie Hardware-Tests durchführen, lesen Sie bitte das Kapitel “Service-Modus-Funktionen” ab Seite 155. Dort wird auch die Löschung der Total-Zähler näher beschrieben.

Aufbau der Eingabe Diagramme

Die Eingabe Diagramme zeigen Ihnen die Reihenfolgen der Eingabe für die Funktionen, die Ihnen in dieser Anleitung beschrieben werden. Folgendes Diagramm beschreibt die Eingabe einer Buchung von DM 1,00 auf die Warengruppe 1



Lesen das Diagramm folgendermaßen:

1. Drücken Sie die Zifferntaste **1**.
2. Drücken Sie die Zifferntaste **0**.
3. Drücken Sie die Zifferntaste **0**.
4. Drücken Sie die Warengruppen- Taste **1/13**.

Folgen Sie dem Eingabe- Diagramm von links nach rechts und drücken Sie die Tasten in der Reihenfolge in der Sie angezeigt werden. Zifferntasten werden als Quadrate, Warengruppen und Funktionstasten als Rechtecke dargestellt.

Grundlegende Teile und Funktionen

- Schneller und zuverlässiger 26 Zeichen- Drucker für Bon oder Journal.
- 8-zeiliges Display mit je 20 Zeichen LCD hintergrundbeleuchtet für effiziente und einfache Bediener- Führung
- Robuste Stahlschublade mit herausnehmbarem Geldeinsatz (8 Hartgeld -, 4 Scheinfächer).
- Zentral- Schloß mit 7 Positionen
- 24 Stunden Uhrzeit mit automatischem Wochentag- und Datumswechsel.
- 4 Mehrwertsteuer programmierbar.
- 12 Warengruppen- Tasten mit " Shift" - Funktion für insgesamt 24 Warengruppen.
- Bis zu 20 Bediener.
- Arbeitszeit- Erfassung für bis zu 20 Bediener.
- Mindestens 70 Artikel mit Festpreis- Speicher oder als offener Artikel.. Die Anzahl der verfügbaren Artikelspeicher ist abhängig von der Programmierung, fragen Sie Ihren Fächhändler für mehr Informationen
- 10 Hauptgruppen zur Verdichtung der Warengruppen- Umsätze.
- Bar, Scheck und weitere 4 Zahlungsarten zur Erfassung von z.B. Kreditkarten- Umsätzen und elektronischen Zahlungsmitteln
- Währungsumrechnung.
- Kassen- Berichte mit der Möglichkeit auch im Display der Kassen darstellbar
- Elektronisches Journal zur Speicherung der Transaktionen und späterem Ausdruck auf Anforderung.
- Schnittstelle für diverse Zahlungsverkehrs- Terminals.
- Schnittstelle für externe Drucker.

Tastatur

PAPER VOR	HILFE BLDSCH -	PLU	7 pqrs	8 tuv	9 wxyz	4/16	8/20	12/24	W G SHIFT	DISPLAY ZURÜCK
#/ NS	BON- STORNO	STORNO	4 ghi	5 jkl	6 mno	3/15	7/19	11/23	JA / NEIN	DISPLAY VOR
MWST. UMSCH.	%	X / DRUCK	1 sond.	2 abc	3 def	2/14	6/18	10/22	ZW SUM KREDIT	SCHECK
DIV. FUNKT.	BEDEN. #	KORR. Esc	0 groß	00 fett	. space	1/13	5/17	9/21	BAR /TOTAL ENTER	

DIV. Funktionen- und Zw.Summen (Kredit)- Taste

Die Tasten **DIV. FUNKT** und **ZW.SUM / KREDIT** enthalten weitere Tasten- Funktionen, die im Display dargestellt werden. Drücken Sie die Taste **DIV.FUNKT.** um aus einer Liste von weiteren 8 Funktionen auswählen zu können. Drücken Sie die Taste ein zweites Mal um weitere 2 Funktionen anzeigen zu lassen. Wählen Sie die gewünschte Funktion und drücken Sie die entsprechende Zifferntaste.

Drücken Sie die Taste **ZW.SUM. / KREDIT** einmal, wird Ihnen die Zwischensumme angezeigt. Durch erneutes drücken der Taste erhalten Sie eine Auswahl- Liste für weitere Zahlungsarten und Währungsumrechnungs- Funktionen. Wählen Sie auch hier durch drücken der entsprechenden Zifferntaste.

DIV. FUNKTIONEN MENÜ

- | |
|-----------------|
| 1. %1 |
| 2. %2 |
| 3. %3 |
| 4. %4 |
| 5. EINZAHLUNG. |
| 6. AUSZAHLUNG |
| 7. RÜCKNAHME |
| 8. AN- /ABMELD. |

ZW.SUMM / KREDIT MENÜ

- | |
|-------------|
| 1. KREDIT 1 |
| 2. KREDIT 2 |
| 3. KREDIT 3 |
| 4. KREDIT 4 |
| 5. WÄHRG 1 |
| 6. WÄHRG 2 |
| 7. WÄHRG 3 |
| 8. WÄHRG 4 |

- | |
|----------|
| 9. WAAGE |
| 00. TARA |

Beschreibung der Tasten-Funktionen

TASTE	FUNKTION
PAPIER VOR	Drücken für Papier-Vorschub.
HILFE BILDSCH.	Drücken um Hilfe-Informationen anzuzeigen.
Zifferntastatur: 0-9, 00, und Dezimalpunkt	Über die Zifferntastatur geben Sie Beträge und andere Zahlenwerte ein. Wie eine Telefon-Tastatur, ist jede Zifferntaste auch einigen Buchstaben zugeordnet. Z.B. ist die Taste 2 auch zur Eingabe der Buchstaben a,b,c. Benutzen Sie diese Tasten auch bei der Programmierung von WG-Texten, PLU-Texten, Funktions-Texten und für das Klischee (Logo) der Kasse. Der Dezimalpunkt dient zur Eingabe von Multiplikationen mit Zahlen "hinter dem Komma" und für die Eingabe von prozentualen Nachlässen. Geben Sie keine Beträge für Warengruppen oder PLU-Buchungen mit dem Dezimalpunkt ein.
KORR. (ESC)	Drücken Sie die KORR. -Taste um Tastatur-Eingaben zu löschen. Ebenfalls können Sie das Fehlersignal (Pfeifen) der Kasse mit dieser Taste stoppen. Die KORR. -Taste wird im Manager- oder Programm-Modus auch als ESC (Escape)-Taste genutzt. Sie beenden damit die laufende Programmierung und gelangen in den vorherigen Bildschirm.
Warengruppen- Tasten	Auf der Tastatur befinden sich 12 Warengruppen-Tasten, die jeweils die Ihnen zugeordneten Umsätze registrieren. Weitere 12 Warengruppen-Tasten stehen über die W G SHIFT – Taste zur Verfügung. Die Warengruppen stehen sowohl für eine offene Preiseingabe, als auch für Festpreise zur Verfügung.
W G SHIFT	Drücken Sie die W G SHIFT -Taste um von der Warengruppen-Ebene 1-12 auf die Warengruppen 13-24 umzuschalten
#/NS	Benutzen Sie diese Taste um die Kassenslade ohne einen Verkauf zu öffnen. Innerhalb einer Registrierung können Sie diese Taste auch zur Eingabe einer nicht rechnenden Nummer (bis zu 8 Stellen) benutzen.
X / DRUCK	Zur Eingabe von Multiplikationen und zur Errechnung von Split-Preisen wird diese Taste genutzt Ohne vorherige Zifferneingabe führt das Drücken der Taste X / DRUCK zum Ausdruck des Display-Inhaltes
STORNO	Drücken Sie diese Taste, um den letzten eingegebenen Posten zu stornieren (löschen). Um einen vorherigen Posten des Bons zu stornieren, drücken Sie die STORNO -Taste und geben Sie die gleiche Buchung noch einmal ein.
BON-STORNO	Durch Drücken der Taste BON-STORNO stornieren Sie den gesamten laufenden Bon.

TASTE	FUNKTION
TASTE	FUNKTION
%	Die Taste % ist mit speziellen Funktionen programmierbar wie z.B. Nachlaß oder Aufschlag auf einzelne Artikel oder auf die Zwischensumme. Der Prozentsatz kann, je nach Anwendung fest programmiert sein oder frei eingegeben werden. Insgesamt stehen 4 %-Funktionen zur Verfügung. Die %1-Funktion ist dieser Taste zugeordnet. Über die Taste DIV.Funktionen erreichen Sie die weiteren % Funktionen.
PLU	Wird genutzt ,um PLUs (Artikel) zu registrieren.
MWST. UMSCH	Drücken Sie diese Taste, um eine Buchung von dem in der Grundprogrammierung vorgegebenen MWST-Satz auf den alternativen MWST-Satz umzuschalten.
BED. #	Drücken Sie diese Taste für die Bediener-An- / und Abmeldung (Details ab Seite 31)
ZW.-SUMM. KREDIT	Einmal gedrückt, zeigt Ihnen diese Taste die Zwischensumme an. Zweimal gedrückt wird die Liste mit den weiteren Zahlungsarten und den Währungs-Umrechnungsfunktionen angezeigt.
SCHECK	Drücken Sie diese Taste, um einen Betrag, der mit einem Scheck bezahlt wird zu buchen. Die Kassenlade wird geöffnet und ggf. wird das Rückgeld automatisch errechnet und angezeigt.
BAR-TOTAL (ENTER)	Diese Taste drücken Sie bitte, wenn der Kunde Bar bezahlt. Sie können den Zahlbetrag eingeben und die Taste BAR-TOTAL drücken. Die Schublade wird geöffnet und ggf. wird das Rückgeld automatisch errechnet und angezeigt. Die BAR-TOTAL Taste dient im Manager- und im Programm-Modus als ENTER-Taste. Mit Ihr bestätigen Sie eine Programmierung und wechseln in die nächste Zeile oder Bildschirm.
DIV.FUNKT.	Drücken Sie diese Taste um aus insgesamt 8 weiteren Funktionen zu wählen: Die %-Funktionen 1-4, EINZAHLUNG, AUSZAHLUNG, RÜCKNAHMEN und BED. AN- und ABMELDUNG .
JA / NEIN	Drücken Sie diese Taste um im Programm-Modus zwischen den Optionen (J)A und (N)EIN zu wählen.
DISPL. ZURÜCK	Sollte eine Transaktion mehr Buchungen enthalten, als im Display können Sie mit dieser Taste nach oben blättern.
DISPL. VOR	Sollte eine Transaktion mehr Buchungen enthalten, als im Display können Sie mit dieser Taste nach unten blättern.

Zentralschloß

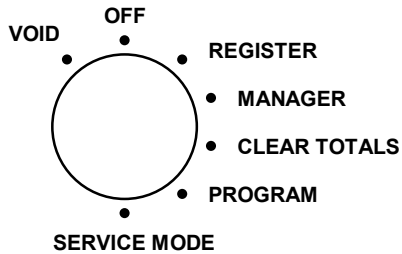

VOID	Zur Stornierung außerhalb einer Buchung.
OFF	Die Kasse ist so ausgeschaltet
REGISTER	Für normale Registriervorgänge
MANAGER	Zum Durchführen von X-Berichten und anderen Manager-Funktionen
CLEAR TOTALS	Zur Durchführung von Z-Berichten und Löschen von Totalen
PROGRAM	Zur Programmierung der Kasse
SERVICE MODE	Für Tests und spezielle Einstellungen

Der Schlüsselsatz, der der ER-550 beiliegt kann folgendermaßen eingesetzt werden:

<u>SCHLÜSSEL</u>	<u>MÖGL.SCHLOSSPOSITIONEN</u>
VOID	VOID, OFF, REGISTER, MANAGER
X	OFF, REGISTER, MANAGER
Z	OFF, REGISTER, MANAGER, CLEAR TOTALS
PGM	VOID, OFF, REGISTER, MANAGER, CLEAR TOTALS, PROGRAM
C	ALL POSITIONS

BITTE BEACHTEN: In den Schloßstellungen **REG** und **OFF** können die Schlüssel abgezogen werden

DRUCKER

Modell:

- Samsung ERP-200N

Eigenschaften:

- Bon oder Journaldruck, auch durchschreibend.
- Geschwindigkeit: 3,1 Zeilen pro Sekunde, bidirektionaler Druck
- Druckkapazität 26 Zeichen pro Zeile
- Zeichengröße 9 x 7 dots
- Papierbreite: 57. mm (+/- 1mm).

Bonbeispiel

SAMSUNG		
ER-550		
DAT.	15/08/1999	SON
PLU3 T1		1.99
MWST1		0.12
TOTAL		2.11
BAR		2.11
ANNIE	NR. 000001	
ZEIT 11:27		01

Bediener-Display

Das Bediener-Display der *ER-550* ist ein **L**(iquid)**C**(ristal)**D**(isplay) mit einer Kapazität von insgesamt 8 Zeilen mit jeweils 20 Zeichen. Die Hintergrundbeleuchtung des Display erlaubt eine jederzeit einwandfreie Sichtbarkeit der Informationen, unabhängig von den umgebenen Lichtverhältnissen

In der Schloßstellung **OFF** wird im Display **OFF MODE** angezeigt in der Registrier- bzw. **VOID**-Stellung wird **REGISTER**- bzw. **VOID-MODE** angezeigt. In den Schloßstellungen **MANAGER**, **CLEAR-TOTALS**, **PROGRAMM** und **SERVICE** werden die entsprechenden Menüs angezeigt.

Die Standard-Bildschirme in den Einzelnen Schloßstellungen sehen wie folgt aus:

OFF



REGISTER



VOID

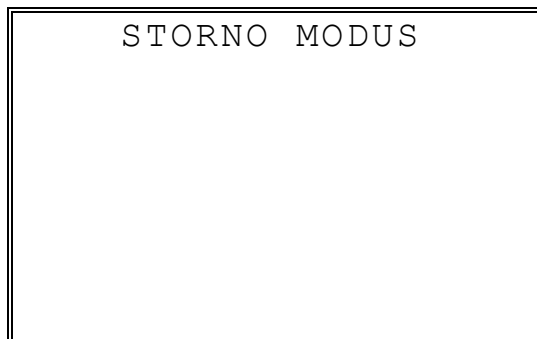

MANAGER

```
MANAGER MODUS
0.BERICHTE DRUCKEN
1.BERICHTE ANZEIGEN
2.KASS.SELBST ABRG.
3.REG. DRUCK FORMAT
4.STOP REG. DRUCK
5.TRAININGS MODUS
```

CLEAR TOTALS

```
NULLST.BERICHTE S.1
0.TÄGL.BERICHT
1.MONATSBERICHT
2.NULLSTELLUNG E.J.
3.PC-KOMMUNIKATION
```

PROGRAM

```
PROGRAMM MODUS
0.WARENGRUPPEN
1.PLU
2.STEUER
3.SYSTEM OPTION
4.DRUCK OPTION
5.FUNKTIONSTASTEN
6.BEDIENER ↓
```

- ◆ Drücken Sie **DISPLAY VOR** um das zweite Programm-Menü anzuzeigen.

```
PROGRAMM MODUS
7.KLISCHEETEXTE
↑
8.HAUPTGRUPPEN
9.ELEKTR.ZAHLUNG
00.WEITER..
```

- ◆ Drücken Sie **DISPLAY ZURÜCK** um den ersten Teil des Programm-Menüs anzuzeigen.

SERVICE MODE

```
SERVICE MODUS
0. HW TEST
1. UMSATZ LÖSCHUNG
2. G.T. LÖSCHEN
3. EPROM VERSION
```

Kunden-Display

Das Kunden-Display mit seinen 10 numerischen Stellen erlaubt es dem Kunden, alle Preise und Transaktionen zu verfolgen. Für eine optimale Sicht des Kunden kann es herausgezogen und gedreht werden.

Kunden-Display Information

Warengrupp. Nummer	Die Warengruppen-Nummer (2 Stellen der jeweiligen Buchung) wird auf der linken Seite des Displays angezeigt.
Eingabe	Die Anzahl der Eingabe-Wiederholungen (1 Stelle) für eine Buchung wird gleich neben der WG-Nummer angezeigt.
Betrag	Der Betrag einer Buchung, der Zwischensummen und des Kaufbetrages wird im rechten Teil des Displays angezeigt.

Kunden-Display-Texte

C	Wechselgeld
-	Negativer Wert
Sub	Aufgelaufene Zwischensumme
=	Gesamtbetrag

Inbetriebnahme

Auspacken

1. Nehmen Sie die Kasse aus dem Karton und entfernen die Plastikhaube
2. In der Verpackung finden Sie folgende Teile:
 - 1 Papierrolle
 - 1 Farbband
 - 1 Aufwickelspule
 - 1 Satz Schlüssel
 - Diese Programmier- und Bedienungsanleitung
3. Entfernen Sie die Schutzpappe von der Kassenlade
4. Stecken Sie den Netzstecker der Kasse in die Steckdose (220V), stecken sie einen Schlüssel in das Zentralschloß und drehen sie den Schlüssel in der **REGISTER**- Position.
5. Legen Sie die Papierrolle ein
1. Nehmen Sie den Druckerdeckel ab.

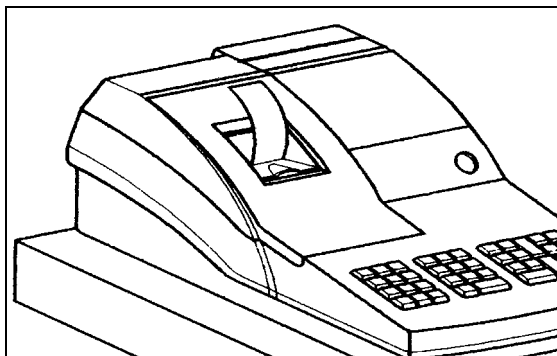

2. Rollen Sie ein Stück der Rolle ab und schneiden Sie eine gerade Kante. Achten Sie darauf, das keine Klebstoff- oder Papierreste an der Rolle haften. Führen Sie dann das Papier in den Drucker ein, achten Sie bitte darauf, daß das Papier von unten abgerollt wird.

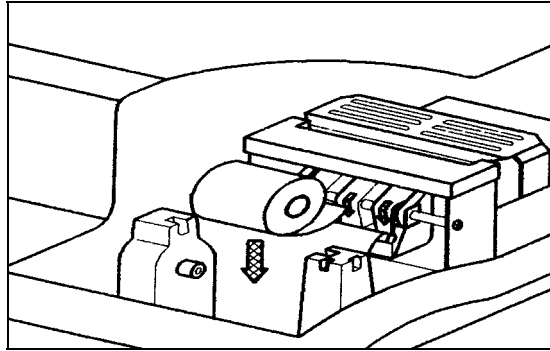

3. Stecken Sie das Papier, wie unten angezeigt, in den Einzugsschacht des Druckers bis Sie keinen Widerstand spüren.

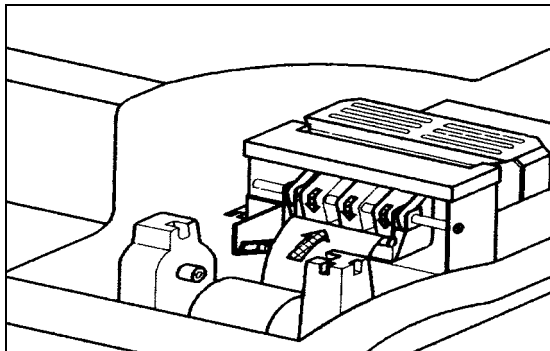

4. Drücken Sie die Taste **PAPIER VOR**, bis ca. 20 cm Papier gefördert wurden.

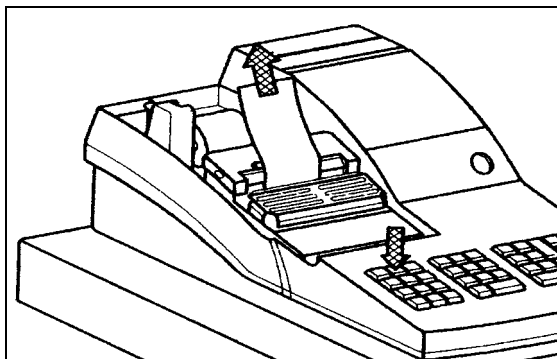

5. Möchten Sie die Kasse als Bon-Kasse benutzen, führen Sie dann das Papier durch das durchsichtige Fenster des Druckerdeckels und setzen den Deckel dann wieder auf die Kasse.

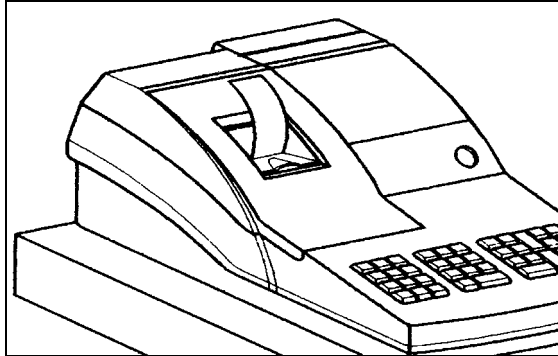

6. Möchten Sie die Papier- Rolle als Journal benutzen, setzen Sie das Papier in die Aufwickelspule ein und rollen diese 2-3 mal auf bevor Sie sie in die vorgesehene Mulde legen. Weitere Einzelheiten zu Journaldruck entnehmen Sie dem Kapitel "Bon- und Druck.Kontrolle" auf Seite 78.

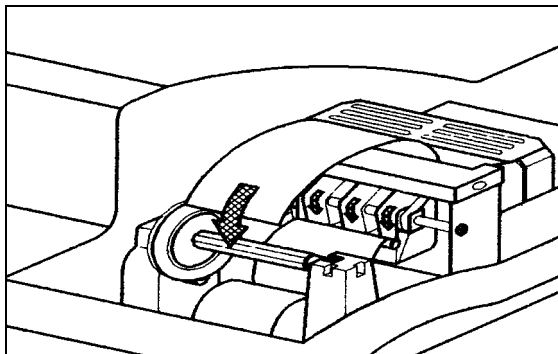

Einlegen des Farbbandes

1. Entfernen Sie den Druckerdeckel
2. Sollten Sie ein gebrauchtes Farbband austauschen wollen, nehmen Sie es einfach hoch. Sie müssen in eine neue Kasse immer ein Farbband einlegen
3. Drücken Sie das Farbband , wie unten gezeigt, mit sanften Druck an die vorgesehene Position.
4. Drehen Sie an der Farbband- Aufwicklung um das Farbband zu straffen.
5. Setzen Sie den Druckerdeckel wieder auf die Kasse.

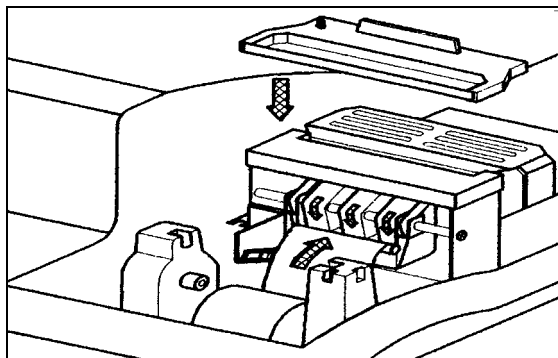

Speicher- Löschung

Mit diesem Schritt löschen Sie alle Daten und Umsätze aus der Kasse. Nach der Durchführung der Löschung ist die Kasse bereit für die Programmierung und für das Registrieren

WARNUNG: Dies ist ein einmaliger Vorgang. Führen Sie Ihn nicht durch, wenn die Kasse bereits programmiert ist und Umsätze enthält. SIE VERLIEREN ALLE DATEN!!!

1. Ziehen Sie den Netzstecker aus der Steckdose.
2. Drehen Sie den Schlüssel in die Schloßstellung **SERVICE MODE**.
3. Drücken Sie die Taste 00 (Doppelnull) und halten diese gedrückt, während Sie den Stecker wieder in die Steckdose stecken. Halten Sie die Taste 00 dann noch etwa 5 Sekunden gedrückt.

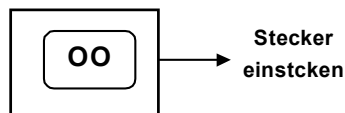

4. Bei erfolgreicher Löschung druckt Ihnen die Kasse einen Bon mit Eprom- Informationen und bestätigt die erfolgte Löschung.

```
*****  
V1.01 FEB.06 1997  
CHECK SUM ; 6F4B  
PLU/EJ : 70/1370  
SPEICHER GELÖSCHT!  
-----
```

Grund- Programmierung

Diese Kapitel erläutert Ihnen die wichtigsten Programmschritte, um die ER-550 schnell funktionsbereit zu machen. Ausführliche Informationen finden Sie im Kapitel "Programmieranleitung", ab Seite 83.

PROGRAMMIER- HINWEISE:

- **Um eine Option im Menü auszuwählen, drücken Sie die Nummer die vor der Option im Display steht.**
 - **Brauchen Sie Hilfe drücken Sie die Taste HILFE BILDSCH. Mit der Taste ESC lösche sie die Hilfe- Funktion und kehren zum Menü zurück.**
 - **Überzeugen Sie sich, daß Sie die Taste ENTER (BAR- TOTAL) gedrückt haben um eine Programmierung zu speichern. Haben Sie die Taste nicht gedrückt, wird die programmierte Option nicht gespeichert.**
-

Datum und Uhrzeit programmieren

1. Drehen Sie den Schlüssel in die Schloßposition PROGRAMM. Folgender Bildschirm wird Ihnen angezeigt:

```
PROGRAMM MODE
0 . WARENGRUPPEN
1 . PLU
2 . MWST
3 . SYSTEM OPTION
4 . DRUCK OPTION
5 . FUNKTIONSTASTEN
6 . BEDIENER                ↓
```

2. Drücken Sie die DISPLAY VOR Taste um den zweiten Bildschirm des Programm- Menüs anzuzeigen.

```
PROGRAMM MODE
7 . KLISCHEE                ↑
8 . HAUPTGRUPPEN
9 . ELEKTR. ZAHLUNG
00 . MEHR
```

3. Drücken Sie die Taste **00 (Doppelnul)** im zweiten Bildschirm des **Programm Menü**s.

```
PROGRAM MODE SEITE 2
0.BED. AN-/AB
1.BESTAND (PLU)
2.BESTAND (WG)
3.ZEIT & DATUM
4.PROGRAMM LESEN
5.ALLE PGM LESEN
```

4. Drücken Sie die **3** für den **Zeit & Datum** Bildschirm

```
PRG ZEIT & DATUM
PRG ZEIT :      SS:MM
(24 STD.)      11:27←

PRG.DAT. : MM.TT.JJ
           08.15.99
```

5. Dort, wo der Pfeil angezeigt wird, geben Sie bitte die Uhrzeit ein.
6. Drücken Sie **ENTER (BAR- TOTAL)** und Sie gelangen zur Datum- Eingabe.
7. Geben Sie das Datum im angezeigten Format ein und drücken Sie **ENTER (BAR- TOTAL)** um zurück in den **PROGRAM MODE** Bildschirm zu gelangen. *(Anmerkung: Sie können die Darstellung des Datums MM/TT/JJ, TT/MM/JJ oder JJ/MM/TT ändern, lesen Sie dazu im Kapitel System- Optionen ab Seite 101. Die Eingabe erfolgt immer in der Reihenfolge Monat/Tag/Jahr)*

Steuersatz programmieren

Die Programmierung des Mehrwertsteuer als Inklusiv-Steuer wird Ihnen in den folgenden Programmschritten erläutert:

Schalten Sie das Zentralschloß in die Position **PROGRAM**.

1. Vom **PROGRAM MODE** Menü ausgehend, drücken Sie die **2** um in den **MWST PROG** Bildschirm zu kommen.

```
      MWST PROG .
MWST NUMMER (1-4)
1 ←
MWST TYPE (0-2)      0
 0 : EXCLUSIV
 1 : TABELLE
 2 : INKLUSIV
```

3. Der Pfeil wird bei der **MWST NUMMER** angezeigt. Geben Sie dort die Nummer (**1-4**) des Steuersatzes ein, den Sie programmieren wollen. Der Pfeil springt dann auf das Feld **MWST-TYP**.
4. Geben Sie die **2** für **MWST** ein. Der Bildschirm zur Eingabe des Steuersatzes wird angezeigt.

```
      MWST #1 PROGRAMM .
MWST SATZ      0.000 ←
```

5. Der Pfeil steht nun auf dem Feld für die Eingabe des Steuersatzes. Geben Sie den Steuersatz ein: Beträgt der Steuersatz 16%, geben Sie einfach **16.000** oder auch **16.0** unter Anwendung des Dezimalkommas ein. Schließen Sie die Eingabe mit der Taste **ENTER (BAR-TOTAL)** ab und Ihre Programmierung wird gespeichert
6. Das MWST PROG springt sofort automatisch in die Eingabe des nächsten Steuersatzes. Wiederholen Sie das Programm falls notwendig für die Eingabe weiterer Steuersätze oder drücken Sie ESC Taste um zurück in den Programm Mode zu gelangen.

Eingabe der Zeichen im Programm- Mode

Die ER-550 erlaubt es Ihnen Texte und Zeichen für folgende Bereiche zu programmieren

- Warengruppen und Artikel (PLU)
- Funktionstasten
- Bediener
- Hauptgruppen
- Bonkopf (Klischee)

Die Zeichen werden über die Zifferntastatur eingegeben. Die jeweiligen Buchstaben finden Sie unter der Ziffer auf jeder Taste. Vier Tasten haben dabei eine andere Funktion: Die Taste **0** “**CAPS**” dient zur Umschaltung von Groß- zu Kleinbuchstaben, die Taste **00** “**DOUBLE**” zur Fettschrift, die Taste **1** “**OTHER**” für Eingabe von Sonderzeichen und der Dezimalpunkt “**SPACE**” für Leerzeichen.

7 pqrs	8 tuv	9 wxyz
4 ghi	5 jkl	6 mno
1 other	2 abc	3 def
0 caps	00 double	. space

So werden Zeichen programmiert

1. Im Kapitel **“Programmieranleitung”** ab Seite 85 können Sie ausführlich nachlesen, wie Sie in die jeweiligen Menüs für die Programmierung der Zeichen für z.B. Warengruppen, Artikel oder auch den Bonkopf (Klischee) gelangen.
2. Drücken Sie die jeweilige Taste für den Buchstaben so oft, bis der gewünschte Buchstabe im Display angezeigt wird. Halten Sie sich dabei an folgende Tabelle:

<u>Taste</u>	<u>EIN- MAL</u>	<u>ZWEI- MAL</u>	<u>DREI- MAL</u>	<u>VIER- MAL</u>	<u>FÜNF- MAL</u>
2	A	B	C	2	
3	D	E	F	3	
4	G	H	I	4	
5	J	K	L	5	
6	M	N	O	6	
7	P	Q	R	S	7
8	T	U	V	8	
9	W	X	Y	Z	9

3. Drücken Sie **ENTER (BAR-TOTAL)** um den angezeigten Buchstaben zu bestätigen. Wiederholen Sie diesen Vorgang für jeden Buchstaben oder Text. *Um ein Leerzeichen einzugeben, drücken Sie den Dezimalpunkt*

Hinweis: Sollten Sie einmal einen Fehler gemacht haben, drücken Sie ENTER (BAR- TOTAL), und danach DISPL VOR und Sie kommen wieder an den Anfang zurück.

Kleinbuchstaben programmieren

- ◆ Drücken Sie die Taste **00** einmal und die folgenden Buchstaben werden in Kleinschrift angezeigt. Durch erneutes Drücken der Taste **00** kehren Sie zurück zu den Großbuchstaben.

Fettdruck aktivieren

- ◆ Mit der Taste **0** aktivieren Sie den Fettdruck. Jeder fettgedruckte Buchstabe nimmt zwei normale Buchstaben ein. Durch erneutes Drücken der Taste **0** kehren Sie zur Normalschrift zurück

Sonderzeichen programmieren

1. Drücken Sie die Taste 1 und im Display erscheint die Liste **SONDERZEICHEN MENÜ**:

SONDERZEICHEN MENÜ		
1. 0	7. %	13. -
2. 1	8. ^	14. _
3. !	9. &	15. +
4. @	10. *	16. =
5. #	11. (17. Π
6. \$	12.)	18. [
		0 ←

2. Falls notwendig drücken Sie die Taste **DISPL.VOR** und Sie gelangen zur Seite 2 des **SONDERZEICHEN MENÜ**:

SONDERZEICHEN MENÜ		
19.]	24. '	29. ?
20. \	25. <	30. /
21. :	26. ,	31. Ä
22. ;	27. >	32. Ö
23. "	28. .	33. Ü
		0 ←

3. Geben Sie die Nummer des gewünschten Buchstabens ein (z.B. die 29 für das “?”) und drücken Sie die Taste **ENTER (BAR-TOTAL)** um den Buchstaben auszuwählen.
4. Drücken Sie **ENTER (BAR-TOTAL)** erneut, um zum nächsten Buchstaben zu gelangen..

Beispiel: Textprogrammierung

Programmierung des Textes “SODA” für die Warengruppe 2.

1. Schlüssel in die Schloßposition **PROGRAMM** drehen
2. Vom **PROGRAM MODE** Menü ausgehend, Drücken Sie **0** Warengruppen.
3. Drücken Sie die Warengruppen-Taste **2/14** um zum **W G #2 PROGRAMM** Menü zu kommen.
4. Drücken Sie die Taste **4** viermal für ein S und drücken dann **ENTER (BAR-TOTAL)**.
5. Drücken Sie die Taste **6** dreimal für ein O und drücken dann **ENTER (BAR-TOTAL)**.
6. Drücken Sie die Taste **3** einmal für ein D und drücken dann **ENTER (BAR-TOTAL)**.
7. Drücken Sie die Taste **2** einmal für ein A und drücken dann **ENTER (BAR-TOTAL)**.
8. Drücken Sie **ENTER (BAR-TOTAL)**, um zum **PREIS** Feld des **W G #2 PROGRAMM** Menüs zu gelangen .
9. Drücken Sie dann **KORR. (ESC)**, um das **W G #2 PROGRAMM** Menü zu verlassen.

Bedienungsanleitung

Bediener- Display

Das Bediener- Display der *ER-550* ist ein **L**(iquid)**C**(ristal)**D**(isplay) mit einer Kapazität von insgesamt 8 Zeilen mit jeweils 20 Zeichen. Die Hintergrundbeleuchtung des Display erlaubt eine jederzeit einwandfreie Sichtbarkeit der Informationen, unabhängig von den umgebenen Lichtverhältnissen

Anhand des mehrzeiligen Bildschirms können sie jede Buchung die Sie an der Kasse vornehmen nachverfolgen z.B.:

- Wenn Sie an der Kasse registrieren (im **REGISTER** oder **VOID** Modus), können Sie alle Artikel die Sie Kassiert haben, sowie die aufgelaufene MWST und die Zwischensumme auf einen Blick ablesen.
- Bei einer Multiplikation oder Eingabe-Wiederholung für einen Posten werden die jeweiligen Mengen (bis maximal 9) übersichtlich im Display dargestellt
- Bis zu 5 Posten können gleichzeitig auf dem Display werden. Werden mehr als 5 Posten verkauft, werden die letzten 5 angezeigt
- Bei langen Bons können Sie mit den Tasten **DISPL. VOR** und **DISPL. ZURÜCK** durch die bereits registrierten Posten blättern.
- Bei eventuellen Fehlern sagt Ihnen die Kasse im Klartext, was Sie falsch gemacht haben .

BEDIENUNGSHINWEIS: Wenn Sie Hilfe brauchen, drücken Sie die Taste HILFE BILDSCH. Mit der Taste ESC (KORR.) verlassen Sie die Hilfe Funktion und kehren zum Original Bildschirm zurück.

Beispiel: Bediener-Display

REGISTER MODE

1	W	G	1	1.00
1	W	G	2	2.00
1	W	G	3	3.00
1	W	G	4	4.00
3	W	G	5	15.00
MWST 0.00				ZSUM 25.06

REGISTER MODE

1	W	G	3	3.00
1	W	G	4	4.00
1	W	G	5	15.00
1	W	G	6	6.00
1	W	G	7	7.00
1	W	G	8	8.00
MWST 0.06				ZSUM 46.06

Bis zu 5 Posten werden gleichzeitig dargestellt.

Bei einer Multiplikation oder Wiederholung wird die Menge dort angezeigt.

Aufgelaufene MWST und die Zwischensumme werden ständig angezeigt

Sollten Sie mehr als 5 Posten registriert haben, drücken Sie **DISPL.VOR** um die vorhergehenden Posten anzusehen

Bei mehr als 5 Posten werden die letzten 5 im Display angezeigt

Bediener-Eingaben

Mit der **ER-550** können Sie die Umsätze von bis zu 20 Bediener speichern

Sie können wählen zwischen einer Bediener-Taste oder einer Eingabe über (Geheim-)Nummer:

- Das einfachste Bediener-System ist die Bediener Taste. Diese Einstellung ist auch die Standard-Einstellung der ER-550. Drücken Sie die Taste **BEDIEN. #** und Sie können registrieren und drücken Sie die Taste erneut, um sich abzumelden. Bei dieser Einstellung arbeitet die Kasse nur mit einem Bediener-Speicher.
- Für ein Maximum an Sicherheit bei mehreren Bedienern an einer Kasse, können Sie mit der Eingabe einer (Geheim-) Nummer arbeiten. Drücken Sie dazu die Taste **BEDIEN. #**, geben die (Geheim-) Nummer ein und drücken die Taste **BEDIEN.#** erneut oder geben Sie die (Geheim-) Nummer ein und drücken dann die Taste **BEDIEN #**.

Sie können ebenfalls wählen zwischen einer einmaligen Anmeldung des Bedieners und einer Anmeldung vor jedem Bon.

- Eine einmalige Anmeldung bedeutet, das ein Bediener, der sich an der Kasse anmeldet, solange von der Kasse als Bediener geführt wird, bis er sich wieder abmeldet. Diese Vorgehensweise ist überall dort angebracht, wo Bediener in Schichten nacheinander an der Kasse arbeiten.
- Bei der Anmeldung vor jedem Bon wird nach jeder Transaktion der Bediener automatisch von der Kasse abgemeldet. D.h. der Bediener muß sich vor jedem neuen Bon anmelden und kann erst dann kassieren. Die Vorgehens empfiehlt sich überall dort, wo mehrere Bediener gleichzeitig mit der Kasse arbeiten.

Einzelheiten entnehmen Sie dem Kapitel "System-Optionen", Bediener auf Seite 103

Bediener-Anmeldung

Ist an der Kasse kein Bediener angemeldet sehen Sie den Text "CLOSED" im Display. Um einen neuen Bediener anzumelden, muß der alte Bediener zuvor abgemeldet werden

Drücken Sie die Taste



oder,

Nummer eingeben

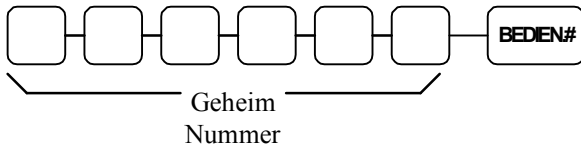

oder,

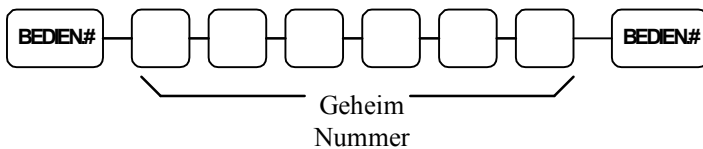

Bediener-Abmeldung

Drücken Sie die Taste



oder,

Nummer eingeben



oder,



Arbeitszeit-Erfassung

Die Erfassung der Arbeitszeit für die Bediener ist eine Standard-Leistung der ER-550. Bediener können sich jederzeit an- und abmelden, unabhängig davon, ob Sie nun an der Kasse arbeiten oder nicht (Die Anmeldung zur Zeiterfassung ist nicht an die Anmeldung zum Registrieren gebunden). Sie müssen einen Bediener-Geheimcode für die Nutzung dieser Funktion programmieren. Lesen Sie dazu das Kapitel "Programmierung der System-Optionen" auf Seite 103 für die Einstellung des Bediener-Systems und "Bediener-Programmierung" ab Seite 120 um den Geheimcode einzugeben.

Anmerkungen:

- Sollte ein Bediener vergessen haben sich an- oder abzumelden, kann seine Arbeitszeit von dafür autorisierten Personen im Programm-Modus geändert werden. Lesen Sie dazu "Bediener An- und Abmeldung programmieren" ab Seite 124.
- Die Arbeitszeit der Bediener kann in der Schloßposition **MANAGER** abgelesen oder in der Schloßposition **CLEAR TOTALS** auch gelöscht werden. Lesen Sie dazu "Berichte erstellen" ab Seite 70.

An- und Abmelden:

1. Drehen Sie den Schlüssel in die Schloßposition **REGISTER**.
2. Ein laufender Bon muß vor einer An- oder Abmeldung abgeschlossen werden
3. Drücken Sie die Taste **DIV. FUNKT.**
4. Vom **DIV. FUNKT.** Menü ausgehend, drücken Sie **8** für **AN-/ABMELD.** Der **ZEIT AN- / ABMELD** Display wird angezeigt.

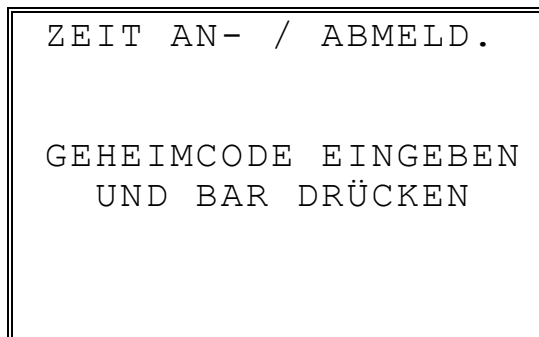

- Geben Sie den Geheimcode des Bedieners der sich anmelden will ein und drücken Sie die Taste **ENTER (BAR-TOTAL)**. Auf dem Bildschirm werden die drei letzten An- und Abmeldungen und die Arbeitszeit angezeigt.

```

ZEIT AN- / ABMELD.
I 15/01/1999 08:00
O 15/01/1999 17:00
I           00:00
O           00:00
I           00:00
O           00:00
ARBEITSZEIT : 9:00

```

- Für die Abmeldung wiederholen Sie diesen Vorgang ab Schritt 1
- Der Drucker der Kasse gibt einen Bon aus, auf dem die An- oder Abmeldung folgendermaßen betätigt wird:

```

SAMSUNG
ER-550

DAT. 15/08/1999 SON

BED. ANMELD.

ANNIE #01
ANMELD. ZEIT : 8:00AM
ANNIE NR. 000001
ZEIT 08:00 01

```

```

SAMSUNG
ER-550

DAT. 15/08/1999 SON

BED. ABMELD

ANNIE #01
ABMELD. ZEIT:17:00
ARBEITSZEIT : 9:00
ANNIE NR. 000001
ZEIT 17:00 01

```

Warengruppen registrieren

Bei der Warengruppen-Registrierung können Sie auf dem Display der Kasse Ihre Eingaben verfolgen. Denken Sie daran, dass die Steuer und die Zwischensumme ständig neu errechnet wird.

Offene Warengruppe

1. Geben Sie einen Betrag über die Zehner-Tastatur ein. *Benutzen Sie nicht den Dezimalpunkt.* Geben Sie für z.B. 2.99 ein:

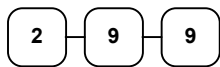

2. Drücken Sie dann eine Warengruppentaste, z.B. WG 1/13

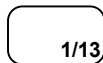

SAMSUNG		
ER-550		
DAT.	15/08/1999	SON
W. G. 1		2.99
TOTAL		2.99
BAR		2.99
ANNIE	NR. 000001	
ZEIT 11:27		01

Festpreis Warengruppe

Bei einer Festpreis-Warengruppe wird der Preis registriert, der vorher programmiert wurde. Lesen Sie dazu "Warengruppen-Programmierung" ab Seite 87.

1. Drücken Sie die Festpreis-Warengruppen-Taste hier z.B. die WG 5/17:

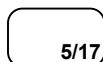

SAMSUNG		
ER-550		
DAT.	15/08/1999	SON
W. G. 5		1.99
TOTAL		1.99
BAR		1.99
ANNIE	NR. 000001	
ZEIT 11:27		01

Warengruppe Eingabewiederholung

Offene und Festpreis-Warengruppen können durch nochmaliges Drücken der WG-Taste beliebig oft wiederholt werden. Die Anzahl der Wiederholungen wird Ihnen im Display angezeigt.

1. Geben Sie einen Betrag über die Zehner-Tastatur ein. *Benutzen Sie nicht den Dezimalpunkt.* Geben Sie für z.B. 2.99 ein:

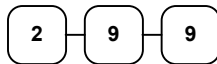

1. Drücken Sie eine Warengruppen-Taste, z.B. WG 1/13:

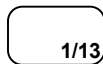

2. Um die Warengruppe ein zweites Mal zu registrieren drücken Sie ein zweites Mal die WG-Taste 1/13:

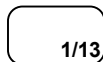

SAMSUNG		
ER-550		
DAT.	15/08/1999	SON
W. G. 1		2.99
W. G. 1		2.99
TOTAL		5.98
BAR		5.98
ANNIE	NR. 000001	
ZEIT	11:27	01

Multiplikation

Möchten Sie mehrere Artikel mit dem gleichen Preis registrieren, können sie die Menge (1-999.999) eingeben und die Taste **X (DRUCK)** benutzen. Sie können sowohl offene als auch Festpreis-Warengruppen multiplizieren.

1. Geben Sie die Menge ein, die verkauft werden soll (hier:4) und drücken Sie die Taste **X / DRUCK**



2. Geben Sie dann den Betrag ein. Hier 1.99



Drücken Sie dann die entsprechende Warengruppen-Taste. Hier WG 1/13

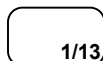

SAMSUNG		
ER-550		
DAT.	15/08/1999	SON
4X	@1.99	
W. G. 1		7.96
TOTAL		7.96
BAR		7.96
ANNIE	NR. 000001	
ZEIT	11:27	01

Warengruppen Multiplikation mit Dezimalstellen

Sollte Sie Posten verkaufen die nach Gewicht verkauft oder deren Menge aus anderen Gründen mit Dezimalstellen eingegeben werden müssen, so benutzen Sie den Dezimalpunkt.

1. Geben Sie den Betrag mit dem Dezimalpunkt ein und drücken Sie die Taste **X / DRUCK**. (Hier: 3,75)

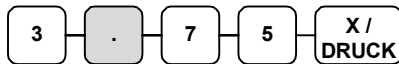

2. Geben Sie den Preis über die Zehner-Tastatur ein (Hier: 0,99)



Drücken Sie dann die Warengruppen-Taste (Hier: WG 1/13)

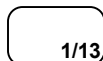

SAMSUNG		
ER-550		
DAT.	15/08/1999	SON
3.75X	@0.99	
W. G. 1		3.71
TOTAL		3.71
BAR		3.71
ANNIE	NR. 000001	
ZEIT 11:27		01

Splitpreis-Errechnung

Wenn Artikel in Gebinden ausgezeichnet sind, z.B. 3 Stück für 1,00, dann errechnet Ihnen die Kasse anhand der Menge automatisch den zu zahlenden Preis.

1. Geben Sie die Menge ein, die verkauft werden soll und drücken die Taste **X / DRUCK**, z.B.:



2. Geben Sie dann die Gebinde-Menge ein und drücken erneut die Taste **X / DRUCK**. (Hier: 3 St. Für 1.00)



3. Geben Sie dann den Gebinde-Preis über die Zehner-Tastatur ein.

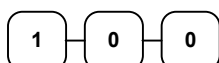

4. Drücken Sie dann die entsprechende Warengruppen-Taste (Hier: WG 1/13)

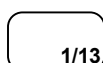

SAMSUNG		
ER-550		
DAT.	15/08/1999	SON
2/3FOR	@1.00	
W. G. 1		0.67
TOTAL		0.67
CASH		0.67
ANNIE	NR. 000001	
ZEIT 11:27		01

Einzelposten Warengruppe

Einzelposten-Warengruppen sind Warengruppen die nachdem Sie gebucht werden automatisch den Bon mit BAR-TOTAL abschließen. Wenn Sie z.B. Eintrittskarten verkaufen, können Sie über diese Funktion den Kassivorgang beschleunigen. Sie können sowohl offene als auch Festpreis-Warengruppen als Einzelposten programmieren. Lesen Sie dazu "Warengruppen-Programmierung" ab Seite 87.

1. Drücken Sie eine Festpreis-Einzelposten Warengruppen-Taste. (oder geben Sie einen Betrag ein, falls die Warengruppe eine offene ist.) (Hier z.B. WG **6/18**)

6/18

SAMSUNG		
ER-550		
DAT.	15/08/1999	SON
W. G. 1		1.29
TOTAL		1.29
BAR		1.29
ANNIE	NR. 000001	
ZEIT 11:27		01

PLU (Artikel) registrieren

Ohne vorherige Programmierung arbeitet die *ER-550* mit offenen PLU's ohne Steuerzuordnung. Die PLU's sollten vorher programmiert werden. Lesen Sie dazu "PLU Programmierung" ab Seite 91 für die Programmierung der Texte und weiterer Optionen.

Offene PLU

1. Geben Sie die PLU-Nummer ein und drücken Sie die Taste **PLU**



2. Im Display wird "PREIS EINGEB." angezeigt. Geben Sie also den Preis über die Zehner-Tastatur ein. (Hier: 2.99)

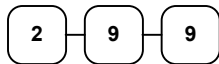

3. Drücken Sie die Taste **PLU** erneut.



SAMSUNG		
ER-550		
DAT.	15/08/1999	SON
PLU2		2.99
TOTAL		2.99
BAR		2.99
ANNIE	NR.	000001
ZEIT	11:27	01

Festpreis PLU

1. Geben Sie die PLU-Nummer ein und drücken Sie die Taste **PLU**. (Hier: PLU 1)



SAMSUNG		
ER-550		
DAT.	15/08/1999	SON
PLU1		1.29
TOTAL		1.29
BAR		1.29
ANNIE	NR.	000001
ZEIT	11:27	01

Suchen einer PLU-Nummer

Sollten Sie einmal eine PLU-Nummer nicht wissen, können Sie diese mit Hilfe des Displays suchen.

1. Drücken Sie die Taste **PLU** um den Anfang der PLU-Liste anzuzeigen. Die ersten sieben PLUs werden mit Text und Preis angezeigt. Drücken Sie **DISPL. VOR** um die nächsten sieben Zeilen anzuzeigen. Mit der Taste **DISPL. ZURÜCK** können Sie wieder zurück blättern. (Die ersten 70 PLU können so angezeigt werden.)

01	PLU	1	1.29
02	PLU	2	0.00
03	PLU	3	2.99
04	PLU	4	0.00
05	PLU	5	0.00
06	PLU	6	0.00
07	PLU	7	0.00

2. Haben Sie die richtige PLU-Nummer gefunden, geben Sie die Nummer ein und drücken die Taste **PLU**.

PLU Multiplikation

Sollten Sie mehrere Stück eines gleichen PLU's registrieren, so benutzen Sie die Multiplikationsfunktion der ER-550. Geben Sie die Stückzahl (1-999,999) ein und drücken Sie die Taste **X /DRUCK**. Sie können sowohl Festpreis- als auch offene PLU multiplizieren.

1. Geben Sie die Menge der PLUs, die verkauft werden sollen über die Zehner-Tastatur ein und drücken die Taste **X /DRUCK**. (Hier: 4)



2. Geben Sie die PLU-Nummer ein und drücken dann die Taste **PLU**.



SAMSUNG		
ER-550		
DAT.	15/08/1999	SON
4X	@1.99	
PLU1		7.96
TOTAL		7.96
CASH		7.96
ANNIE	NR.	000001
ZEIT	11:27	01

PLU Multiplikation mit Dezimalstellen

Wenn Sie einzelne Artikel nach Gewicht oder z.B. nach laufenden Metern verkaufen wollen, können Sie die Menge auch mit Dezimalstellen eingeben.

1. Geben Sie die Menge mit dem Dezimalpunkt ein und drücken Sie die Taste **X / DRUCK** (Hier: 3,75)

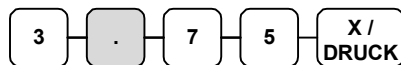

2. Geben Sie die PLU-Nummer ein und drücken die Taste **PLU**.



SAMSUNG		
ER-550		
DAT.	15/08/1999	SON
3.75X	@2.99	
PLU3		11.21
TOTAL		11.21
BAR		11.21
ANNIE	NR.	000001
ZEIT	11:27	01

PLU Splitpreis Errechnung.

Wenn Artikel in Gebinden ausgezeichnet sind, z.B. 3 Stück für 1,00, dann errechnet Ihnen die Kasse anhand der Menge automatisch den zu zahlenden Preis.

1. Geben Sie die zu verkaufende Menge ein und drücken die Taste **X / DRUCK**.



2. Geben Sie die Gebinde-Menge ein, für die der Gesamtpreis ausgezeichnet ist. (Hier:3)



3. Geben Sie die PLU-Nummer ein und drücken Sie die Taste **PLU**:



SAMSUNG		
ER-550		
DAT.	15/08/1999	SON
2/3FOR	@2.99	
PLU3		1.99
TOTAL		1.99
BAR		1.99
ANNIE	NR.	000001
ZEIT	11:27	01

Mehrwertsteuer Umschaltung

MWST Umschaltung

Warengruppen oder PLU, die einem bestimmten Steuersatz zugeordnet sind, können auch unter Berechnung eines zweiten Steuersatzes registriert werden. Gehen Sie dazu folgendermaßen vor:

1. Geben Sie die Nummer des Steuersatzes ein, der berechnet werden soll als 1 für Steuer 1, 2 für Steuer 2, 3 für Steuer 3 und 4 für Steuer 4 und drücken dann die Taste **MWST UMSCH.**



2. Geben Sie den Betrag über die Zehnertastatur ein. (Hier: 2,99)

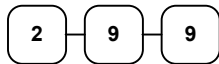

3. Drücken Sie dann die Warengruppen-Taste (Hier: **1/13**). Sollte diese Warengruppe normal mit dem Steuersatz 1 berechnet werden, wird Sie nun mit dem Steuersatz 2 berechnet.

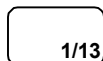

	SAMSUNG	
	ER-550	
DAT.	15/08/1999	SON
DEPT.1		2.99
TOTAL		2.99
BAR		2.99
ANNIE	NR. 000001	
ZEIT	11:27	01

Prozent-Tasten Funktionen

Es stehen Ihnen insgesamt vier %-Funktionen zur Verfügung, die jede für sich separat programmiert werden kann. Die %1-Funktion ist über die Taste % der Kassentastatur abzurufen, die weiteren % Funktionen können über die Taste **DIV. FUNKT.** abgerufen werden. Jede %-Funktion kann als offene oder Festpreis-, Nachlaß oder Aufschlag-Funktion programmiert werden. Auch ein Betragsnachlaß ist programmierbar

In diesem Kapitel erläutern wir Ihnen die Eingabe für eine Reihe von möglichen Variationen. Lesen Sie im Kapitel "Funktionstasten-Programmierung" ab Seite 92 mehr über die Zuweisung der einzelnen Varianten zu den %-Funktionen

Prozentualer Festwert-Nachlaß für eine Warengruppe oder PLU

In diesem Beispiel ist die Taste %1 mit einem Festwert 10% programmiert.

1. Registrieren Sie einen Posten
2. Drücken Sie die Taste **DIV. FUNKT.** Von diesem Menü ausgehend, drücken Sie die **1** für die %1 Funktion:

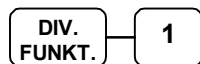

oder die **1** und dann **DIV.FUNKT.**

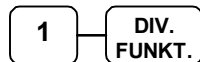

3. Der Nachlaß wird automatisch abgezogen.

SAMSUNG	
ER-550	
DAT.	15/08/1999
SON	
W. G. 2	10.00
% 1	-10.000%
BETRAG	-1.00
TOTAL	9.00
BAR	9.00
ANNIE	NR. 000001
ZEIT 11:27	01

Eingabe eines %-Nachlasses für eine Warengruppe oder PLU

Sie können auch einen freien Wert auf die Prozent-Taste eingeben um einen Nachlaß durchzuführen. Fall notwendig, können Sie auch Dezimalbeträge (z.B. 33,333 %) eingeben.

1. Registrieren Sie einen Posten.
2. Drücken Sie die Taste **DIV. FUNKT.** Von diesem Menü ausgehend, drücken Sie die **1** für die **%1** Funktion:

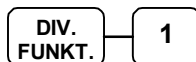

oder die **1** und dann **DIV.FUNKT.**



3. Geben Sie den Prozentsatz ein und drücken Sie ENTER (BAR-TAOTAL). Möchten Sie einen Dezimalbetrag eingeben, so benutzen Sie die Taste Dezimalpunkt

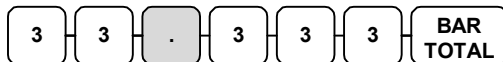

4. Der Nachlaß wird automatisch abgezogen.

SAMSUNG	
ER-550	
DAT.	15/08/1999 SON
W. G. 2	10.00
% 1	-33.333%
BETRAG	-3.33
TOTAL	6.67
BAR	6.67
ANNIE	NR. 000001
ZEIT 11:27	01

Aufschlag auf die Zwischensumme

In diesem Beispiel wird ein Aufschlag von 15% auf die aufgelaufene Zwischensumme berechnet.

1. Registrieren Sie einen oder mehrere Posten.
2. Drücken Sie die Taste **ZW.SUM./KREDIT**.



3. Drücken Sie die Taste **DIV. FUNKT.** Von diesem Menü ausgehend, drücken Sie die **1** für die %1 Funktion:

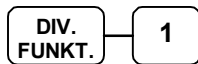

oder die **1** und dann **DIV.FUNKT.**

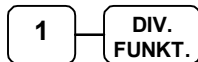

4. Geben Sie den Prozentsatz ein und drücken die Taste ENTER (BAR-TOTAL)

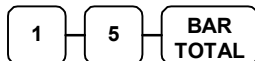

5. Der Aufschlag wird automatisch hinzugerechnet.

SAMSUNG		
ER-550		
DAT.	15/08/1999	SON
W. G. 2		10.00
% 1		15.000%
BETRAG		1.50
TOTAL		11.50
BAR		11.50
ANNIE	NR.	000001
ZEIT	11:27	01

Betrag-Nachlaß auf die Zwischensumme

1. Registrieren Sie einen oder mehrere Posten
2. Drücken Sie die Taste **ZW.SUM./KREDIT.**



3. Drücken Sie die Taste **DIV. FUNKT.** Von diesem Menü ausgehend, drücken Sie die **1** für die **%1** Funktion:

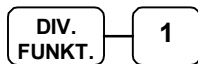

oder die **1** und dann **DIV.FUNKT.**



4. Geben Sie den Nachlaß-Betrag ein und drücken Sie die Taste **ENTER (BAR-TOTAL)**

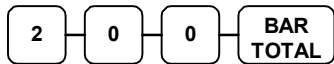

5. Der Nachlaß wird abgezogen.

SAMSUNG	
ER-550	
DAT. 15/08/1999	SON
W. G. 2	10.00
%1	-2.00
TOTAL	8.00
BAR	8.00
ANNIE	NR. 000001
ZEIT 11:27	01

Betrag-Nachlaß auf einen einzelnen Posten

1. Registrieren Sie einen Posten
2. Drücken Sie die Taste **ZW.SUM./KREDIT**.



3. Drücken Sie die Taste **DIV. FUNKT.** Von diesem Menü ausgehend, drücken Sie die **1** für die **%1** Funktion:

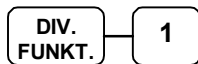

oder die **1** und dann **DIV.FUNKT.**

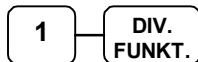

4. Geben Sie den Nachlaß-Betrag ein und drücken Sie die Taste **ENTER (BAR-TOTAL)**

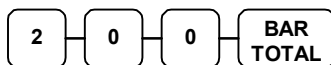

5. Drücken Sie dann die Warengruppe, von der der Nachlaß abgezogen werden soll.

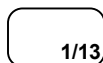

6. Der Nachlaß wird automatisch abgezogen.

SAMSUNG		
ER-550		
DAT.	15/08/1999	SON
W. G. 2		10.00
W. G. 2		-2.00
TOTAL		8.00
BAR		8.00
ANNIE	NR. 000001	
ZEIT 11:27		01

Warenrücknahme

Möchten Sie einen Artikel zurücknehmen, so wählen Sie mit der Taste **DIV. FUNKT.** die Funktion **RÜCKNAHME** aus und geben den Vorgang noch einmal ein. Sie können eine Warenrücknahme innerhalb einer Buchung vornehmen oder sie separat durchführen und dem Kunden das Geld herausgeben.

1. Drücken Sie die Taste **DIV. FUNKT.** und wählen mit der **7** die Funktion **RÜCKNAHME** aus.



oder drücken Sie die **7** und dann **DIV.FUNKT.**

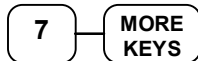

2. Geben Sie den Preis des Postens ein, den Sie zurücknehmen wollen und drücken Sie die entsprechende Warengruppen-Taste.

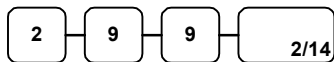

3. Beenden Sie den Vorgang mit **BAR-TOTAL**, **SCHECK** oder einer anderen Zahlungsart.

SAMSUNG	
ER-550	
DAT. 15/08/1999	SON
RÜCKNAHME *****	
W. G. 2	-2.99
TOTAL	-2.99
BAR	-2.99
ANNIE	NR. 000001
ZEIT 11:27	01

Stornos und Korrekturen

Sofort-Storno (Korrektur)

Diese Funktion korrigiert den letzten eingegebenen Posten.

1. Registrieren Sie den Posten den Sie verkaufen wollen
2. Drücken Sie die Taste **STORNO**.

Storno

SAMSUNG		
ER-550		
DAT.	15/08/1999	SON
W. G. 1		2.29
W. G. 2		1.29
SOFORT STORNO	-----	
W. G. 2		-1.29
TOTAL		2.29
BAR		2.29
ANNIE	NR. 000001	
ZEIT 11:27		01

Nachträglicher Storno

Diese Funktion erlaubt es Ihnen einen beliebigen Posten innerhalb eines Bons zu stornieren.

1. Registrieren Sie einen Posten und danach noch einen zweiten Posten.
2. Um den ersten registrierten Posten zu stornieren, drücken Sie **KORR.** Und dann die Taste

KORR. — **Storno**

3. Geben Sie den Preis des ersten Postens ein und drücken sie dann die ursprüngliche Warengruppe.

1 — 2 — 9 — 2/14

SAMSUNG		
ER-550		
DAT.	15/08/1999	SON
W. G. 2		1.29
W. G. 1		2.29
STORNO	-----	
W. G: 2		-1.29
TOTAL		2.29
BAR		2.29
ANNIE	NR. 000001	
ZEIT 11:27		01

BON-Storno

Die **BON-Storno** Funktion erlaubt es Ihnen einen kompletten Registriervorgang zu stoppen. Alles, was innerhalb dieser Registrierung bis zum Drücken der Taste **BON-STORNO** erfaßt wurde, wird automatisch storniert. Diese Funktion kann gesperrt werden. Lesen Sie dazu im Kapitel "Funktionstasten-Programmierung" auf Seite 110.

1. Registrieren Sie die Posten, die Sie verkaufen wollen.
2. Drücken Sie die Taste **BON-STORNR**.



SAMSUNG		
ER-550		
DAT.	15/08/1999	SON
W. G. 1		2.29
W. G. 2		0.50
BON-STORNO	*****	
ANNIE	NR.	000001
ZEIT	11:27	01

Schloß-Storno

Sie können auch die Schloßposition **VOID** zum stornieren benutzen. Drehen Sie dazu die Schlüssel in die Schloßposition **VOID** und geben Sie die Posten ein, die Sie stornieren wollen.

1. Drehen Sie den Schlüssel in die Schloßposition **VOID**.
2. Geben Sie die Posten, die Sie stornieren wollen, exakt so ein, wie Sie diese vorher in der Schloßposition **REGISTER** eingegeben haben. Sie können auch Nachlässe, evtl. Aufschläge u.ä. eingeben.
3. Alle Summen werden so korrigiert, als ob die Registrierung nicht stattgefunden hätte.

SAMSUNG		
ER-550		
DAT.	15/08/1999	SON
SCHL.STORNO	*****	
W. G. 1		-2.29
W. G. 2		-1.00
TOTAL		-3.29
BAR		-3.29
ANNIE	NR.	000001
ZEIT	11:27	01

Kein Verkauf (# / NS)

Schublade öffnen

Mit der Taste # / NS können Sie die Schublade öffnen, wenn Sie die Taste ohne vorherige Zifferneingabe außerhalb einer laufenden Transaktion drücken. Sie können diese Funktion sperren. Lesen Sie dazu im Kapitel "Funktionstasten Programmierung" ab Seite 92.

1. Drücken Sie #/NS:

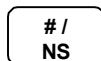

2. Die Schublade wird geöffnet und ein Bon lt. dem nebenstehenden Muster wird ausgedruckt

SAMSUNG		
ER-550		
DAT.	15/08/1999	SON
KEIN VERK.	-----	
ANNIE	NR.	000001
ZEIT 11:27		01

Nichtrechnende Nummer

Sie können die Taste # / NS auch zur Eingabe einer Nummer (bis zu 8 Ziffern) benutzen. Diese Nummer wird dann auf den Bon gedruckt. Diese Eingabe können Sie überall innerhalb des Bons vornehmen, z.B. um eine Rechnungsnummer oder Seriennummer einzugeben.

1. Registrieren Sie die Posten die Sie verkaufen möchten
2. Geben Sie die Nummer ein, die auf den Bon gedruckt werden soll, z.B.



3. Drücken Sie # / NS:

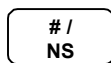

4. Drücken Sie die Taste SCHECK

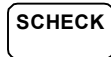

SAMSUNG		
ER-550		
DAT.	15/08/1999	SON
W. G. 1		2.99
NUMMER #		1234
TOTAL		2.99
SCHECK		2.99
ANNIE	NR.	000001
ZEIT 11:27		01

Einzahlung

Sie können die Taste **EINZAHLUNG** benutzen, um (Bar-)Geld einzunehmen ohne einen aktuellen Verkauf zu tätigen. Zum Beispiel um die Bezahlung eines vorangegangenen Kreditverkaufs entgegenzunehmen.

1. Drücken Sie die Taste **DIV. FUNKT.** und dann die **5** für **EINZAHLUNG**.

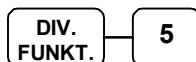

oder erst die **5** und dann **DIV. FUNKT** drücken:



2. Geben Sie dann die Summen des Bargeldes ein, das Sie entgegennehmen und drücken die Taste **BAR-TOTAL**:

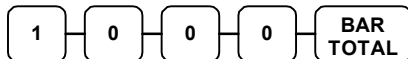

3. Wird mit einem Scheck bezahlt, geben Sie die Schecksummen ein und drücken **SCHECK**.

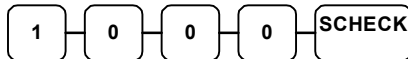

4. Sie können dann weitere Einzahlungen registrieren oder den Bon mit **BAR-TOTAL** abschließen.

SAMSUNG	
ER-550	
DAT. 15/08/1999	SON
EINZAHLUNG	
BAR	10.00
SCHECK	10.00
EINZAHLUNG	30.00
ANNIE	NR. 000001
ZEIT 11:27	01

Auszahlung

Benutzen Sie die Taste **AUSZAHLUNG**, um Bargeldentnahmen aus der Schublade (z.B. für Paketgebühren) zu erfassen.

2. Drücken Sie die Taste **DIV. FUNKT.** und dann die **6** für **AUSZAHLUNG**.

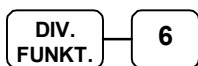

3. oder erst die **6** und dann **DIV. FUNKT** drücken:



4. Geben Sie dann die Summen des Bargeldes ein, das Sie ausgeben und drücken die Taste **BAR-TOTAL**:

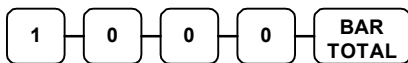

5. Wird mit einem Scheck gezahlt, geben Sie die Schecksummen ein und drücken **SCHECK**.

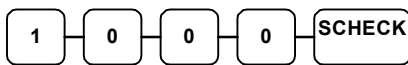

6. Sie können dann weitere Auszahlungen registrieren oder den Bon mit **BAR-TOTAL** abschließen.

SAMSUNG		
ER-550		
DAT.	15/08/1999	SON
AUSZAHLUNG		
BAR		-10.00
SCHECK		-10.00
AUSZAHLUNG		-20.00
ANNIE	NR.	000001
ZEIT	11:27AM	01

Zahlungsarten und Zwischensumme

Das Modell *ER-550* ermöglicht Ihnen die Verwaltung von bis zu 6 Zahlungsarten. Auf der Tastatur finden Sie die Taste **BAR-TOTAL** und **SCHECK**. Sie können aber über die Taste **ZW.-Summe / KREDIT** vier weitere Zahlungsarten auswählen. Alle Zahlungsarten können miteinander gemischt werden.

Zwischensummen

1. Registrieren Sie die Posten, die Sie verkaufen wollen
2. Drücken Sie die Taste **ZW.SUMME / KREDIT**. Die aufgelaufene Zwischensumme wird mit dem Text "SUB" im Kundendisplay gezeigt

ZW SUM
KREDIT

3. Die Zwischensumme kann auch auf den Bon gedruckt werden, wenn die entsprechende System-Option programmiert ist. (siehe Seite 92).

Bar-Zahlung

1. Registrieren Sie die Posten, die Sie verkaufen wollen.
2. Zahlt der Kunde mit Bargeld, drücken Sie die Taste **BAR-TOTAL**.

BAR
TOTAL

3. Im Display wird der Gesamtbetrag als Bar-Einkauf angezeigt.

SAMSUNG		
ER-550		
DAT.	15/08/1999	SON
W. G. 2		7.96
TOTAL		7.96
BAR		7.96
ANNIE	NR. 000001	
ZEIT 11:27		01

Scheck-Zahlung

1. Registrieren Sie die Posten, die Sie verkaufen wollen
2. Zahlt der Kunde mit einem Scheck, drücken Sie die Taste **SCHECK**.

SCHECK

3. Im Display wird der Gesamteinkauf als Schecksumme angezeigt.

SAMSUNG		
ER-550		
DAT.	15/08/1999	SON
W. G. 2		7.96
TOTAL		7.96
SCHECK		7.96
ANNIE	NR. 000001	
ZEIT 11:27		01

Rückgeld-Errechnung bei einer Barzahlung

1. Registrieren Sie die Posten, die Sie verkaufen wollen.
2. Geben Sie dann den Betrag ein, den Ihnen Ihr Kunde gibt. z.B. 20,00:



3. Drücken Sie **BAR-TOTAL**.



4. Im Display der Kasse wird der gegebene Betrag angezeigt und auf dem Bon und im Display wird das Rückgeld, falls nötig, ausgewiesen.

SAMSUNG ER-550		
DAT.	15/08/1999	SON
W. G. 1		2.99
W. G: 1		2.99
4 X	@1.99	
W. G. 2		7.96
TOTAL		13.96
BAR		20.00
ZURÜCK		6.04
ANNIE		NR. 000001
ZEIT 11:27		01

Rückgeld-Errechnung bei einer Scheckzahlung

1. Registrieren Sie die Artikel, die Sie verkaufen wollen
2. Geben Sie den Scheckbetrag ein, den Ihnen der Kunde gibt. z.B. 20,00:



3. Drücken Sie die Taste **SCHECK**:

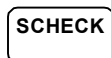

4. Im Display wird Ihnen der Scheckbetrag angezeigt und auf dem Display und dem Bon das Rückgeld (In Bar), falls nötig ausgewiesen.

SAMSUNG ER-550		
DAT.	15/08/1999	SON
W. G. 1		2.99
W. G. 1		2.99
4 X	@1.99	
W. G. 2		7.96
TOTAL		13.96
SCHECK		20.00
ZURÜCK		5.70
ANNIE		NR. 000001
ZEIT 11:27		01

Weitere Zahlungsarten (elektronische Zahlung und Kreditkarten)

Nutzen Sie die weiteren Zahlungsarten, um z.B. elektronische Zahlungsmittel (z.B. Geldkarte) entgegenzunehmen und zu verarbeiten oder Kreditkartenumsätze (VISA oder EUROCARD) separat zu verwalten. Die Texte für die weiteren Zahlungsarten programmieren Sie mit den Funktionstasten Programmierung (näheres ab Seite 92).

1. Registrieren Sie die Posten, die Sie verkaufen wollen.
2. Drücken Sie die Taste **ZW.SUM. / KREDIT** einmal um sich die Zwischensumme anzeigen zu lassen.
3. Drücken Sie die Taste **ZW.SUM/KREDIT** ein zweites Mal um sich die weiteren Zahlungsarten anzeigen zu lassen. Geben Sie die **1** für die erste Zahlungsart ein.

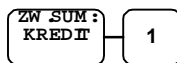

oder drücken Sie die 1 und dann **ZW.SUM / KREDIT**



4. Im Display der Kasse wird Ihnen **ZAHLUNGSART 1** angezeigt. Drücken Sie dann **ENTER (BAR-TOTAL)** um die Eingabe zu bestätigen.



SAMSUNG		
ER-550		
DAT.	15/08/1999	SON
W. G.	1	2.99
W. G.	1	2.99
4 X	@1.99	
W. G.	2	7.96
TOTAL		13.96
ZAHLUNGSART1		13.96
ANNIE	NR.	000001
ZEIT	11:27	01

Rückgeld- Errechnung bei einer weiteren Zahlungsart

1. Registrieren Sie die Posten, die Sie verkaufen wollen.
2. Drücken Sie die Taste **ZW.SUM. / KREDIT** einmal um sich die Zwischensumme anzeigen zu lassen.
3. Drücken Sie die Taste **ZW.SUM/KREDIT** ein zweites Mal um sich die weiteren Zahlungsarten anzeigen zu lassen. Geben Sie die **1** für die erste Zahlungsart ein.

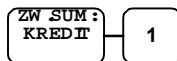

4. oder drücken Sie die 1 und dann **ZW.SUM / KREDIT**

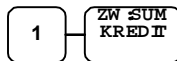

5. Im Display der Kasse wird Ihnen **ZAHLUNGSART 1** angezeigt. Geben Sie den Betrag ein, den Ihnen der Kunde gibt und drücken Sie dann die Taste **ENTER** (BAR-TOTAL)

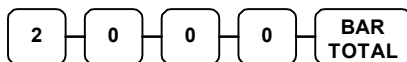

SAMSUNG ER-550		
DAT.	15/08/1999	SON
W. G. 1		2.99
W. G. 1		2.99
4 X	@1.99	
W. G. 2		7.96
TOTAL		13.96
ZAHLUNGSART 1		20.00
ZURÜCK		6.04
ANNIE	NR. 000001	
ZEIT 11:27		01

Scheck-Wechsel

Scheckwechsel bedeutet, daß Sie ohne einen Verkauf zu tätigen einen Scheck entgegennehmen und dafür Bargeld aushändigen. Sie können diese Funktion auch nutzen, um einen bereits mit **BAR** abgeschlossenen Vorgang in **SCHECK** umzubuchen. Diese Funktion kann gesperrt werden.

1. Geben Sie die Schecksumme ein, die Ihnen überreicht wird. z.B. 20,00.



2. Drücken Sie die Taste **SCHECK**.

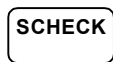

3. Im Display wird Ihnen der Scheckbetrag und der Bar-Betrag angezeigt und folgender Bon ausgegeben:

SAMSUNG	
ER-550	
DAT.	15/08/1999
	SON
SCHECK	20.00
BAR	-20.00
WECHSEL	20.00
ANNIE	NR. 000001
ZEIT 11:27	01

Gemischte Zahlung

Gemischte Zahlung bedeutet, daß Sie einen Kaufbetrag mit zwei oder mehr Zahlungsarten abschließen. Z.B bezahlt ein Kunde einen Einkauf von 20.00 mit 10,00 Bargeld und 10,00 Kreditkarte. Falls nötig können Sie mehrere Zahlungsarten nacheinander eingeben.

1. Registrieren Sie die Posten, die Sie verkaufen wollen.
2. Geben Sie den Beträge ein, der Ihnen bar überreicht wird. Hier z.B. 10,00 und drücken Sie die Taste **BAR TOTAL**.

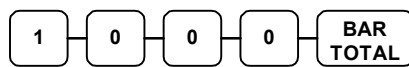

3. Im Display wird Ihnen BAR 10,00 angezeigt und ein Betrag von 10,00 ist weiter offen.
4. Drücken Sie die Taste ZW.SUM / KREDIT einmal um sich die verbleibende Zwischensumme anzeigen zu lassen
5. Drücken Sie dann die Taste **ZW.SUM./ KREDIT** noch einmal und dann die **1** für KREDIT 1.

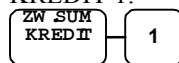

oder die **1** und dann **ZW.SUM/KREDIT**.

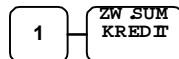

6. Im Display wird **Kredit 1** angezeigt. Drücken Sie dann **ENTER (BAR-TOTAL)** und der restliche Betrag wird als Kreditumsatz verbucht



SAMSUNG	
ER-550	
DAT.	15/08/1999 SON
W. G. 2	20 00
TOTAL	20.00
BAR	10.00
TOTAL	10.00
KREDIT 1	10.00
ANNIE	NR. 000001
ZEIT 11:27	01

Nachträgliche Rückgeld-Errechnung

Nachträgliche Rückgeld-Errechnung bedeutet, daß auch nach dem der Bon abgeschlossen und die Schublade bereits offen ist, eine Errechnung des Rückgeldes möglich ist. Diese Funktion ist nützlich, wenn der Bediener bei der Herausgabe des Rückgeldes gestört wird. Er kann dann zur Sicherheit das Rückgeld erneut von der Kasse ausrechnen lassen. Diese Funktion ist in der Standard-Programmierung der Kasse nicht erlaubt. Um sie zu programmieren müssen Sie die entsprechende System-Option setzen (siehe "Programmierung der System-Optionen" ab Seite 99)

1. Registrieren Sie die Posten, die Sie verkaufen wollen.
2. Drücken Sie die Taste **BAR-TOTAL**:

**BAR
TOTAL**

3. Im Display wird Ihnen der Gesamtbetrag des Einkaufs angezeigt.
4. Geben Sie dann das Zahlgeld ein und drücken die Taste **BAR-TOTAL**.

2 0 0 0 **BAR
TOTAL**

5. Im Display wird Ihnen der Rückgeld-Betrag angezeigt.

SAMSUNG		
ER-550		
DAT.	15/08/1999	SON
W. G. 1		2.00
ZW.SUM		2.00
BAR		2.00
ANNIE	NR.	000001
ZEIT 11:27		01

Währungs-Umrechnung

Für die Umrechnung des Kaufbetrags von der Heimatwährung in eine Fremdwährung können Sie die *ER-550* so programmieren, daß Sie die aufgelaufene Zwischensumme in den Betrag einer Fremdwährung umrechnet. Dazu müssen Sie nur den Umrechnungskurs programmieren. Lesen Sie dazu im Kapitel "Funktionstasten-Programmierung" ab Seite 110.

1. Registrieren Sie die Posten, die Sie verkaufen wollen
2. Drücken Sie die Taste **ZW.SUM / KREDIT** einmal um sich die Zwischensumme anzeigen zu lassen
3. Drücken Sie die Taste **ZW.SUM / KREDIT** erneut um sich das Menü **WEITERE ZAHLUNGSARTEN** anzeigen zu lassen. Geben Sie die **5** für die **WÄHRUNG 1** ein

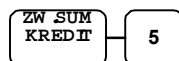

4. Der Kaufbetrag wird im Display in der Fremdwährung angezeigt.
5. Geben Sie den Zahlbetrag der Fremdwährung ein und drücken Sie die Taste **BAR-TOTAL**

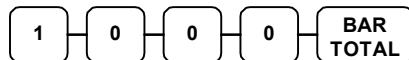

6. Im Display wird Ihnen die Summe des Zahlgeldes und die Summe des Rückgeldes angezeigt. **DAS RÜCKGELD WIRD IMMER IN DER HEIMATWÄHRUNG ANGEZEIGT!**

SAMSUNG ER-550		
DAT.	15/08/1999	SON
W. G. 1		2.00
TOTAL		2.00
WÄHRUNG 1		
Π10.00		
KURS		#1.372
HEIM. BETR.		7.29
ZURÜCK		5.29
ANNIE		NR. 000001
ZEIT 11:27		01

Bon Ein / Aus Nachträglicher Bon

In der Standard Programmierung der **ER-550** wird von der Kasse ein Bon ausgegeben. Sie können die Kasse aber auch so programmieren, daß kein Bon ausgegeben wird. Lesen Sie dazu im Kapitel "Bon- und Druckkontrolle" ab Seite 76.

Wenn Sie den Bon ausgeschaltet haben, können Sie trotzdem einen nachträglichen Bon von der Kasse ausgeben lassen. Dazu setzen Sie bitte die System-Option "MEHRFACH-BON ERLAUBT" auf **JA** (siehe System-Optionen auf Seite 99)

Nachträglicher Bondruck

- ◆ Nach dem Abschluß eines Bons, jedoch bevor Sie einen neuen Bon anfangen drücken Sie erneut die Taste BAR-TOTAL und der nachträgliche Bon wird gedruckt.



ACHTUNG: Da der Speicherplatz für den nachträglichen Bon begrenzt ist, werden bei mehr als 50 Posten auf dem Bon nur der Gesamtbetrag und die Zahlungsarten gedruckt.

Manager Funktionen

Überblick

In diesem Kapitel finden Sie folgende Punkte erläutert:

- Anleitungen zum Ausdrucken bzw. Anzeigen von Kassen-Berichten in der Zentralschloß-Stellung **MANAGER** und Anleitungen zum Löschen der Umsatz-Speicher in der Zentralschloß-Stellung **CLEAR TOTALS**. Muster von allen Berichten finden Sie ab Seite 135
- Anleitung für weitere Funktionen die in der Schloßstellung **MANAGER** zur Verfügung stehen:
 - "Kassierer-Selbstabrechnung" auf Seite 78
 - "Bon- und Druckkontrolle" auf Seite 80
 - "Trainings-Mode" auf Seite 82

BEDIENUNGSHINWEIS: Wenn Sie Hilfe brauchen, drücken Sie die Taste HILFE BILDSCH. Mit der Taste ESC (KORR.) verlassen Sie die Hilfe Funktion und kehren zum Original Bildschirm zurück.

Berichte Erstellen

Sie können zwei Arten von Berichten von der Kasse ausgeben lassen zum einen *“nur Umsätze Lesen”* in der Schloßposition **MANAGER** oder *“Umsätze lesen und löschen”* in der Schloßposition **CLEAR TOTALS**. Die *“nur Umsätze lesen”*- Berichte können Sie entweder auf dem Display der Kasse ausgeben oder von der Kasse drucken lassen. Die *“Umsätze lesen und löschen”*- Berichte müssen ausgedruckt werden.

Der Finanzbericht ist in zwei Ebenen verfügbar:

- ein täglicher Bericht, der gelesen und auch gelöscht werden kann und
- ein periodischer Bericht, der alle Umsätze der täglichen berichte zusammenfaßt. Auch dieser Bericht kann gelesen und gelöscht werden. Bei jedem täglichen Bericht werden seine Umsätze neu errechnet.

Wenn Sie die Kasse mit elektronischem Journal betreiben, kann dieses ebenfalls ausgedruckt und gelöscht werden.

In der folgenden Tabelle werden die verfügbaren Berichte der *ER-550* zusammengefaßt:

Bericht	Inhalt	Typ	Schloßposition
FINANZEN	Warengruppenumsätze, Umsätze der Funktionen und Revisionspeicher	Täglich und periodisch	MANAGER oder CLEAR TOTALS
ZEIT	Umsätze nach Stunden	Täglich	MANAGER oder CLEAR TOTALS
PLU	PLU-Umsätze	Täglich	MANAGER oder CLEAR TOTALS
ALLE BEDIENER	Bediener-Umsätze	Täglich	MANAGER oder CLEAR TOTALS
EINZEL BEDIENER	Bediener-Umsatz für einen einzelnen Bediener	Täglich	MANAGER oder CLEAR TOTALS
HAUPTGRUPPEN	Umsätze der Hauptgruppen	Täglich	MANAGER oder CLEAR TOTALS
BESTAND (PLU)	Bestand der, als Bestands-PLU programmierten Artikel	Täglich	MANAGER oder CLEAR TOTALS
BESTAND (WG)	Bestand der, als Bestands-WG programmierten WG	Täglich	MANAGER oder CLEAR TOTALS
BAR / SCHECK SUMMEN	Summen des Bargelds und der Scheck	Täglich	MANAGER
ARBEITSZEIT	An- und Abmeldungen für jeden Bediener	Täglich	MANAGER
ELECTRONISCHES JOURNAL	Zeile für Zeile des elektronischen Journals (falls programmiert)	Täglich	MANAGER oder CLEAR TOTALS

Berichte drucken oder auf dem Display darstellen

1. Drehen Sie den Schlüssel in die Schloßposition MANAGER. Folgendes Display wird angezeigt:

```
MANAGER MODE
0.DRUCK BERICHTE
1.ANZEIGE BERICHTE
2.SELBSTABRECHNUNG
3.REG. DRUCK FORMAT
4.STOP REG DRUCK
5.TRAININGS MODE
```

2. Drücken Sie die **0**, um Berichte zu drucken oder die **1** um Sie nur im Display anzeigen zu lassen. Das Druck Berichte- bzw. Anzeige Berichte Display sieht folgendermaßen aus:

```
DRUCK BERICHTE S. 1
0.TÄGL. BERICHTE
1.PERIOD. BERICHTE
2.ELECTRON. JOURNAL
```

```
ANZEIGE BERICHTE S.1
0.TÄGL. BERICHTE
1. PERIOD.BERICHTE
```

3. Drücken Sie eine 0 für die täglichen Berichte, die 1 für periodische Berichte oder die 2 für das Elektronische Journal (kann nicht auf dem Bildschirm angezeigt werden)

◆ Haben Sie die **0** für **TÄGL. BERICHTE** gedrückt, erscheint folgendes Display:

```
DRUCK BERICHTE S.2
0.FINANZEN
1.ZEIT
2.PLU
3.ALLE BEDIENER
4.EINZEL BEDIENER
5.HAUPTGRUPPEN
6.BESTAND (PLU) ↓
```

Geben Sie die Zahl des Berichtes ein, den Sie drucken möchten. Mit der Taste DISPLAY VOR können Sie sich die nächste Seite anzeigen lassen:

```
DRUCK BERICHTE S.2
7.BESTAND (DEPT) ↑
8.ARBEITSZEIT
9.BAR / SCHECK SUMME
```

◆ Wenn Sie die **1** für **PERIOD. BERICHTE** drücken, wird Ihnen das folgende Display angezeigt:

```
DRUCH BERICHTE S.2
0.FINANZEN
```

Geben Sie eine **0** ein um den **Periodischen Finanzbericht** zu drucken.

- ◆ Wenn Sie die **2** für **ELEKTRONISCHES JOURNAL** drücken erscheint das Display für den Ausdruck des Elektronischen Journals

```
ELEKTRON. JOURNAL
0.ALLES DRUCKEN
1.NUR BAR DRUCKEN
2.NUR SCHECK DRUCKEN
3.NUR KREDIT DRUCKEN
4.NUR % DRUCKEN
5.NUR EINZ./AUSZ.
6.NUR RETUORE DR. ↓
```

Mit der Eingabe der **0** wird das komplette Elektronische Journal ausgedruckt. Möchten Sie nur bestimmte Teile ausdrucken lassen, so geben Sie einfach die entsprechende Zahl ein. Mit der Taste **DISPLAY VOR** können Sie sich den Rest des Menüs anzeigen lassen.

```
ELEKTRON. JOURNAL
7.NUR STORNO DR. ↑
8.NUR #/NS DRUCKEN
9.NUR BONSTORNO DR.
```

Berichte Löschen

1. Drehen Sie den Schlüssel in die Schloßposition **CLEAR TOTALS**. Das **BERICHT LÖSCHEN**-Display wird angezeigt:

```
BERICHT LÖSCHEN S.1  
0.TÄGL. BERICHT  
1.PERIOD. BERICHT  
2.E.J.LÖSCHEN
```

2. Geben Sie eine **0** für **tägliche Berichte**, eine **1** für **periodische Berichte** oder die **2** für das Löschen des **Elektronischen Journals** ein.

- ◆ Drücken Sie die **0** für **TÄGL. BERICHT** wird folgendes Display angezeigt:

```
BERICHT LÖSCHEN S.2  
0.FINANZEN  
1.ZEIT  
2.PLU  
3.ALLE BEDIENER  
4.EINZEL BEDIENER  
5.HAUPTGRUPPEN  
6.BESTAND (PLU) ↓
```

Geben Sie die Zahl des Berichtes ein, den Sie löschen wollen oder drücken Sie die Taste **DISPLAY VOR**, um sich den Rest den Menüs anzeigen zu lassen.

```
BERICHT LÖSCHEN S.2  
7.BESTAND (WG) ↑
```

- ◆ Wenn Sie die **1** für **PERIOD. BERICHT** wählen, wird folgendes Display angezeigt:

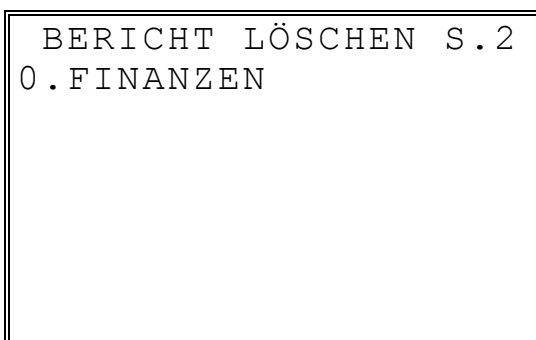

```
BERICHT LÖSCHEN S.2
0.FINANZEN
```

Geben Sie die 0 ein um den periodischen Finanzbericht zu löschen.

- ◆ Wenn Sie die 2 für **(E.)lektronisches (J.)ournal LÖSCHEN** eingeben , wird das Elektronische Journal ohne Ausdruck gelöscht.

Kassierer- Selbstabrechnung

Die Kassierer- Selbstabrechnung ist eine optionale Funktion der ER-550. Haben Sie diese Funktion programmiert, ist der Bediener der Kasse gezwungen, den jeweiligen Inhalt der Schublade in die Kasse einzugeben, bevor er einen der Berichte durchführen kann. Die Kasse vergleicht die Ist-Angaben des Bedieners mit den errechneten Soll-Beständen an Bargeld und Schecks und zeigt ggf. die Differenz als Überschuß bzw. Fehlbetrag im Display der Kasse und auch in den Berichten an. Sie können sich also sicher sein, daß immer der komplette Schubladeninhalt bei der Abrechnung angegeben wird.

Um diese Funktion nutzen zu können, muß sie vorher programmiert werden. Lesen Sie dazu in der Seite 4 der "System-Optionen" ab Seite 92.

1. Drehen Sie den Schlüssel in die Schloßposition **MANAGER**. Das **MANAGER-MODE** Display wird angezeigt:

MANAGER MODE
0 . DRUCK BERICHTE
1 . ANZEIGE BERICHTE
2 . SELBSTABRECHNUNG
3 . REG. DRUCK FORMAT
4 . STOP REG DRUCK
5 . TRAININGS MODE

2. Drücken Sie die 2, um die Selbstabrechnung zu starten. Sie sehen folgendes Display:

SELBSTABRECHNUNG	
BAR	0 . 00
SCHECK	0 . 00
TOTAL	0 . 00

3. Sie können den Gesamtbetrag des Schubladeninhaltes in einen Zug eingeben, oder die Summe jedes einzelnen Münz- und Scheinfach einzeln eingeben.

Geben Sie das Bargeld ein. Indem Sie den Betrag über die Zehner-Tastatur eingeben und anschließend die Taste **BAR-TOTAL** drücken. Diesen Vorgang können Sie für jeden Nennwert, falls erforderlich, wiederholen. Wenn Sie es wünschen, können Sie auch mit der Taste **X / Druck** die Menge der einzelnen Nennwerte multiplizieren. Die Eingabe kann z.B. lauten **15**, dann die Taste **X / Druck** und dann **1000** und die Taste **BAR-TOTAL**, um 15 Zehnmarkscheine einzugeben.

Ermitteln Sie die Schecksumme, indem Sie die Summe über die Zehner-Tastatur eingeben und dann die Taste **SCHECK** drücken. Diesen Vorgang können Sie für jeden Scheck wiederholen.

4. Drücken Sie zum Abschluß die Taste BAR- TOTAL, um die Gesamtsumme zu ermitteln. Die Kassierer- Selbstabrechnung wird Ihnen dann im Display angezeigt und auch auf dem Bon ausgedruckt.

Beispiel Selbstabrechnungs- Display:

SELBSTABRECHNUNG	
EING-SOLL	117.25
KAS.-IST	117.15
DIFFERENZ	0.10

Beispiel Selbstabrechnungs-Bon:

SAMSUNG	
ER-550	
DAT. 15/08/1999	SON
BAR	117.25
TOTAL BTG	117.25
EING-SOLL	117.25
KAS.IST	117.15
DIFFERENZ	0.10
ANNIE	NR. 000001
ZEIT 11:27	01

Bon- und Druckeinstellungen

Ausgehend vom **MANAGER MODE** Display sind zwei Druckeinstellungen wählbar.

- Sie können einstellen, ob die Kasse einen Bon ausgibt oder ein Journal druckt.
- Sie können den Bondruck abstellen. Beachten Sie dabei, daß der Bon bei den Kassenberichten automatisch gedruckt wird. Sie können durch erneutes drücken der Taste **BAR-TOTAL** auch, trotz ausgeschaltetem Bon, einen nachträglichen Bon ausdrucken lassen. Setzen Sie dafür die System-Option "MEHRFACH-BON ERLAUBT" auf JA. (Näheres auf Seite 99)

Einstellung Bon- oder Journaldruck

1. Drehen Sie den Schlüssel in die Schloßposition **MANAGER**. Folgendes Display wird angezeigt:

MANAGER MODE
0. DRUCK BERICHTE
1. ANZEIGE BERICHTE
2. SELBSTABRECHNUNG
3. REG. DRUCK FORMAT
4. STOP REG DRUCK
5. TRAININGS MODE

2. Geben Sie die 3 ein, um das Druckformat der Kasse von Journal- in Bondruck oder von Bon- in Journaldruck umzustellen. Das REG. DRUCK FORMAT Display wird angezeigt. Folgen Sie den Anweisungen im Display, drücken Sie die Taste **JA / NEIN** und schließen Sie die Eingabe mit der Taste **ENTER (BAR-TOTAL)** ab.

REG. DRUCKFORMAT

DRUCKFORMAT IST
MOMENTAN BON

FÜR JOURNAL
DRÜCKE JA UND ENTER

Drucker ein- und ausschalten

1. Drehen Sie den Schlüssel in die Schloßposition **MANAGER**. Folgendes Display wird angezeigt:

```
MANAGER MODE
0.DRUCK BERICHTE
1.ANZEIGE BERICHTE
2.SELBSTABRECHNUNG
3.REG. DRUCK FORMAT
4.STOP REG DRUCK
5.TRAININGS MODE
```

2. Drücken Sie die 4 um den Drucker ein- bzw. auszuschalten. Das REG. DRUCK AN/AUS Display wird angezeigt. Drücken Sie die Taste **JA / NEIN** und anschließend die Taste **ENTER (BAR-TOTAL)**, um die momentane Einstellung zu ändern.

```
REG. DRUCK AN/AUS

KASSENDRUCKER IST
MOMENTAN AN

FÜR AUS
DRÜCKE JA UND ENTER
```

Trainings-Mode

Sie können die Kasse auch im Trainings-Mode betreiben. Zum Beispiel, um zu üben oder neues Personal einzuweisen. Während des Trainings werden die Totale und Zähler nicht weitergeführt. Beachten sie folgendes:

- Der Text "TRAINING" wird auf jeden Bon gedruckt, während das Training läuft.
- Zur Sicherheit können Sie ein 4-stelliges Passwort programmieren, das eingegeben werden muß um das Training zu starten. Lesen Sie näheres auf Seite 5 der Programmierung der System Optionen ab Seite 99. Ist kein Passwort programmiert ist der voreingestellte Wert "0"
- Die Summe und der Zähler der im Training erstellten Bons wird als TRAINING TTL im Finanzbericht der Kasse ausgewiesen.

Training starten

1. Drehen Sie den Schlüssel in die Schloßposition **MANAGER**. Folgendes Display wird angezeigt:

```
MANAGER MODE
0.DRUCK BERICHTE
1.ANZEIGE BERICHTE
2.SELBSTABRECHNUNG
3.REG. DRUCK FORMAT
4.STOP REG DRUCK
5.TRAININGS MODE
```

2. Geben Sie die **5** ein und das TRAINING Display wird angezeigt.

```
START/ENDE TRAINING

KASSE IST MOMENTAN
NICHT IN TRAINING
FÜR TRAINING-START,
PASSWORD EINGEBEN
UND ENTER DRÜCKEN
```

3. Geben Sie das 4-stellige Passwort ein (muß vorher programmiert werden) und drücken Sie die Taste ENTER (BAR-TOTAL). Es wird dann wieder das MANAGER Display angezeigt und die Kasse ist nun im Trainingsbetrieb.

Training beenden

1. Drehen Sie den Schlüssel in die Schloßposition **MANAGER**. Folgendes Display wird angezeigt:

```
MANAGER MODE
0.DRUCK BERICHTE
1.ANZEIGE BERICHTE
2.SELBSTABRECHNUNG
3.REG. DRUCK FORMAT
4.STOP REG DRUCK
5.TRAININGS MODE
```

3. Geben Sie die **5** ein und folgendes Display wird Ihnen angezeigt

```
START/ENDE TRAINING

KASSE IST MOMENTAN
IN TRAINING
FÜR TRAINING-STOP,
0000 EINGEBEN
UND ENTER DRÜCKEN
```

3. Geben Sie **0000** ein und drücken Sie dann die Taste **ENTER (BAR-TOTAL)**. Sie sehen wieder das **MANAGER** Display. Der Trainingsbetrieb ist nun ausgeschaltet.

Programmieranleitung

Programm Mode

- ◆ Drehen Sie den Schlüssel in die Schloßposition **PROGRAM**. Die erste Seite des **PROGRAMM MODE**- Displays wird Ihnen angezeigt.

```
PROGRAMM MODE
0 . WARENGRUPPEN
1 . PLU
2 . MWST-SATZ
3 . SYSTEM OPTION
4 . DRUCK OPTION
5 . FUNKTIONSTASTEN
6 . BEDIENER          ↓
```

- ◆ Drücken Sie die Taste **DISPLAY VOR** und die zweite Seite des **PROGRAMM MODE** Display wird Ihnen angezeigt.

```
PROGRAMM MODE
7 . KLISCHEE          ↑
8 . HAUPTGRUPPEN
9 . WAAGE
00 . MEHR
```

- ◆ Mit der Taste **DISPLAY ZURÜCK** können Sie sich wieder die erste Seite anzeigen lassen.

Programm Menü – Referenz Informationen

Option #	Beschreibung
0	Drücken Sie die "0", um den Warengruppentext, Steuerzuordnung und andere Wareneinstellungen vorzunehmen. Näheres ab Seite 83
1	Drücken Sie die "1", um Artikeltext, Steuerzuordnung und andere PLU-Einstellungen vorzunehmen. Näheres ab Seite 87
2	Drücken Sie die "2", um die Steuerart (inkl./exkl.) und den Steuersatz zu programmieren. Näheres ab Seite 91
3	Drücken Sie die "3" für die Programmierung der System-Optionen. Hier werden die Grundeinstellungen der Kasse vorgenommen. Näheres ab Seite 99
4	Drücken Sie die "4" für die Programmierung der Druckoptionen, d.h. Grundeinstellung für das Format der Bons und Berichte. Näheres ab Seite 105
5	Drücken Sie die "5", um Funktionstastentext, Limits und andere Voreinstellungen für jede Funktionstaste vorzunehmen. Näheres ab Seite 110
6	Drücken Sie die "6" für die Programmierung der Bedienernamen und -codes. Näheres ab Seite 117
7	Drücken Sie die "7", um den Bontext (Klischee) zu programmieren. Näheres ab Seite 118
8	Drücken Sie die "8" für die Programmierung der Hauptgruppentexte. Näheres ab Seite 119
9	Drücken Sie die "9" für Voreinstellungen der Waage. (z. Zt. Nicht freigegeben)
00	Drücken Sie die "00" für MEHR Programmier-Optionen: Arbeitszeiterfassung, Bestandsführung, Datum und Uhrzeit sowie den Ausdruck der Programmdatei. Näheres hierzu ab Seite 121

PROGRAMMIER-HINWEISE:

- **Um eine Option im Menü auszuwählen, drücken Sie die Nummer die vor der Option im Display steht.**
 - **Brauchen Sie Hilfe drücken Sie die Taste HILFE BILDSCH. Mit der Taste ESC lösche sie die Hilfe-Funktion und kehren zum Menü zurück.**
 - **Überzeugen Sie sich, daß Sie die Taste ENTER (BAR-TOTAL) gedrückt haben um eine Programmierung zu speichern. Haben Sie die Taste nicht gedrückt, wird die programmierte Option nicht gespeichert.**
-

Warengruppen Programmierung

1. In der Schloßposition **PROGRAM** drücken Sie die "0" zur Programmierung der Warengruppen. Das **WARENGRUPPEN NUMMER** Display wird angezeigt.

WARENGRP . NUMMER
DRÜCKE WG-TASTE DIE
PROGRAMMIERT WERDEN
SOLL
NUTZE WG-SHIFT FALLS
NÖTIG
0 ←

- Um das Display **WG # PROGRAMM** anzeigen zu lassen, drücken Sie die Warengruppen-Taste, die Sie programmieren wollen. Benutzen Sie die Taste **WH SHIFT** für die Warengruppen 13-24.
- Programmieren Sie die Warengruppe anhand der Refenz-Informationen für die Warengruppen ab Seite 81. Drücken Sie die Taste **ESC (KORR.)** zum Abschluß und Sie gelangen wieder in das **PROGRAMM MODE** Display

Zur Eingabe von Text drücken Sie die entsprechende Taste auf der Zehnertastatur. Drücken Sie **ENTER** nach jedem Buchstaben den Sie programmiert haben. Näheres lesen Sie im Kapitel "Eingaben der Zeichen im Programm Mode" ab Seite 26

```

W.G. #1 PROGRAMM
TEXT: W. G. 1 ←
FESTPREIS N
PREIS/HALO 0
MWST-SATZ N
MWST-SATZ N
MWST-SATZ N
MWST-SATZ N

```

Drücken Sie **ENTER** und der Pfeil rückt eine Position weiter.

Drücken Sie **JA/NEIN** um die Optionen hin- und herzuschalten.

Programmieren Sie hier die Zuordnung der Hauptgruppen. Voreingestellt ist "0"

```

W.G. #1 PROGRAMM
HAUPTGRUP. (0-9) 0 ←
NEGATIV N
EINZELPOSTEN N
ZWANG # /NS N
LITER WG N
SPERREN N
BESTAND FÜHREN N

```

Drücken Sie **DISPL.VOR.**, um zur zweiten Seite des Warengruppenprogramms zu gelangen. Zurück kommen Sie wieder mit der Taste **DISPL. ZURÜCK.**

```

W.G. #1 PROGRAMM
NICHT GENUTZT N ←
NICHT GENUTZT N
NICHT GENUTZT N
EXTENER DRUCK N
EXTERN IN ROT N

```

Drücken Sie **DISPL. VOR** für die dritte Seite des Warengruppenprogramms.

Warengruppen-Programmierung Referenz-Informationen

Option	Eintrag	Beschreibung
Text	12 Zeichen alpha- numerisch	Sie können für jede Warengruppe einen Text programmieren. Der Standardtext für jede Warengruppe ist W.G. # 1 (bis 24).
Festpreis	J oder N	Geben Sie J für eine Festpreis -Warengruppe oder N für eine offene Preiseingabe ein. Eine offenen Warengruppe nimmt Betragseingaben an. Programmieren Sie "offen", wenn sie mehrere verschiedenen Preise für eine Warengruppe eingeben wollen. Die Festpreis-Warengruppe registriert automatisch den vorher programmierten Preis. Programmieren Sie Festpreis, wenn Sie schnell einen einzelnen Artikel (z.B. Zigaretten 5,00) registrieren wollen.
Preis/HALO	Max. 7- stelliger Betrag	Bei einer offenen Warengruppe können Sie hier zur Sicherheit den Höchstbetrag eingeben, der auf die Warengruppe gebucht werden soll. Sie vermeiden so hohe Fehlbuchungen. Bei Festpreis-Warengruppen, geben Sie hier den Preis ein.
STEUER 1 STEUER 2 STEUER 3 STEUER 4	J oder N	Geben Sie N ein, wenn die Warengruppe keinem Steuersatz zugeordnet werden soll. Setzen Sie ein J für den Steuersatz, der für die Warengruppen berechnet werden soll.
HAUPTGRUPPE (0-9)	0-9	Geben Sie hier die Hauptgruppe ein, in der der Umsatz der Warengruppe addiert werden soll. Es stehen insges. 10 Hauptgruppen zur Verfügung. Die Umsätze werden in einem gesonderten Bericht zusammengefaßt.
NEGATIV	J oder N	Geben Sie ein J ein, wenn die auf diese Warengruppe eingegebenen Beträge ins Minus gerechnet werden sollen (z.B. Pfand)
EINZELPOSTEN	J oder N	Geben Sie ein J ein, wenn die Warengruppe als Einzelposten behandelt werden soll. Einzelposten meint, daß nach dem drücken der Warengruppentaste automatisch ein BAR-TOTAL ausgeführt wird.
NR-EING-ZWANG	J oder N	Geben Sie ein J ein, um eine vor der Buchung dieser Warengruppe eine Nummerneingabe zur erzwingen.
LITER-WG	J oder N	Geben Sie ein J ein, um automatisch eine Literberechnung durchführen zu lassen. Die Kasse errechnet dann anhand des registrierten Betrages automatisch die verkauften Liter. Programmieren Sie den Literpreis in der Spalte PREIS/HALO.
SPERRE	J oder N	Geben Sie ein J ein, um die Warengruppe zu sperren. Es können dann keinen Buchungen auf diese Warengruppe vorgenommen werden.
BESTAND	J oder N	Geben Sie ein J ein, um für diese Warengruppe eine Bestandsführung zu ermöglichen.

Option	Eintrag	Beschreibung
WAAGE	J oder N	Geben Sie ein J ein, wenn dieser Artikel abgewogen werden muß. (zur Zeit nicht freigegeben)
AUTO WAAGE	J oder N	Bei einem J wird automatisch das Gewicht von der Waage mit dem Preis multipliziert. (zur Zeit nicht freigegeben)
AUTO TARA (1-5)	0-5	Hier können Tara-Gewichte eingegeben werden. (zur Zeit nicht freigegeben)
EXTERNER DRUCK	J oder N	Geben Sie ein J ein, wenn Sie wünschen, daß der gebuchte Artikel auf einem optional angeschlossenen Ferndrucker ausgegeben werden sollen.
EXTERN IN ROT	J oder N	Bei einem J wird die gebuchte Warengruppe auf einem optional angeschlossenen Ferndrucker in roter Farbe ausgegeben (entsprechende Hardware vorausgesetzt)

PLU Programmierung

1. In der Zentralschloßstellung **PROGRAM** geben Sie eine 1 ein, und das Display **PLU NUMMER** wird Ihnen angezeigt:

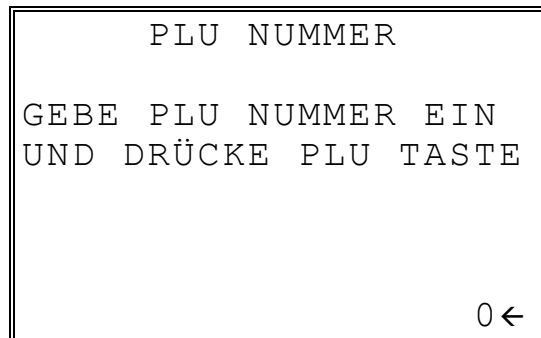

2. Für das Display **PLU # PROGRAMM** geben Sie die Nummer des PLUs ein, das Sie programmieren wollen und drücken Sie die Taste **PLU**.
3. Programmieren Sie die Optionen gemäß den Referenz-Informationen ab Seite 85. Um die Programmierung zu beenden, drücken Sie die Taste **KORR**. Sie erreichen dann das Display **PROGRAMM MODE**

Zur Eingabe von Text drücken Sie die entsprechende Taste auf der Zehnertastatur. Drücken Sie **ENTER** nach jedem Buchstaben den Sie programmiert haben. Näheres lesen Sie im Kapitel "Eingaben der Zeichen im Programm Mode" ab Seite 26

```

  PLU #1 PROGRAMM
TEXT: PLU1          ←
FESTPREIS          N
PREISE/HALO        0
WARENRUPPE (1-24) 0
STEUER 1           N
STEUER 2           N
STEUER 3           N
  
```

Drücken Sie **ENTER** und der Pfeil rückt eine Position weiter

Drücken Sie **JA/NEIN**, um die Optionen hin- und herzuschalten

Drücken Sie **DISPL.VOR**, um zur zweiten Seite des PLU Programms zu gelangen. Zurück kommen Sie mit der Taste **DISPL.ZURÜCK**

```

  PLU #1 PROGRAMM
STEUER 4           N ←
NEGATIV            N
EINZELPOSTEN      N
NR-EING.ZWANG     N
LITER              N
SPERREN           N
BESTAND FÜHREN    N
  
```

Wenn bei der Buchung eines PLUs automatisch ein weiteres PLU registriert werden soll, dann geben Sie hier die Nummer des weiteren PLUs ein.

```

  PLU #1 PROGRAMM
WAAGE              N ←
AUTO WAAGE        N
AUTO TARA (1-5)   0
LINK PLU (0-70)   0
EXTERNER DRUCK    N
EXTERN IN ROT     N
  
```

Drücken Sie **DISPL. VOR** für die dritte Seite des PLU Programms.

PLU Programmierung Referenz-Informationen

Option	Eintrag	Beschreibung
Text	12 Zeichen alphanumerisch	Sie können für jedes PLU 12 Zeichen Text programmieren. Der Standardtext für jedes PLU ist PLU #1, PLU #2, usw.
Festpreis	J oder N	Geben Sie J für ein Festpreis-PLU oder N für eine offene Preiseingabe ein. Eine offene PLU nimmt Betragseingaben an. Programmieren Sie "offen", wenn sie mehrere verschiedene Preise für ein PLU eingeben wollen. Die Festpreis-PLU registriert automatisch den vorher programmierten Preis. Programmieren Sie Festpreis, wenn Sie schnell einen einzelnen Artikel (z.B. Zigaretten 5,00) registrieren wollen.
PREIS/HALO	7-stelliger Betrag	Bei einem offenen PLU können Sie hier zur Sicherheit den Höchstbetrag eingeben, der auf den Artikel gebucht werden soll. Sie vermeiden so hohe Fehlbuchungen. Bei Festpreis-PLUs, geben Sie hier den Preis ein.
WARENGRUPPE	1-24	Geben Sie hier die Nummer der Warengruppe ein, in die der Umsatz eines registrierten Artikels fließen soll.
STEUER 1 STEUER 1 STEUER 1 STEUER 1	J oder N	Geben Sie N ein, wenn dem PLU kein Steuersatz zugeordnet werden soll. Setzen Sie ein J für den Steuersatz, der für das PLU berechnet werden soll.
NEGATIV	J oder N	Geben Sie ein J ein und das PLU wird als negativer Betrag verbucht
EINZELPOSTEN	J oder N	Geben Sie ein J ein, wenn der Artikel als Einzelposten behandelt werden soll. Einzelposten meint, daß nach dem Registrieren des Artikels, automatisch ein BAR-TOTAL ausgeführt wird.
NR-EING. ZWANG	J oder N	Geben Sie ein J ein, um die Eingabe einer Nummer vor dem buchen eines Artikels zu erzwingen.
LITER PLU	J oder N	Geben Sie ein J ein, um automatisch eine Literberechnung durchführen zu lassen. Die Kasse errechnet dann anhand des registrierten Betrages automatisch die verkauften Liter. Programmieren Sie den Literpreis in der Spalte PREIS/HALO.
SPERREN	J oder N	Geben sie ein J ein, um das PLU zu sperren. Sie können dann keine Buchungen mehr mit diesem Artikel durchführen.
BESTAND FÜHREN	J oder N	Geben Sie ein J ein, um für diesen Artikel eine Bestandsführung zu ermöglichen.

Option	Eintrag	Beschreibung
WAAGE	J oder Nein	Zur Zeit nicht freigegeben.
AUTO Waage	J oder N	Zur Zeit nicht freigegeben
AUTO TARA (1-5)	0-5	Zur Zeit nicht freigegeben.
LINK PLU(0-70)	0-70 (variabel)	Wenn Sie wünschen, daß bei der Buchung des zu programmierenden Artikels, automatisch ein weiterer Artikel registriert wird (z.B. Flaschenpfand), dann geben Sie hier die Nummer des Artikels ein, der automatisch im Anschluß registriert werden soll. Die Anzahl der zur Verfügung stehenden Artikel kann variieren. Fragen Sie Ihren Samsung-Händler.
EXTERNER DRUCK	J oder N	Geben Sie ein J ein, wenn Sie wünschen, daß der gebuchte Artikel auf einem optional angeschlossenen Ferndrucker ausgegeben werden sollen.
EXTERN IN ROT	J oder N	Bei einem J wird die gebuchte Artikel auf einem optional angeschlossenen Ferndrucker in roter Farbe ausgegeben (entsprechende Hardware vorausgesetzt)

Steuer-Programmierung

Die ER-550 kann grundsätzlich zwei verschiedene Arten der Steuerberechnung durchführen. Für jede der zwei Arten stehen maximal 4 Steuersätze zur Verfügung

- Die Steuerberechnung inkl. Mehrwertsteuer, d.h. aus dem Kaufbetrag wird die enthaltene Mehrwertsteuer herausgerechnet.
- Die Steuerberechnung netto plus Mehrwertsteuer, d.h. auf den eingegebenen Netto-Kaufbetrag wird die Mehrwertsteuer automatisch aufgerechnet.

Wichtiger Hinweis: Nachdem Sie die Steuersätze und deren Zuordnung programmiert haben, testen Sie Ihre Eingaben, indem Sie einige Buchungen mit verschiedenen Beträgen vornehmen. Sollte Ihre Kasse die Steuer nicht richtig berechnen oder habe Sie Probleme bei der Programmierung der Steuer und deren Ausweisung auf dem Bon, wenden Sie sich bitte an Ihren Fachhändler

Programmierung des Steuersatzes (für die Eingabe von Netto-Preisen)

Für die Grundsätzliche Programmierung und die Voreinstellungen für die Steuer gehen Sie bitte wie folgt vor:

1. Drehen Sie den Schlüssel in die Schloßposition **PROGRAM**.
2. Vom **PROGRAMM MODE** Display ausgehend, drücken Sie die **2** um in das **STEUER PROG.** Display zu gelangen.

```
STEUER PROG.
STEUER NR. (1-4) 1 ←
STEUER ART (0-2) 0
0 : EXKLUSIV
1 : STEUERTABELLE
2 : INKLUSIV (MWST)
```

3. Ist der Pfeil auf dem Feld **STEUER NR.**, geben Sie die Nummer des Steuersatzes ein, den Sie programmieren wollen. Sie können hier Eingaben von **1,2,3** oder **4** vornehmen. Der Pfeil wechselt dann auf das Feld **STEUER ART**.
4. Geben Sie dann eine **0** für Exklusiv-Steuerberechnung ein. Es erscheint das Display für die Programmierung des Steuersatzes.

```
STEUER #1 PROGRAMM
MWST SATZ 0.000 ←
```

5. Befindet sich der Pfeil auf dem Feld **MWST SATZ** geben Sie den Prozentsatz für die entsprechende Steuer ein. Ist der Steuersatz z.B. 17 Prozent, geben Sie **17.000** oder **17** ein. Beträgt die Steuer z.B. 7,5 Prozent, geben Sie einfach **7.500** oder **7.5** ein. Um die Dezimalstellen eingeben zu können, drücken Sie bitte die **Dezimalpunkt**-Taste. Mit der Taste **BAR (ENTER)** bestätigen Sie die Programmierung
6. Sie gelangen dann automatisch wieder im Display **STEUER PROG.** Um weitere Steuersätze programmieren zu können. Mit der Taste **KORR. (ESC)** kommen Sie zurück zum Display **PROGRAMM MODE**.

Programmierung der Mehrwertsteuer (MWST)

Der häufigste Anwendungsfall ist die Herausrechnung der Mehrwertsteuer aus den eingegebenen Brutto-Beträgen. Um dies zu programmieren, gehen Sie bitte wie folgt vor.

1. Drehen Sie den Schlüssel in die Schloßposition **PROGRAM**.
2. Vom **PROGRAMM MODE** Display ausgehend, drücken Sie die **2** um in das **STEUER PROG.** Display zu gelangen.

```
      STEUER PROG .
STEUER NR. (1-4)  1 ←
STEUER ART (0-2)  0
  0 : EXKLUSIV
  1 : STEUERTABELLE
  2 : INKLUSIV (MWST)
```

3. Ist der Pfeil auf dem Feld **STEUER NR.**, geben Sie die Nummer des Steuersatzes ein, den Sie programmieren wollen. Sie können hier Eingaben von **1,2,3** oder **4** vornehmen. Der Pfeil wechselt dann auf das Feld **STEUER ART**.
4. Geben Sie dann eine **2** für Inklusive (MWST)-Steuerberechnung ein. Es erscheint das Display für die Programmierung des Steuersatzes.

```
      STEUER #1 PROGRAMM
MWST SATZ          0.000 ←
```

5. Befindet sich der Pfeil auf dem Feld **MWST SATZ** geben Sie den Prozentsatz für die entsprechende Steuer ein. Ist der Steuersatz z.B. 17Prozent, geben Sie **17.000** oder **17** ein. Beträgt die Steuer z.B. 7,5 Prozent, geben Sie einfach **7.500** oder **7.5** ein. Um die Dezimalstellen eingeben zu können, drücken Sie bitte die **Dezimalpunkt**-Taste. Mit der Taste **BAR (ENTER)** bestätigen Sie die Programmierung
6. Sie gelangen dann automatisch wieder im Display **STEUER PROG.** Um weitere Steuersätze programmieren zu können. Mit der Taste **KORR. (ESC)** kommen Sie zurück zum Display **PROGRAMM MODE**.

Programmierung der System-Optionen

1. In der Zentralschloßstellung **PROGRAM** drücken Sie bitte die 3 und Sie gelangen in das Display **SYSTEM OPTIONEN S.1.**
2. Programmieren Sie die System Optionen gemäß den Referenz-Informationen ab Seite 91. Mit der Taste **KORR. (ESC)** beenden Sie die Programmierung und gelangen zurück in das **PROGRAMM MODE** Display.

Die erste Seite der System-Optionen →

```

SYSTEM OPTIONEN S1
LAUTSPR. AKTIV      J←
BEDIENER ANMELDUNG
METHODE?           0
0:TASTE 1:CODE
BEDIENER DER BEI
TASTENDRUCK ANGEMEDT
IST (1-20)         1
    
```

Drücken Sie **ENTER** nach einer Änderung oder **ENTER**, um zu nächsten Option zu gelangen.

Drücken Sie **DISPL.VOR.**, um die 2. Seite anzeigen zu lassen →

```

SYSTEM OPTIONEN S2
BED. IST J:ANGEM. N←
          N:ABGEM.
LADE MUSS BEIM      Y
KASS. GSCHL. SEIN
SCHUBLADEN ALARM   N
WIE LANGE DARF LADE
OFFEN SEIN         30
    
```

Drücken Sie **DISPL. ZURÜCK** um sich das vorherige Display anzeigen zu lassen.

Drücken Sie **DISPL.VOR.**, um die 3. Seite anzeigen zu lassen →

```

SYSTEM OPTIONEN S3
NACHTR. RÜCKGELD   N←
LADE OFFEN BEI
NACHTR. RÜCKGELD   N
MEHRERE NACHTR.
BONS ERLAUBT       N
PLU VERKAUFT ERHÖHT
WG ZÄHLER           N
    
```

WICHTIG:
Gehen Sie sicher, daß Sie die Taste **ENTER** nach einer Änderung drücken. Ohne die Taste **ENTER** wird die Änderung nicht angenommen.

Drücken Sie **DISPL.VOR.**, um die 4. Seite anzeigen zu lassen →

```

SYSTEM OPTIONEN S4
KSA-ZWANG BEIM AUFRUF
VON BERICHTEN      N←
MANAGER-ZWANG WENN
VK NEGATIV          N
MANAGER-ZWANG WENN
VK NULL             N
SCHECK/BAR WECHS.  Y
    
```

Drücken Sie **JA/NEIN**, um zwischen J und N hin- und herzuschalten

Drücken Sie **DISPL.VOR.**, um die 5. Seite anzeigen zu lassen

```
SYSTEM OPTIONEN S5
BON-NUMMER AUF NULL
NACH Z-BERICHT      N←
G.T.-SPEICHER AUF
NULL N. Z-BERICHT N
TRAININGS PASSWORD
  XXXX              0
KASSE ZEIT          N
```

Drücken Sie **ENTER** nach einer Änderung oder **ENTER**, um zu nächsten Option zu gelangen.

Drücken Sie **DISPL.VOR.**, um die 6. Seite anzeigen zu lassen

```
SYSTEM OPTIONEN S6
ELEKTR. JOURNAL     N←
NUR NEG. BUCHUNG AUF
ELEKRT. JOURNAL     N
Z-BERICHTS AUF
ELEKRT. JOURNAL     N
MELDUNG WENN ELEKTR.
JOURNAL VOLL        N
```

Drücken Sie **DISPL.ZURÜCK** um sich das vorherige Display anzeigen zu lassen.

Drücken Sie **DISPL.VOR.**, um die 7. Seite anzeigen zu lassen

```
SYSTEM OPTIONEN S7
KASSE ANHALTEN WENN
ELEKTR. VOLL        N←
LADE ÖFFNEN BEI
BERICHTSAUSDRUCK   Y
DATUMSFORMAT IST   0
  0:MTJ 1:TMJ 2:JMT
DEZIMALSTELLEN     2
```

WICHTIG: Gehen Sie sicher, daß Sie die Taste **ENTER** nach einer Änderung drücken. Ohne die Taste **ENTER** wird die Änderung nicht angenommen.

Drücken Sie **DISPL.VOR.**, um die 8. Seite anzeigen zu lassen

```
SYSTEM OPTIONEN S8
LADE ÖFFNEN IM
TRAININGSMODUS     N←
SPERREN DER ÜBERSCHR.
WG-FESTPREIS       N
BAR-IN-LADE LIMIT
(0=KEIN LIMIT)
                   0.00
```

Drücken Sie **JA/NEIN**, um zwischen J und N hin- und herzuschalten

Drücken Sie **DISPL.VOR.**, um die 9. Seite anzeigen zu lassen

```
SYSTEM OPTIONEN S9
% AND MWST RUND.   0
SPLITPREIS RUND.  0

RUNDUNGEN
  0:AUFRUNDEN AB 0.50
  1 IMMER AUFRUNDEN
  2:IMMER ABRUNDEN
```

Drücken Sie
DISPL.VOR.,
um die 10. Seite
anzeigen zu
lassen

```
SYSTEM OPTIONEN S10
ERLAUBT DM-EINGABEN
MIT/OHNE WAAGE BEI
WAAGE-POSTEN          N←
MANAGER-ZWANG BEI
ARB.ZEIT AN/AB        N
PORT IST FÜR           0
WAAGE:0 RJ:1 KP:2
```

Drücken Sie
ENTER nach
einer Änderung
oder **ENTER**,
um zu nächsten
Option zu
gelangen.

Drücken Sie
DISPL.VOR.,
um die 11. Seite
anzeigen zu
lassen

```
SYSTEM OPTIONEN S11
GLEICHE ARTIKEL AUF
KP KUMMUL.             J
ZEILENVORSCHUB AM
BON ANFANG KP         0
ZEILENVORSCHUB AM
BON ENDE KP           0
```

Drücken Sie
DISPL.
ZURÜCK um
sich das
vorherige
Display
anzeigen zu
lassen.

Drücken Sie
DISPL.VOR.,
um die 12. Seite
anzeigen zu
lassen

```
SYSTEM OPTIONEN S12
AUSDRCK AUF KP IM
STORNO MODUS          J
AUSDRUCK AUF KP IM
TRAININGS-MODUS      N
```

WICHTIG:
Gehen Sie
sicher, daß Sie
die Taste
ENTER nach
einer Änderung
drücken. Ohne
die Taste
ENTER wird
die Änderung
nicht
angenommen.

System- Optionen Referenz- Informationen

Option	Eintrag	Beschreibung
LAUTSPRECHER AKTIV	J oder N	Geben Sie ein J ein und der Tastaturton wird unterdrückt. (Das Fehlersignal ertönt weiter).
BEDIENER ANMELDUNG METHODE 0:TASTE 1:CODE	0 oder 1	Wählen Sie Taste , um sich mit dem Druck der Bedientaste anzumelden oder Code für die Eingabe eines Bedienercodes. Ausführliche Informationen erhalten Sie im Kapitel Bediener-Anmeldung auf Seite 32.
BEDIENER DER BEI TASTENDRUCK ANGEMELDET IST (1-20)	1-20	Haben Sie sich für das Tasten -System entschieden, können Sie hier den Bediener bestimmen, der mit dem Tastendruck angemeldet wird.
BED. IST J: ANGEM. N: ABGEM.	J oder N	Wählen Sie J für eine einmalige Anmeldung des Bediener und N für eine Anmeldung vor jedem Bon. Ausführliche Informationen erhalten Sie im Kapitel Bediener-Anmeldung auf Seite 34
LADE MUSS BEIM KASS: GESCHL. SEIN	J oder N	Geben Sie J ein, um zu erzwingen, daß die Kassenlade vor jeder neuen Registrierung geschlossen wird
SCHUBLADEN ALARM	J oder N	Geben Sie ein J ein und ein Fehlerton ertönt, wenn die Schublade länger offen ist, als im folgenden Feld programmieren.
WIE LANGE DARF LADE OFFEN SEIN	1-99	Wenn Sie den Schubladen-Alarm programmiert haben, geben Sie hier die Sekunden ein, die die Schublade geöffnet sein darf.
NACHTR.RÜCKGELD	J oder N	Geben Sie ein J ein, wenn sie die Rückgeld-Errechnung nach BAR-Abschluß zulassen möchten.
LADE OFFEN BEIM NACHTR. RÜCKGELD	J oder N	Haben Sie die nachträgliche Rückgeld-Errechnung programmiert wählen Sie N , damit die Schublade kein zweites Mal geöffnet werden kann.
MEHRERE NACHTR. BONS ERLAUBT	J oder N	Wählen Sie J um eine Bon auszugeben, wenn Sie den Bondruck abgeschaltete haben oder um einen zweiten Bon auszugeben, wenn der Bondruck eingeschaltet ist.
PLU VERKAUF ERHÖHT WG ZÄHLER	J oder N	Mit einem J wird bei einem verkauften PLU auch der Stückzähler der Warengruppe erhöht.
KSA-ZWANG BEIM AUFRUF VON BERICHTEN	J oder N	Geben Sie ein J ein, wenn sie wünschen, das vor den Berichte zwingend der Schubladinhalt in die Kasse eingegeben werden muß.
MANAGER-ZWANG WENN VK NEGATIV	J oder N	Geben Sie ein J ein, um zu programmieren, daß sobald negative Buchungen vorgenommen werden (Geld wird aus der Lade gegeben), der Schlüssel in die Schloßposition MANAGER gestellt werden muß.
MANAGER-ZWANG WENN VK NULL	J oder N	Geben Sie ein J ein und Null-Buchungen können nur in der Schloßposition MANAGER vorgenommen werden

Option	Eintrag	Beschreibung
SCHECK/BAR WECHSEL	J oder N	Geben Sie ein N ein, wenn Sie die Scheckwechsel-Funktion nicht erlauben wollen.
BON-NUMMER AUF NULL NACH Z-BERICHT	J oder N	Geben Sie ein J ein und die Bon-Nummer wird nach jedem Z-Finanz-Bericht wieder zurück auf Null gesetzt.
G.T.-SPEICHER AUF NULL NACH Z-BERICHT	J oder N	Geben Sie ein J ein und das Grad-Total wird nach jedem Z-Finanz-Bericht wieder zurück auf Null gesetzt.
TRAININGS PASSWORD XXXX	0-9999	Programmieren Sie hier des 4-stellige Passwort für den Trainingsmode
ELEKTR. JOURNAL	J oder N	Geben Sie ein J ein, um das elektronische Journal zu aktivieren. Das elektronische Journal speichert die Informationen, die traditionell auf dem Journalstreifen gedruckt wurden (bis zu 1.000 Zeilen Information). Die 4 folgenden System-Optionen kontrollieren das elektr. Journal. Es kann in der Schloßposition MANAGER ausgedruckt und in CLEAR TOTALS gelöscht werden.
NUR NEG. BUCHUNG AUF ELEKTR. JOURNAL	J oder N	Haben sie des elektr. Journal aktiviert können Sie mit einem J programmieren, daß nur negative Buchungen dort erfaßt werden.
Z-BERICHTE AUF ELEKTR. JOURNAL	J oder N	Haben Sie das elektr. Journal aktiviert, können Sie mit einem J programmieren, daß Z- Berichte dort erfaßt werden.
MELDUNG WENN ELEKTR. JOURN. VOLL	J oder N	Haben Sie das elektr. Journal aktiviert, können Sie mit einem J programmieren, daß der Bediener über eine Meldung informiert wird, daß der Speicher voll ist.
KASSE ANHALTEN WENN ELEKTR. JOURN.VOLL	J oder N	Haben Sie das elektr. Journal aktiviert, können Sie mit einem J programmieren, daß die Kasse keine Buchungen mehr annimmt, sobald der Speicher voll ist.
LADE ÖFFNEN BEI BERICHTSAUSDRUCK	J oder N	Programmieren Sie ein J , wenn sie nicht wollen, daß sich die Kassenlade bei den Berichten öffnet.
DATUMSFORMAT IST 0:MTJ 1:TMJ 2:JMT	0, 1, oder 2	Geben Sie hier den Wert für das gewünschte Datumsformat ein. (M=Monat, T=Tag, J=Jahr)
DEZIMALSTELLEN	0, 1, 2, 3, oder 4	Programmieren Sie hier die Anzahl der Nachkommastellen für die Betragseingabe.
LADE ÖFFNEN IM TRAINIGSMODUS	J oder N	Geben Sie N ein, wenn Sie möchten, daß sich die Kassenlade in Trainingsmodus nicht öffnet.
SPERREN DER ÜBERSCHR. WG-FESTPREIS	J oder N	Geben Sie ein J ein und ein programmierter Warengruppen-Festpreis kann nicht überschrieben werden.
BAR-IN-LADE LIMIT	0 – 500.000,00	Ein Fehlerton ertönt, wenn der programmierte Betrag in der Schublade überschritten wird. Sie können ihn mit der KORR. Taste löschen oder mit der AUSZAHLUNGS- Funktion Bargeld aus der Schublade herausbuchen.
% und MWST RUND.	0, 1, oder 2	Geben Sie den Wert für die gewünschte Rundungsfunktion bei der % und MWST-Berechnung ein. 0 = 5/6 Rundung, 1 = immer aufrunden und 2 = immer abrunden

Option	Eintrag	Beschreibung
SPLITPREIS RUND.	0, 1, oder 2	Geben Sie den Wert für die gewünschte Rundungsfunktion bei der Splitpreis-Berechnung ein. 0 = 5/6 Rundung, 1 = immer aufrunden und 2 = immer abrunden
ERLAUBT DM EINGABEN MIT/OHNE WAAGE BEI WAAGE-POSITIONEN	J oder N	Zur Zeit nicht freigegeben
MANAGER-ZWANG BEI ARB.ZEIT AN/AB	J oder N	Programmieren Sie hier ein J , wenn Sie möchten, daß Arbeitszeit An- und Abmeldungen in der Zentralschloßposition MANAGER vorgenommen werden sollen. Haben Sie ein J programmiert, so drücken Sie zum An- oder Abmelden erst die Taste DIV FUNKT. , drehen dann den Schlüssel in MANAGER und drücken danach die Taste 8 für An- und Abmelden
PORT IST FÜR WAAGE 0= 1=RJ 2=KP	0, 1, oder 2	Geben Sie hier den Wert ein, für das Gerät, das an die serielle Schnittstelle der Kasse angeschlossen ist. 0 =Waage (zur Zeit nicht freigegeben) 1 =externer Journaldrucker 2 =externer Küchendrucker
GLEICHE ARTIKEL AUF KP KUMMUL	J oder N	Sollte ein Küchendrucker angeschlossen sein, können sie hier mit einem J programmieren, daß alle gleichen Artikel auf dem Bon zusammengefaßt werden.
ZEILENVORSCHUB AM BON ANFANG KP	0-99	Sollte ein Küchendrucker angeschlossen sein, können Sie hier die Anzahl der Zeilenvorschübe programmieren, die vor dem Druck erfolgen sollen.
ZEILENVORSCHUB AM BON ENDE	0-99	Sollte ein Küchendrucker angeschlossen sein, können Sie hier die Anzahl der Zeilenvorschübe programmieren, die nach dem Druck erfolgen sollen.
AUSDRUCK AUF DEM KP IM STORNO MODUS	J oder N	Sollte ein Küchendrucker angeschlossen sein, können Sie hier mit einem J programmieren, ob Buchungen, die in der Schloßstellung VOID gemacht werden, ausgedruckt werden sollen.
AUSDRUCK AUF KP IM TRAININGS-MODUS	J oder N	Sollte ein Küchendrucker angeschlossen sein, können Sie hier mit einem J programmieren, ob Buchungen, die im Trainings-Modus gemacht werden, ausgedruckt werden sollen.

Programmierung der Druck-Optionen

1. Drehen Sie den Schlüssel in die Schloßposition **PROGRAMM** und geben Sie die **4** für **DRUCK OPTIONEN** ein. Es wird Ihnen das Display **DRUCK OPTIONEN S.1** angezeigt.
2. Programmieren Sie die Druck Optionen gemäß den "Druck-Optionen Referenz-Informationen" ab Seite 98. Mit der Taste **KORR. (Esc.)** beenden Sie die Programmierung und kommen zurück zum Display **PROGRAM MODE**.

Die erste Seite der Druck-Optionen →

```

DRUCK OPTIONEN S1
DRUCK ABSCHLUSSTASTEN
IM BED.BERICHT      N←
DRUCK MWST SYMBOL J
DRUCK VOID MODUS UND
RÜCKN. IM BERICHT J
DRUCK TRANSAKTIONEN
IM BERICHT          N
    
```

Drücken Sie **ENTER** nach einer Änderung oder **ENTER**, um zu nächsten Option zu gelangen.

Drücken Sie **DISPL.VOR.**, um die 2. Seite anzeigen zu lassen →

```

DRUCK OPTIONEN S2
KEIN AUSDRUCK MIT
NULL FIN. BERICHT J←
KEIN AUSDRUCK MIT
NULL BED. BERICHT J
BEDIENER BERICHT NACH
FINANZBERICHT      N
    
```

Drücken Sie **DISPL. ZURÜCK** um sich das vorherige Display anzeigen zu lassen.

Drücken Sie **DISPL.VOR.**, um die 3. Seite anzeigen zu lassen →

```

DRUCK OPTIONEN S3
PLU'S MIT NULL IM
BERICHT DRUCKEN  N←
WG'S MIT NULL IM
BERICHT DRUCKEN  N
ZW-SUMME DRUCKEN WENN
TASTE GEDRÜCKT  N
    
```

WICHTIG: Gehen Sie sicher, daß Sie die Taste **ENTER** nach einer Änderung drücken. Ohne die Taste **ENTER** wird die Änderung nicht angenommen.

Drücken Sie **DISPL.VOR.**, um die 4. Seite anzeigen zu lassen →

```

DRUCK OPTIONEN S4
DRUCK POSTENZÄHL. N
%-AUSWERTUNG IM
WG-BERICHT        N
%-AUSWERUNG IM
PLU-BERICHT       N
DRUCK WG-ANBINDUNG
I. PLU-BERICHT    N
    
```

Drücken Sie **JA/NEIN**, um zwischen J und N hin- und herzuschalten

Drücken Sie
DISPL.VOR.,
um die 5. Seite
anzeigen zu
lassen

```

DRUCK OPTIONRN S5
DRUCK BON-NR.      J←
DRUCK DATUM        J
DRUCK ZEIT         J
KASSEN-NR.         1
(O = KEIN DRUCK)
DRUCK BED. NAME    J
WÄHRUNGS-SYMBOL   $
  
```

Drücken Sie
ENTER nach
einer Änderung
oder **ENTER**,
um zu nächsten
Option zu
gelangen.

Drücken Sie
DISPL.VOR.,
um die 6. Seite
anzeigen zu
lassen

```

DRUCK OPTIONEN S6
BONDRUCK BEI
AN/AB MELDUNG      J
DRUCK GRAND TOTAL IM
X-BERICHT          J←
DRUCK GRAND TOTAL IM
Z-BERICHT          J
  
```

Drücken Sie
DISPL.
ZURÜCK um
sich das
vorherige
Display
anzeigen zu
lassen.

Drücken Sie
DISPL.VOR.,
um die 7. Seite
anzeigen zu
lassen

```

DRUCK OPTIONEN S7
DRUCK GROSS TOTAL IM
X-BERICHT          J←
DRUCK GROSS TOTAL IM
Z-BERICHT          J
DRUCK Z-ZÄHLER    Y
  
```

WICHTIG:
Gehen Sie
sicher, daß Sie
die Taste
ENTER nach
einer Änderung
drücken. Ohne
die Taste
ENTER wird
die Änderung
nicht
angenommen.

Drücken Sie
DISPL.VOR.,
um die 8. Seite
anzeigen zu
lassen

```

DRUCK OPTIONEN S8
DRUCK ZW-SUMME M/O
STEUER             N←
DRUCK DER STEUER  J
STEUERSUMME IST   N
  J:GESAMT N:EINZEL
DRUCK BRUTTOSUMME N
  
```

Drücken Sie
JA/NEIN, um
zwischen J und
N hin- und
herzuschalten

Drücken Sie →
DISPL.VOR.,
um die 10. Seite
anzeigen zu
lassen

```
DRUCK OPTIONEN S10
DRUCK STEUERSÄTZE N
ENTH. MWST IN
STUEBERBETRAG      N
DRUCK DES NETTO-
BETRAGS            N
DRUCK TRAINING    J
IM TRAININGS-MODUS
```

← Drücken Sie
ENTER nach
einer Änderung
oder **ENTER**,
um zu nächsten
Option zu
gelangen.

Drücken Sie →
DISPL.VOR.,
um die 11. Seite
anzeigen zu
lassen

```
DRUCK OPTIONEN S11
DRUCK KP ORDER #
AUF BON          J<-
WÄHRUNGS-SYMBOL
WÄHRUNG 1      ■
WÄHRUNG 2      ■
WÄHRUNG 3      ■
WÄHRUNG 4      ■
```

Drücken Sie
DISPL.
ZURÜCK um
sich das
vorherige
Display
anzeigen zu
lassen.

Druck-Optionen Referenz-Informationen

Option	Eintrag	Beschreibung
DRUCK ABSCHLUSS-TASTEN I. BERICHTEN	J oder N	Geben Sie ein J ein, um die Zahlungsarten für jeden Kassierer im Bericht drucken zu lassen.
DRUCK MWST-SYMBOL	J oder N	Geben sie ein N ein, um das Symbol "TX" mit auf dem Bon ausdrucken zu lassen.
DRUCK VOID-MODUS u. RÜCKN. IM BERICHT	J oder N	Geben Sie ein N ein, um die Summen VOID-MODUS und RÜCKN. nicht in den Berichten ausdrucken zu lassen.
DRUCK TRANSAKTIONEN I. FINANZBERICHT	J oder N	Geben Sie ein N ein, um die Summe der Transaktionen nicht mit in den Berichten ausdrucken zu lassen.
KEIN AUSDRUCK MIT NULL FINANZBERICHT	J oder N	Im Auslieferungszustand druckt die <i>ER-550</i> nur die Summen der Speicher, die Umsatz enthalten. Geben Sie ein N ein, um auch die Speicher mit Nullsummen ausdrucken zu lassen.
KEIN AUSDRUCK MIT NULL BED.BERICHT	J oder N	Im Auslieferungszustand druckt die <i>ER-550</i> nur die Speicher, die Umsatz enthalten. Geben Sie ein N ein, um auch die Speicher mit Nullsummen ausdrucken zu lassen.
BED.BERICHT NACH FINANZBERICHT	J oder N	Geben Sie ein J ein und der Bediener- Bericht wird an den Finanzbericht anschließend gedruckt.
PLU'S MIT NULL IM BERICHT DRUCKEN	J oder N	Als Standard druckt die <i>ER-550</i> nur die Speicher, die Umsatz enthalten. Geben Sie ein N ein, um auch die PLU-Speicher mit Nullsummen ausdrucken zu lassen.
WG'S MIT NULL IM BERICHT DRUCKEN	J oder N	Als Standard druckt die <i>ER-550</i> nur die Speicher, die Umsatz enthalten. Geben Sie ein N ein, um auch die WG-Speicher mit Nullsummen ausdrucken zu lassen.
ZW-SUMME DRUCKEN WENN TASTE GEDRÜCKT	J oder N	Geben Sie ein J ein, um die Zwischensumme drucken zu lassen, wenn sie die Taste ZW-SUMME drücken.
DRUCK POSTENZÄHL.	J oder N	Gen Sie ein J ein, wenn sie wünschen, daß die Summe den verkauften Posten (z.B. 3 ARTIKEL) am Ende des Bons gedruckt werden soll.
%-AUSWERTUNG IM WG-BERICHT	J oder N	Das Kassensystem kann den prozentualen Anteil jeder Warengruppe am Gesamtumsatz errechnen. Geben Sie ein J ein, wenn Sie diesen Prozentsatz im WG-Bericht drucken wollen.
%-AUSWERTUNG IM PLU-BERICHT	J oder N	Das Kassensystem kann den prozentualen Anteil jedes Artikels am Gesamtumsatz errechnen. Geben Sie ein J ein, wenn Sie diesen Prozentsatz im PLU-Bericht drucken wollen.
DRUCK WG-ANBINDUNG I. PLU-BERICHT	J oder N	Geben Sie ein J ein, wenn sie den Namen der zugeordneten Warengruppe für jeden Artikel im Bericht drucken wollen.
DRUCK BON-NR.	J oder N	Mit N wird die lfd. Nummer nicht auf den Bon gedruckt,.
DRUCK DATUM	J oder N	Mt N wird das Datum nicht auf den Bon gedruckt
DRUCK ZEIT	J oder N	Mit N wird die Zeit nicht auf den Bon gedruckt

Option	Eintrag	Beschreibung
KASSEN-NR. (0=KEIN DRUCK)	0-99	Wenn Sie mehr als eine Kasse im Hause benutzen, können Sie hier die Nummer (1-99) jeder Kasse eintragen, um die Bon und Berichte ggf. zu unterscheiden.
DRUCK BED.NAME	J oder N	Mit N wird der Name des Bedieners nicht mit auf dem Bon ausgedruckt.
WÄHRUNGS-SYMBOL	\$	In diesem Feld können Sie ein Symbol für die Beträge programmieren. Es wird auf dem Bon vor den einzelnen Beträgen gedruckt. (Standard: LEER)
DRUCK GRAND TOTAL IM X-BERICHT	J oder N	Geben Sie ein N ein, wenn Sie das GRAND TOTAL nicht im X- Bericht drucken lassen wollen.
DRUCK GRAND TOTAL IM Z-BERICHT	J oder N	Geben Sie ein N ein, wenn Sie das GRAND TOTAL nicht im Z- Bericht drucken lassen wollen.
DRUCK GROSS TOTAL IM X-BERICHT	J oder N	Geben Sie ein N ein, wenn Sie das GROSS TOTAL nicht im X- Bericht drucken lassen wollen.
DRUCK GROSS TOTAL IM Z-BERICHT	J oder N	Geben Sie ein N ein, wenn Sie das GROSS TOTAL nicht im Z- Bericht drucken lassen wollen.
DRUCK Z-ZÄHLER	J oder N	Geben Sie ein N ein, wenn Sie den Z- Zähler nicht mit auf den Z- Bericht drucken lassen wollen.
DRUCK ZW-SUMME M/O STEUER	J oder N	Mit einem J können Sie die Zwischensumme bei jeden Druck der Taste ZW-SUMME auf den Bon drucken lassen
DRUCK DER STEUER	J oder N	Geben Sie J ein, wenn die Steuersumme auf den Bon gedruckt werden soll.
STEUERSUMME IST J:GESAMT N: EINZELN	J oder N	Geben Sie ein J ein, wenn Sie wünschen, daß die Summen für die einzelnen Steuersätze nicht getrennt auf dem Bon ausgewiesen werden sollen.
DRUCK BRUTTOSUMME	J oder N	Geben Sie ein J ein, um die Bruttosumme auf dem Bon ausdrucken zu lassen.
DRUCK STEUERSÄTZE	J oder N	Geben Sie ein J ein, um die Nettosumme auf dem Bon ausdrucken zu lassen.
ENTH: MWST IM STEUERBERTAG	J oder N	Geben Sie ein J ein, wenn Sie enth. MWST <u>und</u> weitere Steuersummen zusammen als eine Steuersumme auf dem Bon ausweisen lassen wollen.
DRUCK DES NETTO-BETRAGES	J oder N	Geben Sie ein J ein, um die Netto- Summe mit auf dem Bon ausgeben zu lassen.
DRUCK TRAINING IM TRAININGS- MODUS	J oder N	Als Standard wird das Wort "TRAINING" im Trainingsmodus auf jeden Bon gedruckt. Geben Sie ein N ein, wenn Sie dies nicht wollen.
WÄHRUNGS- SYMBOL WÄHRUNG 1 WÄHRUNG 2 WÄHRUNG 3 WÄHRUNG 4		Wenn Sie die Währungsumrechnung benutzen, können Sie hier ein Symbol für jede Währung programmieren. Um ein Symbol auszuwählen drücken Sie die Taste 1 und wählen Sie ein Symbol aus der Liste.

Programmierung der Funktionstasten

1. Drehen Sie den Schlüssel in die Schloßposition POROGRAM und drücken Sie die 5 für FUNKTIONS- TASTEN. Folgendes Display wird Ihnen angezeigt.

```
TASTEN PROGRAMMIEREN

FUNKT. TASTE DRÜCKEN
UM ZU PROGRAMMIEREN
```

2. Drücken Sie die Taste, die Sie programmieren wollen oder wählen Sie eine Funktion über die Taste **DIV.FUNKT.** oder aus der Taste **ZW-SUMME/KREDIT**.
3. Programmieren Sie die Taste gemäß den "Funktionstasten- Programmierung Referenz- Informationen", ab Seite 99.

Zur Eingabe von Text drücken Sie die entsprechende Taste auf der Zehnertastatur. Drücken Sie **ENTER** nach jedem Buchstaben den Sie programmiert haben. Näheres lesen Sie im Kapitel "Eingaben der Zeichen im Programm Mode" ab Seite 26

```
BAR TASTE PROG.
TEXT: BAR ←
HALO 0.00
(0:KEIN LIMIT)
RÜCKGELD ZWANG N
ÜBERZAHLUNG UNTER
MANANGERZWANG N
```

Drücken Sie **ENTER** und der Pfeil rückt eine Position weiter.

Drücken Sie **JA/NEIN** um die Optionen hin- und herzuschalten.

Drücken Sie **DISPL.VOR**, um zur zweiten Seite des Tastenprogramms zu gelangen. Zurück kommen Sie wieder mit der Taste **DISPL. ZURÜCK**.

```
BAR TASTE PROG.
UNTERZHLG.ERLAUBT J←
LADE ÖFFNEN J
OHNE STEUER 1 N
OHNE STEUER 2 N
OHNE STEUER 3 N
OHNE STEUER 4 N
```

4. Haben Sie Veränderungen vorgenommen, drücken Sie **KORR. (Esc.)** um die Programmierung zu übernehmen und zurück zu Display **PROGRAMM MODE** zu kommen.

Funktionstasten- Programmierung Referenz- Informationen

BAR- TOTAL und SCHECK Funktions- Optionen

Option	Eintrag	Beschreibung
TEXT	Alpha Text max. 12 Zeichen	Hier können Sie den Text für diese Zahlungsart programmieren die Standardtexte sind BAR und SCHCK
HALO	7-stelliger Betrag	Sie können hohe Fehlbuchungen vermeiden, wenn Sie hier den Maximalbetrag programmieren der entgegengenommen werden darf. 0 bedeutet kein Limit.
RÜCKGELD ZWANG	J oder N	Programmieren Sie ein J, wenn Sie wünschen, daß der Bediener den Zahlgeldbetrag eingeben muß und die Kasse das Rückgeld errechnet.
ÜBERZAHLUNG UNTER MANAGER KONTROLLE	J oder N	Geben Sie ein J ein, wenn Sie wünschen, daß der Bediener nicht mehr herausgeben darf, als vorher kassiert worden ist. Haben Sie ein J programmiert, darf eine solche Überzahlung nur in der Schloßposition MANAGER vorgenommen werden.
UNTERZAHLUNG ERLAUBT	J oder N	Geben Sie ein N ein, wenn Sie nicht wünschen, daß der Bediener einen Zahlgeldbetrag eingeben darf, der weniger als die aufgelaufenen Zwischensumme ist.
LADE ÖFFNEN	J oder N	Geben Sie ein N ein, wenn sie wünschen, daß die Schublade bei dieser Taste nicht öffnet.
OHNE STEUER 1 OHNE STEUER 2 OHNE STEUER 3 OHNE STEUER 4	J oder N	Geben Sie ein J ein und die entsprechende Steuer wird beim Betätigen dieser Taste nicht berechnet.

/ N S (Nur Schublade)Funktions-Optionen

Option	Eintrag	Beschreibung
TEXT	Alphatext max. 12 Zeichen	Sie können Hier einen Text programmieren der Standardtext ist KEIN VERKAUF
TASTE GESPERRT	J oder N	Geben Sie ein J ein, um diese Funktion zu sperren.
SPERREN DER FUNKTION NS NACH #	J oder N	Geben Sie ein J ein und die Funktion NUR SCHUBLADE kann nach der Eingabe einer nichtrechnenden Nummer nicht mehr durchgeführt werden.
ZWANG #- EINGABE	J oder N	Geben Sie ein J ein, wenn Sie wünschen, daß vor jedem Bon eine nichrechnende Nummer eingegeben werden muß (z.B. um einen Kunden anhand der Kundennummer zu identifizieren).
UNTERDRÜCHEN DES DRUCKS KEIN VERKAUF	J oder N	Bei einem J wird kein Bon bei der Funktion NUR SCHUBLADE gedruckt.

BON- STORNO, SOFORT-STORNO,NACHTR.STORNO,AUZAHLUNG, EINZAHLUNG UND RÜCKNAHME Funktions- Optionen

Option	Eintrag	Beschreibung
TEXT	Alphatext max. 12 Zeichen	Hier können Sie individuellen Text für die einzelnen Funktionen programmieren.
TASTE SPERREN	J oder N	Geben Sie ein J ein, um diese Funktion zu sperren.
UNTER MANAGER KONTROLLE	J oder N	Geben Sie ein J ein, wenn Sie möchten, daß der Bediener diese Funktion nicht benutzen darf. Um die Funktion nutzen zu können, muß der Schlüssel in die Schloßposition MANAGER gebracht werden.
HALO	7-stelliger Betrag	Sie können hohe Fehlbuchungen vermeiden, wenn Sie hier einen Maximalbetrag programmieren, der eingegeben werden darf. 0 bedeutet kein Limit.

%1, %2, %3, %4 Funktions- Optionen

Option	Eintrag	Beschreibung
TEXT	Alphatext max. 12 Stellen	Sie können hier individuellen Text für jede Funktion programmieren. Standardtext ist %1-4.
BETRAG:J %:N	J oder N	Geben Sie ein J ein, wenn ein Betrag eingegeben werden soll. Geben Sie ein N ein, wenn eine %-Eingabe gemacht werden soll
SATZ	5-stellig	Haben Sie die Betragsfunktion programmiert, können Sie hier Festbeträge von 0-999,99 eingeben. Haben Sie die %-Funktion programmiert, können Sie hier Festwerte von 0-99,99 programmieren.
TASTE GESPERRT	J oder N	Geben Sie ein J ein, wenn sie diese Funktion sperren wollen.
UNTER MGR KONTROLLE	J oder N	Geben Sie ein J ein, wenn Sie möchten, daß der Bediener diese Funktion nicht benutzen darf. Um die Funktion nutzen zu können, muß der Schlüssel in die Schloßposition MANAGER gebracht werden.
GESAMT:J POSTEN:N	J oder N	Geben Sie ein J ein, wenn sie wünschen, daß die Betrag oder der %-Satz auf die Zwischensumme berechnet werden soll. Geben Sie ein N ein, wenn der Betrag oder der %-Satz auf einen einzelnen Posten berechnet werden soll.
ÜBERSCHREIBBAR	J oder N	Geben Sie ein J ein, wenn Sie wollen, daß die Summe, die Sie im Feld SATZ programmiert haben überschrieben werden darf.
POSITIV:J NEGATIV:N	J oder N	Geben Sie ein J ein, wenn die Berechnung aufgeschlagen werden soll. Geben Sie ein N ein, wenn die Berechnung abgezogen werden soll.
STEUER 1 STEUER 2 STEUER 3 STEUER 4	J oder N	Geben Sie ein N ein und der entsprechende Steuersatz wird vor der %-Funktion berechnet. Geben Sie ein J ein und der entsprechende Steuersatz wird nach der % Funktion berechnet.

ZW.-SUMME KREDIT Funktions-Optionen

Option	Eintrag	Beschreibung
TEXT	Alphatext max. 12 Zeichen	Hier können Sie den Text für diese Zahlungsart programmieren die Standardtexte sind KREDIT 1-4
HALO	7-stelliger Betrag	Sie können hohe Fehlbuchungen vermeiden, wenn Sie hier den Maximalbetrag programmieren der entgegengenommen werden darf. 0 bedeutet kein Limit.
RÜCKGELD ZWANG	J oder N	Programmieren Sie ein J , wenn Sie wünschen, daß der Bediener den Zahlgeldbetrag eingeben muß und die Kasse das Rückgeld errechnet.
ÜBERZAHLUNG UNTER MANAGER KONTROLLE	J oder N	Geben Sie ein J ein, wenn Sie wünschen, daß der Bediener nicht mehr herausgeben darf, als vorher kassiert worden ist. Haben Sie ein J programmiert, darf eine solche Überzahlung nur in der Schloßposition MANAGER vorgenommen werden.
UNTERZAHLUNG ERLAUBT	J oder N	Geben Sie ein N ein, wenn Sie nicht wünschen, daß der Bediener einen Zahlgeldbetrag eingeben darf, der weniger als die aufgelaufenen Zwischensumme ist.
LADE ÖFFNEN	J oder N	Geben Sie ein N ein, wenn sie wünschen, daß die Schublade bei dieser Taste nicht öffnet.
ZWANG #- EINGABE	J oder N	Geben Sie ein J ein, wenn vor dem Betätigen der Zahlungstaste eine nichtrechnende Nummer eingegeben werden soll.
OHNE STEUER 1 OHNE STEUER 2 OHNE STEUER 3 OHNE STEUER 4	J oder N	Geben Sie ein J ein und die entsprechende Steuer wird beim Betätigen dieser Taste nicht berechnet.

WAAGE Funktions-Optionen

Option	Eintrag	Beschreibung
z.Zt. nicht unterstützt		
z.Zt. nicht unterstützt		
z.Zt. nicht unterstützt		
z.Zt. nicht unterstützt		
z.Zt. nicht unterstützt		
z.Zt. nicht unterstützt		
z.Zt. nicht unterstützt		
z.Zt. nicht unterstützt		

WÄHRUNGS-UMRECHNUNG Funktions-Optionen

TEXT	Alphatext max. 12 Zeichen	Sie können hier einen individuellen Text für jede Währung programmieren. Standardtext ist WÄHRUNG 1-4
KURS	5-stellig	Geben sie hier den Umrechnungskurs der Währung ein. (Ohne den Dezimalpunkt siehe Beispiel nächste Seite)
DEZIMALSTELLEN	1 - 6	Geben Sie hier die Anzahl der Dezimalstellen ein. Zählen Sie die Stellen von rechts nach links (siehe Beispiel nächste Seite)

Währungs-Umrechnung: Programmierbeispiel

Anmerkung: Umrechnungskurse können als ausländische Währung in DM (Euro) oder als DM (Euro) in ausländische Währung angegeben werden. Richten Sie sich bei der Eingabe nach der Berechnung DM (Euro) in ausländischer Währung.

Die DM (Heimatwährung) ist 0,5405 US-\$ wert.

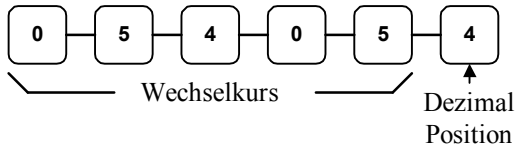

Die DM (Heimatwährung) ist 102,23 Japanische YEN wert.

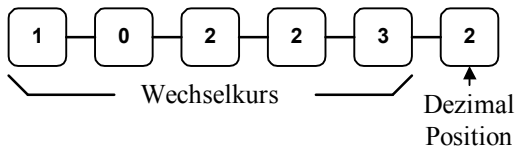

Bediener Programmierung

1. In der Schloßposition **PROGRAMM** drücken Sie bitte die **6** für Bediener. Es wird das **BEDIENER NUMMER** Display angezeigt.

BEDIENER NUMMER

BED.NR.: ? (1-20) 0 ←

2. Geben Sie die Nummer des Bedieners ein, den Sie programmieren wollen und bestätigen die Eingabe mit der Taste **BAR-TOTAL** (Enter).
3. In Bezug auf die „Bediener- Programmierung Referenz Informationen“, programmieren Sie die einzelnen Optionen. Zur Übernahmen der Programmierung drücken Sie die Taste **KORR.** (Esc).

Zur Eingabe von Text drücken Sie die entsprechende Taste auf der Zehnertastatur. Drücken Sie **ENTER** nach jedem Buchstaben den Sie programmiert haben. Näheres lesen Sie im Kapitel „Eingaben der Zeichen im Programm Mode“ ab Seite 26.

BEDIEN.#1 PROGRAMM

NAME ←

PASSWORD 0

← Drücken Sie **ENTER** und der Pfeil rückt eine Position weiter

Bediener- Programmierung Referenz- Informationen

Option	Eintrag	Beschreibung
NAME	Alphatext max. 12 Stellen	Hier können Sie einen individuellen Text für jeden Bediener programmieren. Der Standardtext ist BEDIENER 1-20.
PASSWORD	6-stellige Nummer	Wenn Sie mit Bediener- Code bei der Anmeldung arbeiten, geben Sie hier den Code ein, den Sie bei der Anmeldung des Bedieners verwenden wollen. (max. 6 Stellen)

Bonkopf (Klischee) Programmierung

Der Text **VIELEN DANK AUF WIEDERSEHEN** ist als Standard- Auslieferungszustand bereits programmiert. Um diesen Text zu ändern, gehen Sie folgendermaßen vor:

1. In der Schloßposition **PROGRAMM** drücken Sie die 7 für **BON-TEXT**. Es wird Ihnen das Display **BON-TEXT PROG.** angezeigt
2. Bis zu 5 Zeilen mit jeweils maximal 19 Zeichen können programmiert werden. Diese Zeilen werden am Anfang eines jeden Bon gedruckt.

Zur Eingabe von Text drücken Sie die entsprechende Taste auf der Zehnertastatur. Drücken Sie **ENTER** nach jedem Buchstaben den Sie programmiert haben. Näheres lesen Sie im Kapitel "Eingaben der Zeichen im Programm Mode" ab Seite 26

```
BON-TEXT PROG .
ZEILE 1  :
ZEILE 2  :
      V I E L E N
ZEILE 3  :
      D A N K
```

Drücken Sie **ENTER** und der Pfeil rückt eine Position weiter

Drücken Sie **DISPL.VOR**, um zur zweiten Seite des Bon-Text Programms zu gelangen. Zur ersten Seite gelangen Sie mit **DISPL.ZURÜCK**.

```
BON-TEXT PROG .
ZEILE 4  :
ZEILE 5  :
```

3. Um die Programmierung abzuschließen und zu übernehmen, drücken Sie die Taste **KORR.** (Esc.) und Sie kommen zurück in den **PROGRAM MODE**.

Hauptgruppen- Text Programmierung

Die ER-550 verwaltet 10 Hauptgruppen, in denen die Umsätze der einzelnen Warengruppen zusammengefaßt (verdichtet) werden können. Die Hauptgruppen- Umsätze können mit Berichten abgerufen werden. Die hier programmierten Texte ersetzen die Standard- Texte GRUPPE 0-9.

1. In der Schloßstellung **PROGRAMM** drücken Sie die **8** für **GRUPPEN- TEXTE**. Es wird Ihnen das Display **GRUPPEN- TEXT PROG.** angezeigt.
2. Programmieren Sie den Text mit bis zu 12 Stellen für jede Hauptgruppe.

Zur Eingabe von Text drücken Sie die entsprechende Taste auf der Zehnertastatur. Drücken Sie **ENTER** nach jedem Buchstaben den Sie programmiert haben. Näheres lesen Sie im Kapitel "Eingaben der Zeichen im Programm Mode" ab Seite 26

```
GRUPPEN-TEXT PROG .
HGR 0 :      ←
HGR 1 :
HGR 2 :
HGR 3 :
HGR 4 :
```

Drücken Sie **ENTER** und der Pfeil rückt eine Position weiter

Drücken Sie **DISPL.VOR**, um zur zweiten Seite des Gruppen-Text Programms zu gelangen. Zurück gelangen Sie mit der Taste **DISPL. ZURÜCK .**

```
GRUPPEN-TEXT PROG .
HGR 5 :      ←
HGR 6 :
HGR 7 :
HGR 8 :
HGR 9 :
```

3. Drücken Sie die Taste **KORR. (Esc.)** um die Programmierung abzuschließen und zu bestätigen. Sie gelangen zurück in den **PROGRAMM MODE**.

TARA Programmierung

Die Leistungen für einen Waagenanschluß an die *ER-550* stehen z. Zt. nicht zur Verfügung.

Diverse Funktionen Programmierung

Bediener An- und Abmeldung

Sollte ein Bediener vergessen haben sich abzumelden oder müssen in den erfaßten Arbeitszeiten Änderungen vorgenommen werden, können unter diesem Programmpunkt Eingaben gemacht werden.

1. in der Schloßposition **PROGRAMM** drücken Sie die Taste **00** und das Display **PROGRAMM MODE S.2** wird Ihnen angezeigt
2. drücken Sie die **0** für **BED. AN/AB** und es wird Ihnen das Display **BEDIENER NUMMER** angezeigt.

BEDIENER NUMMER
BED.NR.: ? (1-20) 0←

3. Geben Sie die Nummer des Bedieners ein, den Sie ändern oder ansehen wollen (nicht den Geheim- Code) und es wird Ihnen das Display mit der Arbeitszeit den Bedieners in 24-Stunden Format.

BED.	AN/AB	PROG.
AN	01.25.99←	08:00
AB	01.25.99	17:00
AN	00.00.00	00:00
AB	00.00.00	00:00
AN	00.00.00	00:00
AB	00.00.00	00:00
ARBEITSZEIT :		09:00

4. Im Display werden Ihnen die letzten 3 An- und Abmeldungen angezeigt. Nutzen Sie die tasten **DISPL. VOR** oder **DISPL. ZURÜCK** falls notwendig, um weitere An- und Abmeldungen anzuzeigen. Bewegen Sie den Zeiger auf die zu ändernde Zeit und geben die neue Zeit ein. Bestätigen Sie die Eingabe mit der Taste **BAR- TOTAL** (Enter).
5. Nach einer Änderung beenden Sie die Programmierung mit der Taste **KORR.** (Esc.). Sie gelangen zum Display **PROGRAMM MODUS S.2** zurück.

Bitte beachten: Das Datum ist nur eine Referenz- Information. Die Arbeitszeit wird ausschließlich anhand der Zeit berechnet.

Bestandsführung Programmierung

Warengruppen bzw. Artikel (PLU) können als bestandsführende Posten programmiert werden. Bei einer solchen Programmierung zählt der Postenzähler, der normalerweise aufwärts zählt Abwärts. In den Berichte wird dann der verbliebene Stückzahl angezeigt. Die Programmierung für diese Funktion wird im Folgenden beschrieben.

1. In der Schloßposition **PROGRAMM** drücken Sie die Taste **00** für **PROGRAMM MODE S.2**. Das entsprechende Display wird Ihnen angezeigt.
2. Drücken Sie eine **1** für **BESTAND PLU** oder eine **2** für **BESTAND WGR.**. Geben Sie dann eine Artikelnummer ein oder Drücken Sie eine der Warengruppentasten

```
PLU NUMMER  
  
PLU NUMMER EINGEBN  
UND PLU-TAST. DRÜCKEN
```

```
PLU#1 PROGRAMMIEREN  
BESTAND STÜCK  
  
0.00←
```

3. der aktuelle Bestand für den entsprechenden Artikel bzw. die entsprechende Warengruppe wird angezeigt. geben Sie nun den neuen Bestand ein und bestätigen sie die eingaben mit der Taste **BAR-TOTAL** (Enter). Bitte beachten Sie: Das Display wechselt sofort auf den nächsten Artikel bzw. auf die nächste Warengruppe. Nutzen Sie die Taste **DISPL. ZURÜCK** um ggf. Ihre Eingabe zu überprüfen oder zu ändern. Sie können aber auch mit der Eingabe fortfahren und weitere Bestände programmieren.
4. Um die Programmierung zu verlassen und die Änderungen zu übernehmen, drücken Sie die Taste **KORR.** (Esc.). Sie gelangen zurück zum Display **PROGRAMM MODUS S.2**.

Programmierung anzeigen und ausdrucken

Nachdem Sie nun soviel Zeit und Energie in die individuelle Programmierung der *ER-550* investiert haben, ist es ratsam, die endgültige Programmierung auszudrucken und den Ausdruck für eventuelle Zwecke an einem sicheren Platz zu hinterlegen. Sie können einzelne Programmteile ausdrucken lassen oder die komplette Programmierung in einem Schritt ausdrucken.

1. In der Schloßposition **PROGRAMM** drücken Sie die Taste **00** für das Display **PROGRAMM MODUS S.2**.
2. Drücken Sie die **4** für den Ausdruck einzelner Programmteile oder die **5** für einen kompletten Ausdruck der Programmierung (mit Ausnahme der PLU- Programmierung)
3. Drücken Sie die **4**, sieht das dann folgende Display so aus:

```
PROGRAMM DRUCK
0 . WARENGRUPPEN
1 . PLU
2 . STEUER
3 . SYSTEM OPTIONEN
4 . DRUCK OPTIONEN
5 . FUNKTIONS TASTEN
6 . BEDIENER
↓
```

4. Mit der Taste **DISPL. VOR** können Sie sich die nächste Seite anzeigen lassen.

```
PROGRAMM DRUCK
7 . KLISCHEE
8 . GRUPPENTEXTE
9 . TARA
↑
```

5. Drücken Sie die entsprechende Nummer des Programmes , das Sie ausdrucken wollen.
6. Mit der Taste **KORR.** (Esc.) beenden Sie den Ausdruck und gelangen zurück zum Display **PROGRAMM MODUS S.2**.

MUSTER der Programm- Berichte

Warengruppen

```

                SAMSUNG
                ER-550

DAT.  15/08/1999          SON

***** WG. AUSDRUCK *****
-----
TEXT: WG 1
FESTPREIS                N
PREIS/HALO                0.00
STEUER 1                  N
STEUER 2                  N
STEUER 3                  N
STEUER 4                  N
ANBINDG H.G.              0
NEGATIVE WG               N
EINZELPOSTEN              N
ZWANG: #-EING.            N
LITER-WG                  N
GESPERRT                  N
WG MIT BESTAND            N
WAAGE                     N
AUTO WAAGE                N
AUTO TARA (1-5)           0
AUASDRUCK AUF KP          N
DRUCK IN ROT KP           N

ANNIE                     NR.000001
ZEIT 11:27                01
```

PLU

```
SAMSUNG
ER-550

DAT. 15/08/1999      SON

***** PLU Ausdruck *****
-----
TEXT: PLU 1
FESTPREIS             N
ANBINDG WG 1-24      1
PREIS/HALO           0.00
STEUER 1             N
STEUER 2             N
STEUER 3             N
STEUER 4             N
NEGATIV PLU          N
EINZELPOSTEN         N
ZWANG: #-EING.       N
LITER-PLU            N
GESPERRT             N
PLU MIT BESTAND      N
WAAGE                N
AUTO WAAGE           N
AUTO TARA (1-5)      0
KETT PLU (0-500)     0

ANNIE                 NR.000001
ZEIT 11:27           01
```

Steuer

```
SAMSUNG
ER-550

DAT.  15/08/1999      SON

**** STEUER AUSDRUCK ****
-----
STEUER 1
MWST MIT 16.000%

STEUER 2
MWST MIT 8.000%

STEUER 3
MWST mit 0.000%

STEUER 4
MWST MIT 0.000%

ANNIE                NR.000001
ZEIT 11:27          01
```

System Optionen

```
SAMSUNG
ER-550

DAT. 15/08/1999      SON

* SYSTEM OPTIONEN DRUCK *
-----
LAUTSPR. AKTIV ?    J
BEDIENER
ANMELDUNG           0
  0:TASTE 1:CODE
BEDIENER DER BEI
TASTENDRUCK ANGEMELDET IST
(1-20)              1
BED. IST J:ANGEM.  N
                N:ABGEM.
LADE MUSS BEIM KASS:
GESCHLOSSEN SEIN   J
SCCHUBLADEN ALARM N
WIE LANGE DARF LADE OFFEN
SEIN               30
NACHTR.RÜCKGELD   N
LADE OFFEN BEI NACHTR:
RÜCKGELD          N
MEHRERE NACHTR.
BONS               N
PLU VERKAUF ERHÖHT
WG ZÄHLER         N
KSA-ZWANG BEIM
AUFRUF V. BERICHT. N
MGR ZWANG WENN VK
IST NEGATIV       N
MGR ZWANG WENN VK
IST NULL          N
SCHECK/BAR WECHSEL J
BON-NUMMER AUF NULL
BEI Z-BERICHT    N
G.T.SPEICHER AUF NULL
BEI Z-BERIHT     N
TRAININGS PASSWORD
  XXXX           0
ELEKTR. JOURNAL  N
```

Fortsetzung auf der nächsten Seite...

...Fortsetzung von vorheriger Seite:

```
NUR NEG. BUCHUNG AUF
ELEKTR: JOURNAL      N
Z-BERICHTE AUF
ELEKTR. JOURNAL      N
MELDUNG WEEN ELEKTR.
JOURNAL IST VOLL     N
STOP WENN DAS ELEKTR.
JORNAL VOLL IST      N
LADE ÖFFNEN BEI
BERICHTSAUSDRUCK    J
DAT. FORMAT IST      0
  0:MTJ 1:TMJ 2:JMT
DEZIMALSTELLEN      2
LADE ÖFFNEN IM
TRAINIGSMODUS        N
SPERREN DER ÜBERSCHR.
WG-FESTPREIS         N
BAR-IN-LADE LIMIT
  (0=KEIN LIMIT)
                                0.00
% AND MWST KAL.      0
SPLITPREIS KAL.     0

RUNDUNGEN
  0:AUFRUNDEN AB 0.50
  1 IMMER AUFRUNDEN
  2:IMMER ABRUNDEN
ERLAUBT DM EINTRAG BEI
WAAGE M/O WAAGE      N
MGR-ZWANG BEI
ARBEITSZEIT AN/AB   N
PORT1 IST FÜR        0
  WAAGE:0 RJ:1 KP:2
GLEICHE ARTIKEL AUF
KP KUMUL.            J
ZEILENVORSCHUB AM
BON-ANFANG KP        0
ZEILENVORSCHUB AM
BON-ENDE KP          6
AUSDRUCK VON KP IM
STORNO-MODUS         N
AUSDRUCK VON KP IM
TRAININGS-MODUS      N

ANNIE                  NR.000001
ZEIT 11:27              01
```

Druck Optionen

```
SAMSUNG
ER-550

DAT. 15/08/1999      SON

*AUSDRUCK DRUCK OPTIONEN *
-----
DRUCK ABSCHLUSSTASTEN
I.BED.BERICHT      N
DRUCK MWST-SYMBOL  N
DRUCK VOID-MODUS UND
RÜCKN. IM BERICHT  N
DRUCK TRANSAKTIONEN
I.FINANZBERICHT    N
KEIN AUSDRUCK MIT NULL
FIN.BERICHT        N
KEIN AUSDRUCK MIT NULL
BED.BERICHT        N
BED.BERICHT NACH
FINANZBERICHT      N
PLU`S MIT NULL IM
BERICHT DRUCKEN    N
WG`S MIT NULL IM BERICHT
DRUCKEN           N
ZW-SUMME DRUCKEN WENN
TASTE GEDRÜCKT     N
DRUCK POSTENZÄHL.  N
%-AUSWERTUNG IM WG-
BERICHT            N
%-AUSWERTUNG IM PLU-
BERICHT            N
DRUCK WG-ANBINDUNG
I.PLU-BERICHT      N
DRUCK BON-NUMMER   N
DRUCK DATUM        N
DRUCK ZEIT         N
KASSEN-NR.         111
(0=KEIN DRUCK)
DRUCK BED.NAME     N
WÄHRUNGS-SYMBOL
BONDRUCK BEI AN/AB-
MELDUNG            N
DRUCK GRAND TOTAL IM
X-BERICHT          N
DRUCK GRAND TOTAL IM
Z-BERICHT          N
```

DRUCK ZW-SUMME M/O
STEUER N
DRUCK DER STEUER N
STEUERSUMME IST J
J:GESAMT N:EINZELN
DRUCK BRUTTOSUMME N
DRUCK STEUERSÄTZE N
ENTH.MWST IM
STEUERBETRAG N
DRUCK DES
NETTOBETRAGS N
DRUCK TRAINING IM
TRAININGS-MODUS N
DRUCK KP-ORDER # AUF BON
N
WÄHRUNGS-SYMBOL
WÄHRUNG 1 .
WÄHRUNG 2 .
WÄHRUNG 3 .
WÄHRUNG 4 .
ANNIE NR.000001
ZEIT 11:27 01

Funktionstasten

```
SAMSUNG
ER-550

DAT. 15/08/1999      SON

* DRUCK FUNKTIONSTASTEN *
-----
TEXT:BAR
TAST.HALO           0
(0=K.LIMIT)
RÜCKGELDRHG.ZWANG N
ÜBERZAHLUNG UNTER
MANAGER-ZWANG      N
UNTERZHLG.ERLAUBT J
LADE ÖFFNEN       J
OHNE STEUER 1      N
OHNE STEUER 2      N
OHNE STEUER 3      N
OHNE STEUER 4      N

ANNIE                NR.000001
ZEIT 11:27          01
```

Bediener

```
SAMSUNG
ER-550

DAT. 15/08/1999      SON

*** AUSDRUCK BEDIENER ***
-----
NAME ANNIE
PASSWORD           0

ANNIE                NR.000001
ZEIT 11:27          01
```

Bonkopf (Klischee)

```
          SAMSUNG
          ER-550

DAT.  15/08/1999      SON

****  DRUCK BONKOPF  ****

-----

ZEILE 1  :

ZEILE 2  :
          SAMSUNG
ZEILE 3  :
          ER-550
ZEILE 4  :

ZEILE 5  :

ANNIE                      NR.000001
ZEIT 11:27                  01
```

Hauptgruppen Texte

```
          SAMSUNG
          ER-550

DAT.  15/08/1999      SON

***** DRUCK HGR-TEXT *****

-----

HGR 0: BACKWAREN
HGR 1: HANDELSWAREN
HGR 2: SONSTIGES
HGR 3:
HGR 4:
HGR 5:
HGR 6:
HGR 7:
HGR 8:
HGR 9:

ANNIE                      NR.000001
ZEIT 11:27                  01
```

Beispiel Berichte

Finanzbericht

Anmerkung: Der Beispielbericht ist mit folgenden Druckoptionen ausgedruckt worden:

- **DRUCK TRANSAKTIONEN IM FINANZBERICHT, AUF "J"**
- **KEIN AUSDRUCK MIT NULL IM FINANZBERICHT, AUF "N"**
- **WG MIT UMSATZ NULL IM FINANZBERICHT, AUF "N"**
- **%-AUSWERTUNG IM WG-BERICHT, AUF "N"**.

Der von Ihrer Kasse ausgegebene Bericht kann anders aussehen als dieser Musterbericht, abhängig von den Druckoptionen die Sie programmiert haben.

	SAMSUNG	
	ER-550	
	DAT. 15/08/1999	SON
Berichtsart (X/Z) / Berichtszähler ->	X1 BERICHT	0004

Berichtsname ->	FINANZEN	
Warengruppentext / Steuersatz ->	BACKWAREN T1	
Stückzähler ->	ANZ. @0.99	9
Umsatz der einzelnen Warengruppe ->	VK BETRAG	8.91
Warengruppentext / Steuersatz ->	HANDELSWAREN T2	
Stückzähler ->	ANZ. @2.00	6
Umsatz der einzelnen Warengruppe ->	VK BETRAG	12.00

Fortsetzung auf der nächsten Seite...

(Die Warengruppen-Informationen werden für alle aktiven Warengruppen ausgedruckt)

Menge allen positiven Warengr. ->
 Umsatz aller Positiven Warengr. ->
 Menge aller negativen Warengr. ->
 Umsatz aller negativen Warengr. ->
 Menge aller Warengruppen ->
 Umsatz aller Warengruppen ->

Umsatz ohne Steuerzuordnung ->
 Umsatz mit Steuersatz 1 ->
 Steuersatz 1 ->
 Umsatz mit Steuersatz 2 ->
 Steuersatz 2 ->
 Umsatz mit Steuersatz 3 ->
 Umsatz mit Steuersatz 4 ->

Steueranteil für Steuersatz 1 ->
 Steueranteil für Steuersatz 2 ->
 Steueranteil für Steuersatz 3 ->
 Steueranteil für Steuersatz 4 ->

Stückzähler für %1-Taste ->
 Betrag für %1-Taste ->
 Stückzähler für %2-Taste ->
 Betrag für %2-Taste ->
 Stückzähler für %3-Taste ->
 Betrag für %-3Taste ->
 Stückzähler für %4-Taste ->
 Betrag für %4-Taste ->

Kundenzähler ->
 Nettoumsatz ->

Sonstiges	
ANZ.	1
VK BETRAG	10.00
ZEITUNGEN	
ANZ.	1
VK BETRAG	4.00
EIS	
ANZ	1
VK BETRAG	-1.95
KAFFEE	
ANZ.	1
VK BETRAG	8.00

+WG TL	18
	42.91
-WG TL	1
	-1.95
ADJ WG TL	19
	40.96

O.STEUER	20.05
MWST 1 VK	8.91
	6.500%
MWST 2 VK	12.00
	10.000%
MWST 3 VK	0.00
MWST 4 VK	0.00
MWST 1	0.56
MWST 2	1.20
MWST 3	0.00
MWST 4	0.00
POSTENRABATT	1
	-0.10
ZW-SUM.RAB.	2
	-2.50
% 3	0
	0.00
% 4	0
	0.00
NETTO	11
	40.22

Fortsetzung auf der nächsten Seite...

MWST 1 angerechnet auf neg. Umsatz ->	MWST 1 KREDIT	0.06
MWST 2 angerechnet auf neg. Umsatz ->	MWST 2 KREDIT	0.00
MWST 3 angerechnet auf neg. Umsatz ->	MWST 3 KREDIT	0.00
MWST 4 angerechnet auf neg. Umsatz ->	MWST 4 KREDIT	0.00
Rücknahmen Stückzähler ->	RÜCKNAHME	2
Totalsumme Rücknahmen ->		-1.98
Sofort- Storno Stückzähler ->	S.STORNO	1
Totalsumme Sofort- Storno ->		-2.00
Nachtr. Storno Stückzähler ->	N.STORNO	1
Totalsumme Nachtr. Storno ->		-0.99
Schloß- Storno Stückzähler ->	REG (-)	1
Totalsumme Schloß- Storno ->		4.95
Bonstorno Stückzähler->	BONSTORNO	1
Totalsumme Bonstorno->		5.98
Gross Total	GROSS TL	51.76
Bar- Verkäufe Stückzähler ->	BAR	9
Totalsumme der Barverkäufe ->		35.07
Scheckverkäufe Stückzähler ->	SCHECK	1
Totalsumme der Scheckverkäufe ->		1.15
Kredit 1 Verkäufe Stückzähler ->	KREDIT 1	1
Totalsumme der Kredit 1 Verkäufe ->		4.00
Kredit 2 Verkäufe Stückzähler ->	KREDIT 2	0
Totalsumme der Kredit 2 Verkäufe ->		0.00
	KREDIT 3	0
		0.00
	KREDIT 4	0
		0.00
Einzahlungen Stückzähler ->	EINZAHLUNG	1
Totalsumme der Einzahlungen ->		15.00
Auszahlungen Stückzähler ->	AUSZAHLUNG	1
Totalsumme der Auszahlungen ->		-30.00
Anz.der neg. PLU verb. mit pos. WG ->	NPLU-PWG	0
Total - PLU mit +WG verbunden ->		0.00
Anz. VK negativ oder Null ->	NEG. VK	1
Totalsumme der neg. Verkäufe ->		0.00
Anzahl von Schubladenöffnungen ->	KEIN VERK.	2
Totalsumme der #-Eingaben ->	N.RECHN.#	0
Bar Schubladeninhalt ->	BAR-IN-LADE	20.07
Scheck Schubladeninhalt ->	SCHECK-IN-LADE	1.15
Kredit 1 Schubladeninhalt ->	KR1-IN-LADE	4.00
Kredit 2 Schubladeninhalt ->	KR2-IN-LADE	0.00
Kredit 3 Schubladeninhalt ->	KR3-IN-LADE	0.00
Kredit 4 Schubladeninhalt ->	KR4-IN-LADE	0.00

Fortsetzung auf der nächsten Seite...

Schubladeninhalt Fremdwährung 1 ->	WÄHR.1	0.00
Schubladeninhalt Fremdwährung 2 ->	WÄHR.2	0.00
Schubladeninhalt Fremdwährung 3 ->	WÄHR.3	0.00
Schubladeninhalt Fremdwährung 4 ->	WÄHR.4	0.00
Schubladeninhalt Total ->	LADE TL	25.22
Stückzahl der Trainingsbuchungen ->	TRAINING TL	0
Totalsumme der Trainingsbuchungen ->		0.00

Grand-Total ->	GRAND TOTAL	51.76
Bediener / Bonnummer ->	ANNIE	NR.000001
Zeit / Kassen-Nummer ->	ZEIT 11:04	01

Stunden- Frequenz Bericht

Im Stunden- Frequenzbericht wird Ihnen der Kundenzähler und der Umsatz für jede Stunde des Tages angezeigt. Nutzen Sie diesen Bericht z.B. für Ihre Personalplanung.

	SAMSUNG	
	ER-550	
	DAT. 15/08/1999	SON
Berichtsart (X/Z) / Berichtszähler ->	X1 BERICHT	0004

Berichtsname ->	ZEIT	
Stundenperiode ->	ZEIT : 9:00	
Kundenzähler ->	ANZ.	11
Totalumsatz in der Stundenperiode ->	VK BETRAG	40.22
Anteil am Gesamtumsatz ->	VK SATZ	100.00%
Kundenzähler Gesamt ->	TOTAL STCK	11
Umsatz Gesamt ->	TOTAL BETR	40.22
Bediener / Bonnummer ->	ANNIE	NR.000001
Zeit / Kassenummer ->	ZEIT 11:04	01

PLU Bericht

Der PLU Bericht enthält die Stückzahlen und Umsätze für jeden verkauften Artikel.

Anmerkung: Der Beispielbericht ist mit folgenden Druckoptionen ausgedruckt worden:

- KEIN AUSDRUCK MIT NULL PLU, AUF "N"
- %-AUSWERTUNG IM PLU-BERICHT, AUF "N".

Der von Ihrer Kasse ausgegebene Bericht kann anders aussehen als dieser Musterbericht, abhängig von den Druckoptionen die Sie programmiert haben.

	SAMSUNG	
	ER-550	
	DAT. 15/08/1999	SON
Berichtsart (X/Z)/ Berichtszähler ->	X1 BERICHT	0004

Berichtsname ->	ALLE PLU	
PLU Text ->	PLU 1 T1	
Plu Stückzahl ->	ANZ. @5.00	1
PLU Umsatz ->	VK BETR.	5.00
%-Anteil des PLUs am Gesamtumsatz ->	ANTEIL VK	71.42%
	PLU 2	
(Diese Informationen werden für jeden Artikel aufgeführt)	ANZ. @2.00	1
	VK BETR.	\$2.00
	ANTEIL VK	28.57%
Gesamtstückzahl PLUs ->	VK BETRAG	2
Gesamtumsatz PLUs ->	VK SATZ	7.00
Bediener / Bonnummer ->	ANNIE	NR.000001
Zeit / Kassenummer ->	ZEIT 11:04	01

Bediener-Bericht

Der Bediener- Bericht kann für jeden einzelnen Bediener abgerufen werden. Er kann auch ausführliche Informationen für jede Zahlungsart und Steuern enthalten (siehe Beispiel auf der nächsten Seite). Der Standard Bediener- Bericht enthält die wichtigsten Informationen, wie im folgenden Bericht dargestellt.

Anmerkung: Der Beispielbericht ist mit folgenden Druckoptionen ausgedruckt worden:

- **KEIN AUSDRUCK MIT NULL IM BEDIENERBERICHT, AUF "N"**
- **DRUCK ABSCHLUSSTASTEN IM BEDIENERBERICHT, AUF "N"**

Der von Ihrer Kasse ausgegebene Bericht kann anders aussehen als dieser Musterbericht, abhängig von den Druckoptionen die Sie programmiert haben.

	SAMSUNG	
	ER-550	
	DAT. 15/08/1999	SON
Berichtsart (X/Z) / Berichtsnummer ->	X1 BERICHT	0004

Berichtsname ->	ALLE BEDIENER	
Bedienername / Kundenzähler ->	ANNIE	11
Nettoverkäufe des Bedieners ->	NETTO VK	40.22
Anzahl der Schubladenöffnungen ->	KEIN VK	2

(Diese Informationen werden für jeden Bediener aufgeführt)		
Bediener / Bonnummer ->	ANNIE	NR.000001
Zeit / Kassenummer ->	ZEIT 11:04AM	01

Anmerkung: Der Beispielbericht ist mit folgenden Druckoptionen ausgedruckt worden:

- **KEIN AUSDRUCK MIT NULL IM BEDIENERBERICHT, AUF "N"**
- **DRUCK ABSCHLUSSTASTEN IM BEDIENERBERICHT, AUF "J"**

Der von Ihrer Kasse ausgegebene Bericht kann anders aussehen als dieser Musterbericht, abhängig von den Druckoptionen die Sie programmiert haben.

		SAMSUNG ER-550	
	DAT.	15/08/1999	SON
Berichtsart (X/Z) / Berichtsnummer ->	X1 REPORT		0004

Berichtsname ->	ALLE BEDIENER		
Bedienername / Kundenzähler->	ANNIE		11
Gesamtumsatz ->	NETTO		40.22
Umsatz ohne Steuerzuordnung ->	O.STEUER		20.05
Umsatz für MWST 1 ->	MWST 1 VK		8.91
	MWST 2 VK		12.00
	MWST 3 VK		0.00
	MWST 4 VK		0.00
Steueranteil für MWST 1 ->	MWST 1		0.56
	MWST 2		1.20
	MWST 3		0.00
	MWST 4		0.00
Stückzähler für %1-Taste ->	POSTEN RABATT		1
Betrag für %1-Taste ->			-0.10
Stückzähler für %2-Taste ->	ZW-SUM RAB.		2
Betrag für %2-Taste ->			-2.50
	% 3		0
			0.00
	% 4		0
			0.00
MWST 1 angerechnet auf neg. Umsatz->	MWST 1 KRED.		0.06
	MWST 2 KRED.		0.00
	MWST 3 KRED.		0.00
	MWST 4 KRED.		0.00

Fortsetzung auf der nächsten Seite...

Rücknahmen Stückzähler ->	RÜCKNAHME	2
Totalsumme Rücknahmen ->		1.98
Stückzähler Sofort- Storno ->	S.STORNO	1
Totalsumme Sofort- Storno ->		-2.00
Stückzähler Nachtr. Storno ->	N.STORNO	1
Totalsumme Nachtr. Storno ->		-0.99
Anzahl der Schloß- Stornos ->	REG (-)	1
Totalsumme der Schloß- Stornos ->		-4.95
Anzahl der Bonstornos ->	BONSTORNO	1
Totalsumme der Bonstornos ->		5.98
Stückzahl Einzahlungen ->	EINZAHLUNG	1
Totalsumme der Einzahlungen ->		15.00
Stückzahl der Auszahlungen ->	AUSZAHLUNG	1
Totalsumme der Auszahlungen ->		-30.00
Bargeld in der Schublade ->	BAR-IN-LADE	20.07
Schecksumme in der Schublade ->	SCHECK-IN-LADE	1.15
Totalsumme Kredit 1 Schublade ->	KRED1-IN-LADE	4.00
	KRED2-IN-LADE	0.00
	KRED3-IN-LADE	0.00
	KRED4-IN-LADE	0.00
Schubladeninhalt Total ->	LADE TL	25.22
Anzahl der Trainingsbuchungen ->	TRAINING TL	0
Anzahl der Schubalddenöffnungen ->	KEIN VERK.	2

(Diese Informationen werden für jeden Bediener aufgeführt)		
Bediener / Bonnummer ->	ANNIE	NR.000001
Zeit / Kassenummer ->	ZEIT 11:04	01

Hauptgruppen-Bericht

Jede Warengruppe kann einer von insgesamt 10 (0-9) Hauptgruppen zugeordnet werden. In den Hauptgruppen werden die Umsätze der Warengruppen zusammengerechnet. Der Hauptgruppenbericht kann benutzt werden, um z.B. einen schnellen Überblick über einzelne Bereiche zu bekommen. Die Hauptgruppen können individuell mit Text programmiert werden. Lesen Sie dazu im Kapitel "Hauptgruppen-Text Programmierung" auf Seite 109.

	SAMSUNG	
	ER-550	
	DAT. 15/08/1999	SON
Berichtsart (X/Z) / Berichtszähler ->	X1 BERICHT	0004

Berichtsname ->	HAUPTGRUPPEN	
Hauptgruppentext ->	HGR 0	
Stückzahl Hauptgruppe ->	ANZ.	13
Umsatz Hauptgruppe ->	VK BETR.	28.96
	HGR 1	
	ANZ.	6
	VK BETR.	12.00
Stückzähler für Hauptgruppen gesamt ->	TOTAL STCK	19
Umsatz für Hauptgruppen gesamt ->	TOTAL BETR.	40.96
Bediener / Bonnummer ->	ANNIE	NR.000001
Zeit / Kassenummer ->	ZEIT 11:04	01

PLU und Warengruppen Bestandsbericht

PLU's und auch Warengruppen können für eine Bestandsführung programmiert werden. Der PLU und Warengruppen Bestandsbericht listet die aktuellen Bestände für die so programmierten Posten aus.

Beispiel PLU Bestandsbericht

	SAMSUNG	
	ER-550	
	DAT. 15/08/1999	SON
Berichtsart (X/Z) / Berichtsnummer ->	X1 BERICHT	0004

Berichtsname ->	ALLE PLU (BESTAND)	
PLU-Text und Stückzähler ->	PLU 17	34
	ÄPFEL	67
Bediener / Bonnummer ->	ANNIE	NR.000001
Zeit / Kassenummer ->	ZEIT 11:04	01

Beispiel Warengruppen Bestandsbericht

	SAMSUNG	
	ER-550	
	DAT. 15/08/1999	SON
Berichtsart (X/Z) / Berichtsnummer ->	X1 BERICHT	0004

Berichtsname ->	WARENGRUPPEN (BESTAND)	
Warengruppentext und Stückzähler ->	W.G. 21	13
	W.G. 24	47
Bediener / Bonnummer ->	ANNIE	NR.000001
Zeit / Kassenummer ->	ZEIT 11:04	01

Finanzmittel Bericht

Mit diesem Bericht erhalten Sie schnellen Überblick über den momentanen Schubladeninhalt.

	SAMSUNG	
	ER-550	
	DAT. 15/08/1999	SON
Berichtsart (X/Z) / Berichtsnummer ->	X1 BERICHT	0004

Berichtsname ->	IN LADE	
Schubladeninhalt BAR ->	BAR-IN-LADE	20.07
Schubladeninhalt SCHECK ->	SCHECK-IN-LADE	1.15
Bediener / Bonnummer ->	ANNIE	NR.000001
Zeit / Kassenummer ->	ZEIT 11:04	01

Bediener Arbeitszeit Bericht

Berichtsart (X/Z) / Berichtsnummer ->

Berichtsname ->

Bis zu 8 An- und Abmeldungen werden ->
für jeden Bediener ausgedruckt ->
Gesamtarbeitszeit pro Bediener ->

Gesamtarbeitszeit aller Bediener ->
Bediener / Bonnummer ->
Zeit / Kassenummer ->

SAMSUNG		
ER-550		
DAT.	15/08/1999	SON
X1	BERICHT	0004

ZEIT CLERK REPORT		
ANNIE		
AN	: 15/08/1999	08:00
AB	: 15/08/1999	17:00
ARBEITSZEIT:		09:00
ARBEI TL:		09:00
ANNIE		NR.000001
ZEIT 11:04		01

Anmerkung: Die Arbeitszeit wird in Stunden und Minuten angegeben.

Elektronische Journal

Der Inhalt des elektronischen Journals kann über die System- Option Programmierung festgelegt werden.

- Alle Transaktionen
- Nur negative Umsätze
- Z- Berichte ins elektronische Journal übernehmen

Ebenfalls können sie festlegen, ob der Bediener bei vollem elektronischen Journal gewarnt werden soll und / oder ob die Kasse angehalten wird.

SAMSUNG		
ER-550		
**** ELECTRON. JOURNAL ****		
DAT.	15/08/1999	SON
W.G.	T1	2 99
TOTAL		3.17
BAR		3.17
ANNIE	NR.	000001
ZEIT	11:27	01
DAT.	15/08/1999	SON
W.G.	5	1 29
TOTAL		1.29
BAR		1.29
ANNIE	NR.	000001
ZEIT	11:27	01

Service Mode Funktionen

Übersicht

In diesem Kapitel werden Funktionen erläutert, die im allgemeinen von Servicetechnikern gebraucht werden. Im einzelnen sind das:

- "Hardware Tests" auf Seite 138
- "Löschen der Total- Zähler" auf Seite 139
- "Programm- Informationen lesen" auf Seite 140

es wird empfohlen alle Schlüssel, die in die Schloßstellung SERVICE gelangen an einem sicheren Ort aufbewahrt werden, da unsachgemäßer Gebrauch großen Schaden anrichten kann.

BEDIENUNGSHINWEIS: Wenn Sie Hilfe brauchen, drücken Sie die Taste HILFE BILDSCH. Mit der Taste ESC (KORR.) verlassen Sie die Hilfe Funktion und kehren zum Original Bildschirm zurück.

Hardware Tests

Mit diesen Funktionen kann ein Servicetechniker Selbsttests der Kasse zum Überprüfen der Funktionsfähigkeit der Hardware durchführen.

1. Drehen Sie den Schlüssel in die Schloßposition **SERVICE**. Das **SERVICE MODE** Display wird angezeigt.

```
SERVICE MODE
0 . HW TEST
1 . TOTALE LÖSCHEN
2 . GR.TL. LÖSCHEN
3 . EPROM INFO.
```

2. Drücken Sie die **0** für **HARDWARE TEST**. Folgendes Display wird angezeigt

```
HW TEST MODE
0 . TEST DRUCKER
1 . TEST DISPLAY
2 . TEST TASTATUR
3 . TEST PORT
4 . TEST DRUCKER,
  DISPLAY, LADE
```

3. Drücken Sie:

0	Der Drucker führt einen Testdruck durch
1	Das Display führt einen Selbsttest durch. Beenden Sie ihn mit der Taste KORR. (Esc.) .
2	Zum Starten des Tastaturtests. Weitere Informationen erhalten Sie über das Display. Beenden mit der Taste KORR. (Esc.) .
3	Die serielle Schnittstelle wird getestet (spezieller loop-back-Adapter notwendig)
4	Der Drucker führt eine Testdruck durch, die Schublade öffnet sich und ein Display Test wird durchgeführt. Taste KORR. (Esc.) zum beenden drücken.

Totale Löschen

Diese Funktion erlaubt es die einzelnen Totale der *ER-550* zu löschen

1. Drehen Sie den Schlüssel in die Schloßposition **SERVICE**. Das **SERVICE MODE** Display wird angezeigt.

```
SERVICE MODE
0. HW TEST
1. TOTALE LÖSCHEN
2. GR.TL. LÖSCHEN
3. EPROM INFO.
```

2. Geben Sie eine 1 ein, wenn Sie alle Total und Zähler löschen wollen oder eine 2 wenn Sie nur das Grand- Total löschen wollen. Das Display fragt Sie: SIND SIE SICHER?

```
TOTALE LÖSCHEN
SIND SIE SICHER?
NEIN
```

3. Drücken Sie die Taste **JA/NEIN** und danach **BAR- TOTAL (Enter)**. Der Drucker wird anschließend folgende Meldung ausdrucken:

```
SAMSUNG
ER-550

DAT. 15/08/1999      SON
ALLE TOTALE Gelöscht
ANNIE                NR.000001
ZEIT 11:27          01
```

Programm Informationen lesen

Das Programm der ER-550 ist auf einem löschbaren, programmierbaren read-only-memory- Chip (EPROM) geladen. Mit dieser Funktion können Sie Datum und Versionsnummer des Programmes einsehen.

1. Drehen Sie den Schlüssel in die Schloßposition SERVICE. Das SERVICE MODE Display wird angezeigt.

```
SERVICE MODE
0. HW TEST
1. TOTALE LÖSCHEN
2. GR.TL. LÖSCHEN
3. EPROM INFO.
```

2. Drücken Sie die **3** für EPROM INFO.

```
ER-550 EPROM INFO.

V.1.01 FEB.06 1997
CHECK SUM : 6F4B
PLU/EJ : 70/1370

TASTE KORR. DR.
```

3. Drücken Sie die Taste **KORR. (Esc.)** um den Test zu beenden.

Glossar

Audaction

Unter dem Summenspeicher Audaction werden alle negativen Verkäufe zusammengefaßt.

Aufschlag

Ein Aufschlag kann sowohl auf einen einzelnen Posten oder auf die aufgelaufene Zwischensumme getätigt werden (z.B. Mindermengenzuschlag). Wird er auf einen einzelnen Posten aufgeschlagen erhöht das den Umsatz für diesen Artikel bzw. Warengruppe.

Bediener / Kassierer

Bediener und Kassierer sind Personen, die für den Verkauf der Ware an den Kunden zuständig sind. Dabei ist der Kassierer in der Hauptsache für das Kassieren zuständig, der Bediener für die Bedienung des Kunden. In vielen Fällen werden diese Funktionen gleichzeitig ausgeübt: Kassierer sind Bediener und Bediener sind Kassierer.

Bon

Ein Bon ist ein von der Kasse gedruckter Beleg, als ein Nachweis für die getätigte Transaktion

Bonnummer

Die Bonnummer wird von der ER-550 auf das Ende eines jeden Bons gedruckt. Sie wird mit jedem abgeschlossenen Bon, Bericht oder Programmausdruck erhöht.

Elektronisches Journal

Das elektronische Journal ist ein Bereich im Hauptspeicher der ER-550 , der das Verkaufsjournal bis zu maximal 1.000 speichern kann. Diese Journal kann wenn es notwendig ist ausgedruckt werden und erfüllt damit die traditionelle Aufgabe der Kontrolle eines Kassensystems.

Fehlerzustand

Der Fehlerzustand der Kasse wird durch Fehlbedienung hervorgerufen. Ein Fehlerton ertönt und eine Fehlermeldung wird im Display angezeigt.

HALO

High Amount Lock ot. Eine Höchsteingabebegrenzung für Eingaben die auf Warengruppen, PLU's oder Funktions- Tasten vorgenommen werden.

Kassennummer

Die Kassennummer kann programmiert werden und wird auf jeden Bon und Bericht gedruckt, um einzelne Kassen eindeutig identifizieren zu können.

Kein Verkauf

Ist eine Funktion, die einfach nur die Schublade öffnet.

Nachlaß (Rabatt)

Sie können Nachlässe (z.B. Mengenrabatt) auf einzelne Posten oder auf die aufgelaufene Zwischensumme gewähren. Wird er auf einzelne Posten (Warengruppen oder Artikel) gewährt, so reduziert sich deren Nettoumsatz in den Berichten

Nachträgliche Rückgelderrechnung

Diese Funktion erlaubt es dem Bediener, nach Bar- Total ggf. da Rückgeld zu errechnen. Diese Funktion ist eine reine Rechenfunktion und hat keinen Einfluß auf die Berichte.

PLUs

Price look-ups (PLUs) sind Speicher für bestimmte Artikel. Sie werden über einen Zahlencode (Artikelnummer aufgerufen und können sowohl mit einem Festpreis, als auch für eine offen Preiseingabe programmiert werden. PLUs haben einen eigenen Bericht.

Sofort- Storno

Mit dieser Funktion löschen Sie den gerade gebuchten Posten innerhalb eines Bons.

Standard Programm

Das Standard Programm ist in der ER-550 installiert, um Sie nach einer RAM-Löschung weiter bedienbar zu machen. Nahezu alle Optionen, Werte und Status-Programme sind darin auf Null.

Storno

Ein Storno löscht eine bereits getätigte Buchung. Diese Funktion muß innerhalb eines Bons durchgeführt werden.

Stückzähler

Der Stückzähler gibt Auskunft darüber, wie oft eine Eingabe auf eine Warengruppe, PLU oder eine Funktionstaste vorgenommen wurde.

Überschreiben

Mit dieser Option können Sie die im HALO programmierten Werte umgehen.

Zahlung

Die Funktion der Kasse, mit der eine Transaktion beendet, Zahlungsmittel gebucht und ggf. das Rückgeld errechnet wird.

Zwang

Ist ein Zwang programmiert (z.B. Schublade schließen), muß dieser Vorgang durchgeführt werden, um diese Funktion komplett abzuschließen.

Notizen