

SAMSUNG

Samsung ER-650/650R

Programmier & Bedienungsanleitung

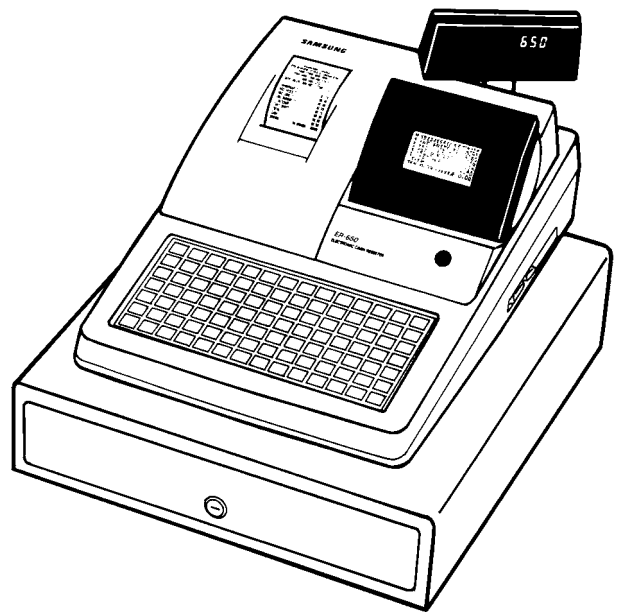

Multi Data GmbH

27.01.03

Technische Änderungen, ohne Vorankündigung vorbehalten ©2002

Inhalt

Einleitung	1
Über die Samsung ER-650	1
Arbeiten mit dieser Anleitung	1
Auspacken	2
Einlegen der Papierrolle	2
Ausstattung und Funktionen	5
Standard Hardware	5
Optional anschließbare Hardware	5
Software Funktionen	6
Tastatur ER-650	7
Tastatur ER-650R	8
Programmierbare Funktionstasten	9
Funktions - Schloß	13
Bediener - Display	14
Kunden - Display	17
Status - Clear	18
Speicherlöschung	19
Durchführung einer Speicherlöschung ER-650	19
Durchführung einer Speicherlöschung ER-650R	20
Service Modus Programm	21
Übersicht	21
Hardware Test	22
Hardware Test Tabelle	23
Lösche alle Totale	24
Lösche Grand Total	25
Lösche PLU Datei	26
EPROM Information	27
Speicheraufteilung	28
Funktionstasten Zuordnung	29
Funktionstasten - Code	31
IRC Optionen (Verbund)	33
RS232C Port 1/RS232C Port 2 Optionen	34
RS232C Programmier - Hinweise	37
PGM Programm - Modus	38
Programm Modus - Menü	38
PLU Programmierung	40
Neu/Ändern eines PLU's	40
PLU Optionen - Referenz Informationen	43
PLU Löschen	45
Gruppen Programmierung	48
Steuer - Programmierung	50

Programmierung Mehrwertsteuer (MWST).....	51
Programmierung der Steuer für EXCLUSIV.....	52
System Optionen Programmierung.....	53
System Optionen - Referenz Informationen.....	57
Druck Optionen Programmierung.....	61
Druck Optionen - Referenz Informationen.....	65
Bediener Programmierung.....	68
Bediener Programmierung - Referenz Informationen.....	69
Funktionstasten Programmierung.....	70
#/KEIN VERKAUF.....	71
%1 -%5.....	73
TEILBON.....	77
BONSTORNO.....	79
BAR.....	80
KREDIT 1 - 8.....	82
SCHECKWECHSEL.....	84
SCHECK ENDORSEMENT.....	85
SCHECK.....	86
RECHNUNG # (CHECK#).....	88
WÄHRUNG 1- 4.....	90
IM HAUS AUSSER HAUS MITNAHME.....	91
SOFORT STORNO.....	92
F/S TEND.....	93
FUNKTIONEN (1-2).....	95
GAST.....	97
RÜCKNAHME.....	98
MODIFIER 1-5.....	99
PBAL (Man. SALDO).....	101
AUSZAHLUNG 1-3.....	102
DRUCK RECHNUNG.....	103
WERBUNG.....	104
EINZAHLUNG 1-3.....	105
WAAGE.....	106
SALDO.....	108
TISCH	
(nicht für Tischverwaltung; benutzen Sie die Funktion:RECHNUNG).....	110
TARA.....	111
STEUERFREI.....	112
ZEIT AN / AB.....	113
TIP (TRINKGELD).....	114
QUITTUNGSDRUCK.....	115
STORNO (Nachträglich).....	116
SCHWUND.....	117
Texte und Klischee.....	118
Klischee oben.....	119
Klischee unten.....	120
Endorsement Text.....	121
Finanzbericht - Texte.....	122
Bedienerbericht - Texte.....	123
NLU Code PGM (PLU - Schnell Tasten).....	124
Download Programme (Senden).....	125
Edit Bediener An/Ab.....	127
PLU Bestand.....	128
Schubladen - Limit.....	129
Scheck - Rückgeld Limit.....	130
Datum & Zeit.....	131

Taragewichte	132
Macro	133
Kassen-Nummer	135
PC Online Zeit	136
Training Modus Password	137
Programm Ausdruck	138
X - Modus	141
Manager Modus	141
Manager Operationen	142
X - Berichte	143
Kassierer - Selbstabrechnung	145
Kassen Druck Format (BON / JOURNAL)	146
Stopp Kassen Druck (Bon AN / AUS)	147
Trainings - Modus	148
Elektronisches Journal	149
Z - Modus	150
Z - Berichts Modus	150
Z - Berichte	151
Löschen des Elektronischen Journal	153
PC Kommunikation	154
Bedienungsanleitung	155
Bedienerdisplay	155
Bediener - Display Beispiel	156
Bediener Operationen	157
Bedieneranmeldung	158
Bediener Abmeldung	158
Bediener – Arbeitszeit - Erfassung	159
Artikel Buchungen	161
Festtasten - PLU mit freier Preiseingabe	162
Festtasten - PLU mit Festpreis	162
Festtasten – PLU Eingabewiederholung	163
Festtasten - PLU Multiplikation	164
Festtasten - PLU Multiplikation mit Dezimalpunkt	165
Split Preis bei Gruppenpreis	166
Einzelposten Festtasten PLU	167
Code - Artikel mit freier Preiseingabe	168
Code - Artikel mit Festpreis	168
Code - Artikel Multiplikation	169
Code - Artikel Multiplikation mit Dezimal Punkt	170
Split Gruppenpreis bei Code - Artikel	170
Artikel Preisabfrage	171
Modifizierungstaste	172
Preisebenen Taste	173
Werbung	174
Schwund	175
Steuer Umschaltung	176
Prozent Tasten	177
Postenaktiver Rabatt mit festem Prozentsatz	177
Rabatt mit freier Prozenteingabe	178
Aufschlag auf den Gesamtverkauf	179

Betragsrabatt auf den Gesamtverkauf	180
Betragsrabatt auf Posten.....	181
Warenrücknahme	182
Storno	183
Sofort Storno	183
Nachträglicher Storno.....	183
Bon Storno.....	184
Schloß - Storno.....	184
Kein Verkauf	185
Lade Öffnen	185
Nicht rechnende Nummer	185
Einzahlung.....	186
Auszahlung.....	187
Bon - Abschluß und Zwischensummen.....	188
Zwischensumme	188
Bar - Abschluß.....	189
Scheck - Abschluß	189
Bar gegeben	190
Scheck gegeben.....	190
Kredit - Abschluß	191
Scheck - Wechsel.....	192
Gemischte Zahlung	193
Nachträgliche Rückgeldrechnung	194
Währungsumrechnung	195
Bon AN/AUS – Nachträglicher Bon.....	196
Tisch - Verwaltung.....	197

Berichtsmuster Berichte aufrufen siehe MANAGER MODUS, Z MODUS201

Finanzen	201
Zeit.....	205
PLU	206
Bediener	207
Einzelne Bediener	208
Gruppen.....	209
Bestand	210
Bediener Zeitbericht	211
Offene Rechnungen	212

Einleitung

Über die Samsung ER-650

Herzlichen Glückwunsch, Sie haben ein neuartiges, flexibles Kassensystem erworben. Die ER-650/650R wird für Sie über Jahre hinweg sicher und zuverlässig arbeiten. In welcher Branche Sie auch die neue ER-650/650R einsetzen, nutzen Sie die Vorteile des neuen Systems: schnelle Datenverarbeitung, Sicherheit und detaillierte Verkaufsinformationen.

Die Samsung ER-650/650 R ist mit einem einzigartigen Bediener - Display ausgestattet, wie Sie es schon von der ER-550 her kennen. Das Display erlaubt Ihnen, alle Transaktionen eines Bons nachzuverfolgen und unterstützt Sie bei der Programmierung. Es ist ausserdem individuell einstellbar. Die Flachtastatur an der ER-650 hat 98 individuelle Tasten-Positionen. Die Hub-Tastatur an der ER-650R hat 64 individuelle Tastenpositionen. Alle Positionen sind frei programmierbar, womit ihr Händler die Kasse voll ihren Bedürfnissen anpassen kann.

Arbeiten mit dieser Anleitung

In dieser Anleitung finden Sie alle wichtigen Informationen zur Installation und Programmierung für die ER-650 und die ER-650R

- "Einleitung" – Wichtige Funktionen und die Tasten werden erklärt.
- "Service Modus Programmierung" – Testfunktionen, Tastaturprogrammierung und die Speicheraufteilung der ER-650.
- "Programm Modus Programmierung" – Alle Programmierungen die im P - Modus getätigt werden (PLU, Gruppen, Bediener, System-Optionen, Umsatzsteuer u.s.w.)
- "X - Modus" – Managermodus, Berichte, Training u.s.w.
- "Z - Modus" – Z - Berichte (LÖSCHEN).
- "Beispiel Berichte" – Muster für alle Berichte.

In der zusätzlichen Bedienungsanleitung, für die *Samsung ER-650/650R*, finden Sie Informationen zum Ablauf an der Kasse.

Auspacken

1. Packen Sie die Registrierkasse aus.
2. In der Packung befinden sich folgende Teile:
 - 1 Papierrolle
 - 2 Kontrollschlüssel-Sätze
 - 1 Bedienungsanleitung
3. Entfernen Sie die Schutzpappe der Schublade.
4. Stecken Sie den Stecker der Registrierkasse in eine Steckdose.
5. Stecken Sie einen der Kontrollschlüssel ein und drehen Sie den Schlüssel auf die REG-Kontrollschloss-Position.

Einlegen der Papierrolle

ER-650

1. Öffnen Sie den Druckerdeckel.
2. Um das Papier einwandfrei durch den Drucker-Kopf zu führen, sorgen Sie dafür dass das Papierende eine gerade und glatte Kante hat (Stellen Sie sicher, dass Sie Papier mit Klebstoffresten vollständig entfernen). Legen Sie die Papierrolle so in die Papierhalterung ein, dass das Papier von unten her abrollt. (Siehe Abbildung 1)



Abbildung 1

3. Führen Sie das Papierende in den Papierschlitz ein.
4. Drücken Sie die „Bon Vor“-Taste bis das Papier auf der anderen Seite ungefähr 10 cm wieder heraus kommt.
5. Ziehen Sie das Papier durch den Papierschlitz des Druckerdeckels und schliessen Sie den Deckel wieder.

ER-650R

1. Druckerabdeckung öffnen
2. Drücken Sie den blauen Hebel des Druckerdeckels nach hinten und öffnen Sie den Drucker.
3. Die neue Papierrolle so einlegen, daß das Papier von unten in vordere Richtung abgerollt wird.
4. Legen Sie das Papierende ca. 10cm über den Drucker.
5. Schließen Sie den Druckerdeckel.
6. Reissen Sie das Papier an der vorderen Druckerseite ab und schließen Sie die Druckerabdeckung.

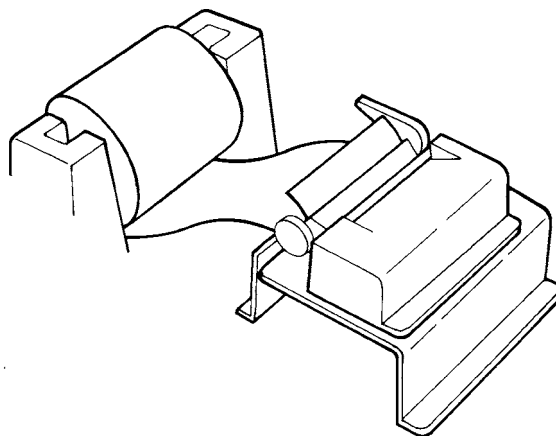
Ausstattung und Funktionen

Standard Hardware

- Einstellbares 8 Zeilen und 20 Zeichen LCD DISPLAY
- Tastatur:
ER-650: feuchtigkeitsabweisende Flachtastatur, 98 programmierbare Tasten
ER-650R: Hubtastatur mit 64 programmierbaren Tasten
- Thermo - Drucker
- Metallschublade mit 4 Schein / 8 Hartgeldfächer
- 7-Positionen Funktionsschloß
- Schwenkbares Kundendisplay
- Kommunikationsschnittstellen: 2*seriell (RS232C) & Verbund
- Kellnerschloß mit 5 Bedienern (max.15)

Optional anschließbare Hardware

- Anzeige für „Batterie laden“
- Küchendrucker b.z.w. Küchenvideo
- Scanner
- Zus. Kundendisplay
- EC - Cash Terminals
- Waage (nicht für Deutschland, Österreich, Schweiz)

Software Funktionen

- PLU - Direkttasten
⇒ ER-650: 63 standard/80 maximum
⇒ ER-650R: 30 standard/80 maximum
- Bis zu 5 Preisebenen pro PLU.
- Bis zu 4000 PLU's (abhängig von der Hardwareausstattung : RAM-Erweiterung ist Option)
- 12 Zeichen Text für PLU's oder Funktionstasten
- 99 Gruppen
- bis zu 99 Bediener mit Auswertung
- Arbeitszeitfunktion für alle Bediener

- 4 Steuersätze programmierbar für MWST, Exklusiv oder Tabelle
- Programmierbare Tastatur
- 24 Stunden - Uhr mit automatischen Tag und Datumswechsel
- BAR-, Scheck- und 8 Kreditfunktionen
- 4 Währungen die an der Kasse verwaltet werden können. (Währung 1 wird für die EURO - Automatik benutzt)
- Trainingsmodus oder Trainingsbediener
- Bestandsführung
- programmierbare Nachlaßtasten (Prozent oder Betrag)
- Berichtigungen über Storno, Rücknahme, Bonstorno oder Schloßstorno
- Tischfunktion (Im INIT der Kasse wird festgelegt ob im HARDCHECK oder im SOFTCHECK-Modus gearbeitet wird.) HARDCHECK → Paralleler GuestCheck – es müssen vor Saldo die Artikel auf einem Drucker ausgedruckt werden. SOFTCHECK → Die Daten der Rechnung bleiben bis zum Abschluß in der Kasse gespeichert.
- 10 Macrotasten, 2 Mehrfach - Funktionstasten, Bildschirmdrucktaste, Preisanfragetaste
- Große Berichtsauswahl mit der Möglichkeit einige Berichte im Display anzuzeigen .
- Elektronisches Journal. Sie können das Journal zu einen späteren Zeitpunkt an der Kasse ausdrucken lassen. (Die Größe des Journals wird in der Speicheraufteilung festgelegt.)

ER-650

Standard - Tastatur

1	8	15	22	29	36	43	50	57	PAPIER-Vors.	#/Kein Verkauf	Nachtr. Storno	Sofort Storno	BED. #
2	9	16	23	30	37	44	51	58	Steuer-ums.	SEITE OBEN	JA/NEIN	SEITE UNTEN	Rechn. Druck
3	10	17	23	31	38	45	52	59	Ebene 1	Löschen ESC	PLU	X / DRUCK	Funktion 1
4	11	18	24	32	39	46	53	60	Ebene 2	7	8	9	Funktion 2
5	12	19	26	33	40	47	54	61	% 1	4	5	6	Scheck
6	13	20	27	34	41	48	55	62	Tisch Nr.	1	2	3	ZW-Summe
7	14	21	28	35	42	49	56	63	Saldo	0	00	.	BAR ENTER

FUNKTIONEN 1 MENÜ

1. BONSTORNO
2. RÜCKNAHME
3. EINZAHLUNG
4. AUSZAHLUNG
5. TIP
6. STEUER FREI
7. WÄHRUNG 1
8. ZEIT AN/AB

FUNKTIONEN 2 MENÜ

1. KREDIT 1
2. KREDIT 2
3. KREDIT 3
4. KREDIT 4
5. KREDIT 5
6. KREDIT 6
7. KREDIT 7
8. KREDIT 8

Alpha - Tastatur

Ä	Ö	Ü	ä	ö	ü	€			PAPIER VORS.				
!	@	#	\$	%	^	&	*	()	SEITE zurück	JA/NEIN	SEITE vor	
Q	W	E	R	T	Y	U	I	O	P	Löschen ESC	PLU	X / DRUCK	
A	S	D	F	G	H	J	K	L		7	8	9	
Z	X	C	V	B	N	M	,	.	/	4	5	6	
CAPS	FETT	LEER	LEER	LEER	LEER	LEER	CAPS	CAPS	BACK SPACE	1	2	3	ZW-SUMME
:	=	;	'	?	<	>	-	+	"	0	00	.	BAR ENTER

Für Sonderzeichen drücken Sie bitte die Taste „ 00 „

Es steht Ihnen dann ein zweiseitiges Sonderzeichen-Menü zur Verfügung.

ER-650R

Standard

Seite zurück	Ja/Nein	Seite vor	Bon vor
X/Druck	Löschen ESC	PLU	#/Kein Verkauf
7	8	9	Nachtr. Storno
4	5	6	Sofort Storno
1	2	3	Bon Storno
0	00	.	Rücknahme

1	7	13	19	25
2	8	14	20	26
3	9	15	21	27
4	10	16	22	28
5	11	17	23	29
6	12	18	24	30

FLU#1	Bed. #
FLU#2	MACRO 1
Ein-zahlung	Aus-zahlung
% 1	% 2
ZWS	
BAR/ENTER	

FUNKTIONEN 1 MENÜ

1. Einzahlung2
2. Auszahlung2
3. Einzahlung3
4. Auszahlung3
5. Trinkgeld
6. Ohne Steuer
7. Währung 1
8. Zeit AN/AB

FUNKTIONEN 2 MENÜ

1. Scheck
2. Kredit 1
3. Kredit 2
4. Kredit 3
5. Kredit 4
6. Kredit 5
7. Kredit 6
8. Kredit 7

Alpha Tastatur

Seite zurück	JA/NEIN	Seite vor	BACK SPACE
	Löschen ESC		DOUBLE
7	8	9	LEER
4	5	6	LEER
1	2	3	LEER
0	00	.	CAPS

A	G	M	S	Y
B	H	N	T	Z
C	I	O	U	Ä / ä
D	J	P	V	Ö / ö
E	K	Q	W	Ü / ü
F	L	R	X	€/@

% / &	# / *
(/ +) / =
- / “	! / ?
, / .	> / <
ENTER	

Programmierbare Funktionstasten

Funktionen die auf der Tastatur frei Programmierbar sind.

Tastenbeschreibung

Taste	Beschreibung
Zifferntastatur: 0-9, 00, und Dezimalpunkt	Über die Zifferntastatur geben Sie Beträge und andere Zahlenwerte ein. Der Dezimalpunkt dient zur Eingabe von Multiplikationen mit Zahlen "hinter dem Komma" und für die Eingabe von prozentualen Nachlässen. Geben Sie keine Beträge mit dem Dezimalpunkt ein.
NLU 1 - NLU 80 Direkt-PLU 1 - 80	Bis zu 80 frei programmierbare Direkt - PLU Tasten. Es können alle Artikelnummern die in der Kasse programmiert sind auf den Tasten hinterlegt werden.
#/Kein Verkauf	Benutzen Sie diese Taste um die Kassenlade ohne einen Verkauf zu öffnen. Innerhalb einer Registrierung können Sie diese Taste auch zur Eingabe einer nicht rechnenden Nummer (bis zu 9 Stellen) benutzen.
%1 -%5	Die Taste % ist mit speziellen Funktionen programmierbar wie z.B. Nachlaß oder Aufschlag auf einzelne Artikel oder auf die Zwischensumme. Der Prozentsatz kann, je nach Anwendung fest programmiert sein oder frei eingegeben werden. Insgesamt stehen 5 % - Funktionen zur Verfügung.
X / DRUCK (Druck Bildschirm)	Zur Eingabe von Multiplikationen und zur Errechnung von Split - Preisen wird diese Taste genutzt Ohne vorherige Zifferneingabe führt das Drücken der Taste X / DRUCK zum Ausdruck des Display - Inhaltes
TEILSUMME	Wird benutzt wenn eine Person mehrere Einkäufe für mehrere Personen tätigt. (TEILSUMME = MITBRINGER)
BONSTORNO	Durch Drücken der Taste BON - STORNO stornieren Sie den gesamten laufenden Bon.
BAR (ENTER)	Diese Taste drücken Sie bitte, wenn der Kunde bar bezahlt. Sie können den Zahlbetrag eingeben und die Taste BAR - TOTAL drücken. Die Schublade wird geöffnet und ggf. wird das Rückgeld automatisch errechnet und angezeigt. Die BAR - TOTAL Taste dient im Manager- und im Programm - Modus als ENTER – Taste. Mit ihr bestätigen Sie eine Programmierung und wechseln in die nächste Zeile oder Bildschirm.
KREDIT 1-8	Zum Abschlusses eines Kreditverkaufs. Die Steuer wird errechnet, der Verkauf wird abgeschlossen und die Schublade wird geöffnet. Die Schublade wird nur geöffnet wenn der Betrag gleich oder größer ist wie der Verkauf. Rückgeld wird vom BAR in Lade Speicher abgezogen.
SCHECK - WECHSEL	Zum Wechsel eines Schecks in den BAR - Speicher. BAR in Lade und SCHECK in Lade werden bereinigt.
SCHECK ENDORSEMENT	Zum Drucken eines Scheck Endorsement - Textes auf einen Belegdrucker

Taste	Beschreibung
SCHECK	Drücken Sie diese Taste, um einen Betrag, der mit einem Scheck bezahlt wird zu buchen. Die Kassenlade wird geöffnet und ggf. wird das Rückgeld automatisch errechnet und angezeigt.
RECHNUNG #	Die RECHNUNG # Taste wird am Anfang oder um eine bestehende Rechnung wieder aufzurufen benutzt. Rechnungsnummern werden über die Zifferntastatur eingegeben und haben eine Länge von 1 – 9 Ziffern. Wird die Nummer automatisch vergeben beginnt das System mit der Nummer 1. Bestehende Rechnungen werden durch Eingabe der Nummer und drücken der RECHNUNG # Taste wieder geöffnet.
LÖSCHEN (ESC)	Drücken Sie die LÖSCHEN - Taste um Tastatur - Eingaben zu löschen. Ebenfalls können Sie das Fehlersignal (Pfeifen) der Kasse mit dieser Taste stoppen. Die LÖSCHEN - Taste wird im Manager- oder Programm - Modus auch als ESC (Escape) - Taste genutzt. Sie beenden damit die laufende Programmierung und gelangen in den vorherigen Bildschirm.
BEDIENER #	Drücken Sie diese Taste für die Bediener - An- / oder Abmeldung
WÄHRUNG 1-4	Mit der Währungsfunktion kann nach der Zwischensumme eine programmierte umgerechnete Währung im Display angezeigt werden. Die Währung 1 wird für die EURO - Automatik in der Kasse benutzt. Das Wechselgeld wird in der Heimatwährung angezeigt. Die Beträge der Währungen werden in dem Finanzbericht ausgegeben, werden aber nicht zum Schubladen - Total zu addiert.
IM HAUS AUSSER HAUS MITNAHME	IM HAUS, AUSSER HAUS und MITNAHME sind ZW - Summen - Funktionen Ein Verkauf kann nicht mit den 3 Tasten gesplittet abgeschlossen werden. Die IM HAUS, AUSSER HAUS und MITNAHME Tasten werden in dem Finanzbericht als Totale ausgegeben.
SOFORT STORNO	Taste SOFORT STORNO um den letzten Artikel zu stornieren.
F/S SHIFT	(Nicht Benutzt)
F/S SUB	(Nicht Benutzt)
F/S TEND	(Nicht Benutzt)
FUNKTION (1-2)	Taste FUNKTION 1 / 2 zur Ansicht der Funktionen die diesen Tasten hinterlegt sind. 8 Funktionen können je Taste programmiert werden
GAST	Die Taste GAST kann vor jeden BON oder Rechnung eingegeben werden. Die Eingabe der Gast - Nummer kann als Zwang gesetzt werden.
MACRO 1-10	Mit der MACRO – Funktion können mehrere Tasten nacheinander ausgeführt werden. Es können bis zu 50 Tasten innerhalb eines MACRO's programmiert werden. Auch für die fest programmierten Abschlußtasten (z.B. 10.-, 20.-)
RÜCKNAHME	RÜCKNAHME wird innerhalb oder außerhalb einer Registrierung für die Rücknahme eines Artikels benutzt.

Taste	Beschreibung
MODIFIER 1-5	Die Taste verändert nach dem Aufruf dieser Funktion im nächsten Artikel in der Artikelnummer. D.h. es wird eine anderer Artikel verkauft.
PBAL	Wird benötigt bei einen manuellen SALDO - Eingabe.
SEITE UNTEN	Sollte eine Transaktion mehr Buchungen enthalten, als im Display können Sie mit dieser Taste nach unten blättern..
SEITE OBEN	Sollte eine Transaktion mehr Buchungen enthalten, als im Display können Sie mit dieser Taste nach oben blättern.
AUSZAHLUNG 1-3	Diese Funktionen ermöglichen es Auszahlungen an der Kasse zu tätigen. Die Auszahlung wird vom BAR in Lade abgezogen und in den Berichten in den einzelnen Speichern aufgeführt. Die Auszahlung darf nicht während eines BON's getätigt werden.
PAPIER VORS.	Drücken für Papier - Vorschub.
PLU	Wird genutzt ,um PLU's (Artikel) zu registrieren.
PREIS ANFRAGE	Es wird der Preis des PLU's angezeigt ohne den Artikel zu registrieren.
PREIS EBENE (1- 5)	PREIS EBENE – Tasten schalten auf einen neuen programmierten Preis eines Artikels. Die PREIS EBENE kann Posten oder BON - aktiv sein. z.B. für kleine, mittlere oder große Getränke oder Pizza
DRUCK RECHNUNG	Bei Druck der Taste DRUCK RECHNUNG wird die Rechnung für einen Hard/SoftCheck gedruckt. Die Rechnung kann auch an einem angeschlossenen Belegdrucker ausgegeben werden. Die Taste DRUCK RECHNUNG kann mit der Funktion automatisch SALDO programmiert werden
WERBUNG	Die Taste WERBUNG kann zum Beispiel für Aktionen „kaufe 2 bekomme 3“ benutzt werden. Der Betrag wird für einen Artikel vermindert aber der Zähler ist um einen erhöht.
EINZAHLUNG 1-3	Diese Funktionen ermöglichen es Einzahlungen an der Kasse zu tätigen. Die Einzahlung wird vom BAR in Lade hinzu addiert und in den Berichten in den einzelnen Speichern aufgeführt. Die Einzahlung darf nicht während eines BON's getätigt werden.
ZW-SUMME	Innerhalb eines Verkaufs wird durch Drücken dieser Taste die ZW - Summe angezeigt.
WAAGE	(Wird nicht benutzt, Anschluß WAAGE nicht freigegeben: Taste nur zur manuellen Eingabe von Gewichten.)
SALDO	Zur Abspeicherung einer Rechnung innerhalb der Kasse
TISCH	Kann in Verbindung mit der Rechnung – Taste betätigt werden
TARA	Es könne bis zu 5 TARA – Gewichte programmiert werden. Wird nicht benutzt, Anschluß WAAGE nicht freigegeben
STEUER FREI	Durch Drücken der Taste wird der Verkauf vermindert um den programmierten Steuersatz1 – 4.
STEUER UMS 1-4	Drücken Sie diese Taste, um eine Buchung von dem in der Grundprogrammierung vorgegebenen MWST - Satz auf den alternativen MWST - Satz umzuschalten.
ZEIT AN/AB	Wird für die Eingabe der Arbeitszeit (Anfang/Ende) der einzelnen Bediener benutzt.

Taste	Beschreibung
TIP	Mit der TIP – Taste werden Trinkgelder der Bedienungen eingegeben. TIP kann als Betrag oder als Prozentfunktion programmiert werden.
STORNO	Wird zur Eingabe eines vorherigen Artikels innerhalb einer Transaktion zur Stornierung benutzt.
SCHWUND	Die SCHWUND – Taste wird zur Verwaltung von Bruch, Schwund u.s.w. an der Kasse benutzt. Taste vor der Eingabe der Artikel drücken zum Abschluß noch mal die Taste SCHWUND drücken. Die Taste kann unter Managerzwang (X – Modus) gelegt werden.
JA/NEIN	Drücken Sie diese Taste um im Programm - Modus zwischen den Optionen (J)A und (N)EIN zu wählen.
QUITTUNG	Kann für einen einzeiligen Quittungsdruck betätigt werden. Der angeschlossene Drucker muß diese Funktion zur Verfügung stellen.

Funktions - Schloß

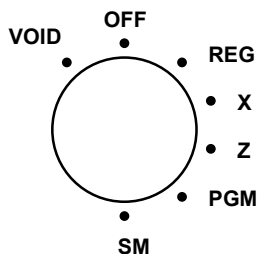

VOID	Schloß - Storno für Stornos außerhalb einer Registrierung.
OFF	Kasse ist AUS (keine Eingabe möglich)
REG	Registrieren
X	Um aus der Kasse X - Berichte zu lesen oder Manager - Modus .
Z	Um aus der Kasse Z - Berichte zu lesen (Nullstellung der Berichte)
PGM	Kasse kann programmiert werden.
SM	Service - Modus für Testfunktionen und besondere Programmierungen

Die Samsung ER-650/650R wird mit zwei kompletten Schlüsselsätzen ausgeliefert. Die Schlüssel und die Schloß - Stellung entnehmen Sie bitte der Tabelle.

<u>Schlüssel</u>	<u>Schloß - Position</u>
VD	VOID, OFF, REG, X
REG	OFF, REG
Z	OFF, REG, X, Z
P	VOID, OFF, REG, X, Z, PGM
C	Alle Positionen

Anmerkung: Die Schlüssel können in der Position **OFF** oder **REG** abgezogen werden.

Bediener - Display

Das Bediener - Display der *ER-650/650R* ist ein **L**(iquid)**C**(ristal)**D**(isplay) mit einer Kapazität von insgesamt 8 Zeilen mit jeweils 20 Zeichen. Die Hintergrundbeleuchtung und die Einstellbarkeit des Display erlaubt eine jederzeit einwandfreie Sichtbarkeit der Informationen, unabhängig von den umgebenen Lichtverhältnissen

In der Schloßstellung **OFF** wird im Display

OFF MODE angezeigt in der Registrier- bzw. **VOID** - Stellung wird **REGISTER-** bzw. **VOID-MODE** angezeigt. In den Schloßstellungen **X**, **Z**, **PGM** und **SM** werden die entsprechenden Menüs angezeigt.

Die Standard - Bildschirme in den Einzelnen Schloßstellungen sehen wie folgt aus:

OFF

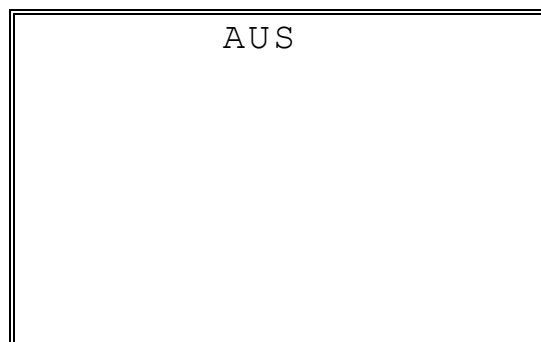

REG



VOID

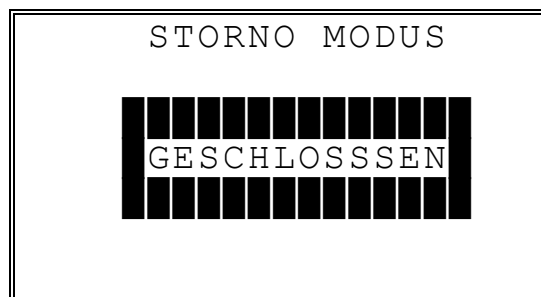

X

```
MANAGER MODUS
0.MANAGER OPERATION
1.X-BERICHTE
2.ABRECHNUNG
3.REG DRUCK FORMAT
4.STOP REG DRUCK
5.TRAININGS MODUS
6.E.J. OPERATION
```

Z

```
Z-BERICHT MODUS
1.Z BERICHTE
2.RESET E.J.
3.PC COMMUNICATION
```

PGM

```
PROGR.MODUS ↓
0.PLU
1.GRUPPEN
2.STEUER
3.SYSTEM OPTIONEN
4.DRUCK OPTIONEN
5.FUNKTIONSTASTEN
6.BEDIENER
```

◆ **SEITE UNTEN** um die nächste Seite des PGM - Menüs zu sehen

```
PROGR.MODUS ↑
7.KLISCHEE-TEXTE
8.NLU CODE# PGM
9.DOWNLOAD PROGRAMM
00.MEHR
```

- ◆ Taste **00** um weitere Programme (Seite 2) zu sehen

```
PROGR. MODUS Seite2↓  
0.BEDIENER AN/AB  
1.PLU BESTAND  
2.SCHUBLADEN LIMIT  
3.SCHECK-WECHS.LIMIT  
4.DATUM & ZEIT  
5.TARA GEWICHTE  
6.MACRO
```

- ◆ **SEITE UNTEN** um die nächste Seite des PGM - Menüs zu sehen

```
PROGR. MODUS Seite2↑  
7.KASSEN NR.  
8.PC SCHEDULE ZEIT  
9.TRAINING MODUS P/W  
00.AUSDR.
```

SM

```
SERVICE MODUS ↓  
0. HW TEST  
1. LÖSCHE A.TTL  
2. LÖSCHE GRAND TTL  
3. LÖSCHE PLU DATEI  
4. EPROM INFO.  
5. SPEICHER AUFTEIL.  
6. TASTATUR ZUORD.
```

- ◆ **SEITE UNTEN** um die nächste Seite des Service Mode Programme zu sehen

```
SERVICE MODUS ↑  
7. IRC OPTIONEN  
8. RS232C PORT 1  
9. RS232C PORT 2
```

Kunden - Display

Das Kunden - Display mit seinen 10 numerischen Stellen erlaubt es dem Kunden, alle Preise und Transaktionen zu verfolgen. Für eine optimale Sicht des Kunden kann es herausgezogen und gedreht werden.

Kunden - Display Information

Stückzähler	Die Anzahl der Eingabe - Wiederholungen
Betrag	Der Betrag einer Buchung, der Zwischensummen und des Kaufbetrages wird im rechten Teil des Displays angezeigt.

Kunden – Display - Texte

C	Wechselgeld
-	Negativer Wert
Sub	Aufgelaufene Zwischensumme
=	Gesamtbetrag

Status - Clear

Warnung: Wenn der Status – Clear durchgeführt wird und ein Bon noch nicht abgeschlossen ist, kann es zu Differenzen in den Berichten kommen.

Der Status – Clear wird durchgeführt wenn die Kasse sich in einem blockierten Zustand befindet.

Einige Gründe um einen Status – Clear durchzuführen:

- Die Kasse ist in einem blockierten Zustand z.B. falsche Schloßstellung, Einzahlung nicht abgeschlossen, u.s.w.
- Es ist ein Quittungsdruckzwang programmiert aber kein Drucker angeschlossen.

Diese Funktion nur ausführen wenn es unbedingt nötig ist. Bei Fragen rufen Sie bitte Ihren Fachhändler an.

Durchführung eines Status - Clears:

1. Die Kasse an der rechten Seite mit dem Schalter ausschalten.
2. Funktionsschloß in die Stellung „PGM“ stellen.
3. Die Taste „**ZWS**“ drücken und gedrückt halten (Standard Tastatur)
4. Die Kasse mit gedrückter „**ZWS**“ Taste einschalten.
5. Am Display wird die Meldung „INITIAL CLEAR“ angezeigt und am Drucker wird ein Bon mit der Meldung ausgegeben.



ER-650

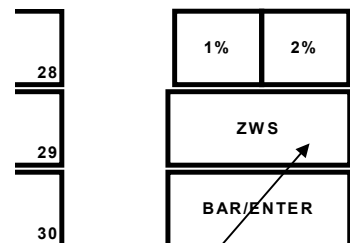

ER-650R

Status Clear:

Kasse im P-Modus mit
gedrückter ZW-SUMMEN Taste
AUS und EIN schalten

Speicherlöschung

Warnung: Bei der **SPEICHERLÖSCHUNG** werden alle Daten und Berichte in der Kasse gelöscht. Wenn die Kasse bereits programmiert wurde und Umsätze enthält, verlieren Sie alle abgespeicherten Daten die in der Kasse sind.

Durchführung einer Speicherlöschung ER-650

Sehen Sie hierzu bitte auch im SM – Modus die Punkte „Lösche A.TTL“ , „Lösche Grand TTL“ und den Punkt „ Lösche PLU Datei“.

1. Die Kasse an der rechten Seite mit dem Schalter ausschalten.
2. Funktionsschloß in die Stellung „**SM**“ stellen. Eine Position hinter der Stellung PGM mit dem Schlüssel „C“
3. Die Taste „**SCHECK**“ drücken und gedrückt halten (Standard Tastatur)
4. Die Kasse mit gedrückter „**SCHECK**“ - Taste einschalten. Die Meldung: "RAM ALL CLEAR SERV." Wird auf dem Bildschirm angezeigt.
5. Die Tasten „**PLU1**, **PLU7**, **BED.#** und die **BAR** – Taste nacheinander drücken. (Standard Tastatur)

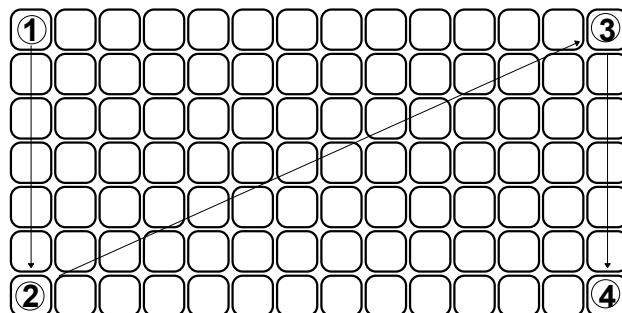

6. Im Display wird der RAM – CLEAR angezeigt, nach ca. 1.Minute wird nach dem Abschluß des RAM - CLEAR ein Bon ausgegeben. "RAM ALL CLEAR OK !". Der Service - Modus Bildschirm wird angezeigt.

Durchführung einer Speicherlöschung ER-650R

1. Die Kasse an der rechten Seite mit dem Schalter ausschalten.
2. Funktionsschloss in die Stellung „**SM**“ stellen. Eine Position hinter der Stellung PGM mit dem Schlüssel „C“.
3. Die Taste **%2** drücken und gedrückt halten (Standard Tastatur)
4. Die Kasse mit gedrückter **%2** -Taste einschalten. Die Meldung "RAM ALL CLEAR SERV." Wird auf dem Bildschirm angezeigt.
5. Die Tasten „**SEITE ZURÜCK**“, „**0**“, „**BED.#**“, „**BAR/ENTER**“ nacheinander drücken.

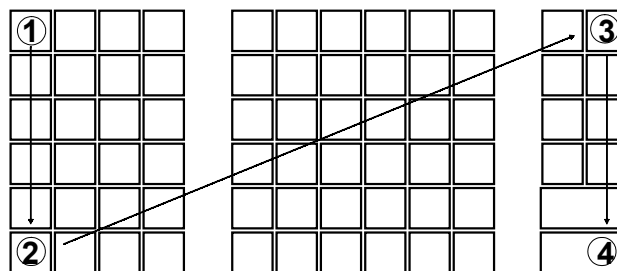

6. Im Display wird der RAM-CLEAR angezeigt, nach ca. 1 Minute wird nach dem Abschluss des RAM-CLEAR ein Bon ausgegeben. „RAM ALL CLAER OK!“ Der Service – Modus Bildschirm wird angezeigt.

Service Modus Programm

Übersicht

Folgende Funktionen lassen sich im Service – Modus durchführen:

- Hardware Test
- Lösche alle Totale
- Lösche Grand Total
- Lösche PLU Datei
- EPROM Information
- Speicheraufteilung
- Tastatur Zuordnung
- Verbund – Optionen
- Schnittstellen Programmierung

- ◆ Mit dem Schlüssel „C“ in die Stellung „SM“ gehen:

```
SERVICE MODUS   ↓
0. HW TEST
1. LÖSCHE A.TTL
2. LÖSCHE GRAND TTL
3. LÖSCHE PLU DATEI
4. EPROM INFO.
5. SPEICHER AUFTEIL.
6. TASTATUR ZUORD.
```

- ◆ SEITE UNTEN um die nächste Seite des PGM - Menüs zu sehen

```
SERVICE MODUS   ↑
7. IRC OPTIONEN
8. RS232C PORT 1
9. RS232C PORT 2
```

Hardware Test

Mehrere Testroutinen können an der ER-650 aufgerufen und durchgeführt werden.

1. Im SERVICE – Modus die Taste „0“ für Hardware Tests drücken.

```
      H/W TEST
0. TEST DRUCKER
1. TEST DISPLAY
2. TEST TASTATUR
3. TEST SCHLOSS
4. TEST RS-232
5. DRUCKE ZEICHEN
```

2. Drücken Sie die Ziffer auf der Zehnergertastatur die dem Test der durchgeführt werden soll, zugeordnet ist.

Hardware Test Tabelle

TEST	Anmerkungen
DRUCKER	Es werden Bon´s und Zeichen auf den Drucker ausgedruckt. Wenn der Test beendet ist stoppt der Druck, und das Test – Menü wird wieder angezeigt.
DISPLAY	Die Display´s werden angesteuert. Wenn der Test beendet ist wird der S - Modus wieder angezeigt
TASTATUR	Die Tastatur kann getestet werden, Abschluß des Tests mit drehen des Funktionsschloß
SCHLOSS	Hier kann das Funktionsschloß und das Kellnerschloß getestet werden, Abschluß des Tests mit drehen des Funktionsschloß in die Stellung „SM“
RS-232	Auswahl LOOP TEST PORT 1, LOOP TEST PORT 2, oder LOOP TEST IRC. (für loop test port 1 oder 2 , ein Loop-Back Stecker aufstecken; zum loop test IRC, müssen alle Kassen im Verbund miteinander verbunden sein) Nach dem Test wird NG (Nicht OK) oder OK angezeigt.
DRUCKE ZEICHEN	Auswahl ENDLOSS DRUCK und LIFE TEST DRUCK. Zum Test beenden die Kasse AUS und wieder AN schalten.

Lösche alle Totale

Diese Auswahl löscht alle Zahler und Totale, auch das Grand Total.

1. Im SERVICE MODUS Taste **1** zur Anzeige des Bildschirms: LÖSCHE A. TTL

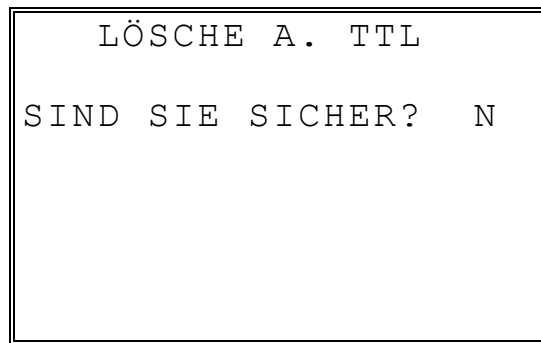

```
LÖSCHE A. TTL
SIND SIE SICHER?  N
```

2. Taste **JA/NEIN** zur Anzeige **J** bei der Frage "SIND SIE SICHER?" Taste **ENTER**.
3. Im Display wird angezeigt "BITTE WARTEN...".Der BON mit "ALLE TOTALE LÖSCHEN" wird ausgedruckt und der Bildschirm ist wieder im **SERVICE MODUS**.

Lösche Grand Total

Diese Auswahl löscht das Grand Total.

1. Im SERVICE MODUS Taste **2** zur Anzeige des Bildschirms: LÖSCHE GRAND TTL

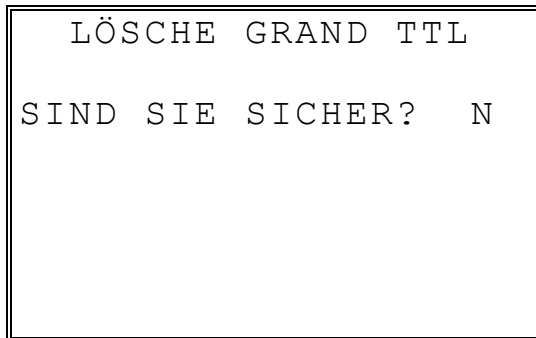

LÖSCHE GRAND TTL
SIND SIE SICHER? N

2. Taste **JA/NEIN** zur Anzeige **J** bei der Frage "SIND SIE SICHER?" Taste **ENTER**.
3. Im Display wird angezeigt "BITTE WARTEN...".Der BON mit "GRAND TOTALE LÖSCHEN" wird ausgedruckt und der Bildschirm ist wieder im **SERVICE MODUS**.

Lösche PLU Datei

Diese Auswahl löscht den kompletten PLU - Speicher mit Totalen, Zählern und Programmierung

1. Im SERVICE MODUS Taste **3** zur Anzeige des Bildschirms: LÖSCHE PLU DATEI

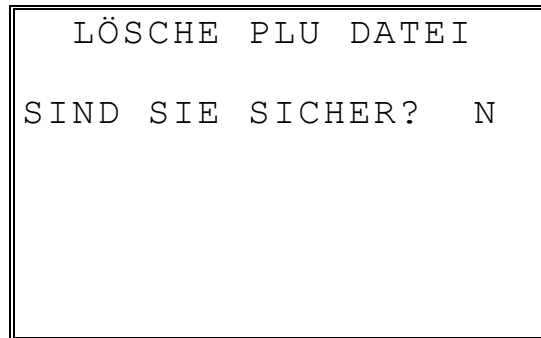

LÖSCHE PLU DATEI
SIND SIE SICHER? N

2. Taste **JA/NEIN** zur Anzeige **J** bei der Frage "SIND SIE SICHER?" Taste **ENTER**.
3. Im Display wird angezeigt "BITTE WARTEN...".Der BON mit "PLU DATEI LÖSCHEN" wird ausgedruckt und der Bildschirm ist wieder im **SERVICE MODUS**.

EPROM Information

Bei der Ausführung dieser Menüpunkte werden Ihnen Eeprom Informationen angezeigt. Eepromversion, Checksumme und Datum des Eeproms werden ausgegeben. Wenn im Verbund gearbeitet wird muß in allen Kassen des Verbundes die gleiche Eepromversion installiert sein.

1. Im SERVICE MODUS Taste **4** zur Anzeige der Eeprom Informationen. Die Anzeige "BITTE WARTEN..." wird im Display angezeigt, dann werden die aktuellen Daten auf dem Bildschirm angezeigt.

```
ER-650 EPROM INFO.  
  
VERSION   :   GER 1.1  
CHECKSUM  :           36BD  
JAN. 20 2000  
  
DRÜCKE TASTE LÖSCHEN
```

2. Mit der Taste **LÖSCHEN** zurück in den SERVICE - MODUS

Speicheraufteilung

Anmerkung: Für Änderungen müssen alle Felder innerhalb der Speicheraufteilung aufgerufen werden. Wird die Taste **LÖSCHEN** in einem Feld gedrückt wird die Speicheraufteilung verlassen ohne eine Änderung.

1. Im SERVICE MODUS Taste **5** zur Anzeige der Speicheraufteilung

```
SPEICHER AUFTEILUNG↓
TL VORH :      ??????
TL BEN.  :      ??????
# PLUS           1000←
# EBENEN (1-5)      1
# BEDIENER         10
# GRUPPEN TTL      20
```

2. In der ersten Zeile wird der verfügbare Speicher angezeigt (TL VORH). In der zweiten Zeile wird der benutzte Speicher angezeigt (TL BEN.). Der Speicher in der Zeile TL BEN. wird mit jeder Eingabe und der Taste **ENTER** neu berechnet.

Beginn mit der Eingabe der PLU Anzahl. Taste **ENTER** nach jeder Eingabe, der Cursor geht dann auf den nächsten Eintrag. Seite 2 der Speicheraufteilung wird angezeigt wenn die GRUPPEN TTL eingegeben worden sind:

```
SPEICHER AUFTEILUNG↓
TL VORH :      ??????
TL BEN.  :      ??????
# EJ ZEILEN      1500
#RECHNUNGEN      020
J=HARD/N=SOFT  CHK N
#ZEILEN/SFT  CHK  0
```

3. Mit der Speicherverteilung für alle Variablen fortsetzen. Taste **ENTER** nach Eingabe in der Zeile "# ZEILEN/SOFT CHK" wird die Meldung "SIND SIE SICHER ?" mit N (Nein) als Antwort angezeigt. Soll die neue Speicherverteilung abgespeichert werden die Taste **JA/NEIN** drücken, damit das J (JA) im Display steht und die Taste **ENTER**.
4. Die Meldung "BITTE WARTEN . . ." Der Drucker druckt einen Bon : "SPEICHER AUFTEILUNG OK !" wenn die Meldung " SPEICHER AUFTEILUNG ZU GROSS" ausgedruckt wird, sind die möglichen Eingaben überschritten worden.
5. Der **SERVICE MODUS** Bildschirm wird nach dem Abschluß wieder angezeigt.

Funktionstasten Zuordnung

Innerhalb dieser Programmierung werden der Tastatur neue Funktionen zugeordnet
Um die Funktion einer bestimmten Taste zu ändern.

1. Im SERVICE MODUS Taste **6** zur Programmierung der Tastatur. Folgender Bildschirm wird angezeigt:

```
TASTATUR BELEGUNG
DRÜCKE TASTE
ZUM PROGR.
0 ←
```

2. Taste drücken die verändert werden soll. Die jetzige Belegung wird angezeigt

```
TASTATUR BELEGUNG
TASTEN NUMMER: 102
AKTUELLE BELEGUNG:
    BAR
EINGABE NEUER CODE,
TASTE ENTER
0 ←
```

3. Eingabe des neuen **Code** (siehe Tabelle auf der nächsten Seite) und Taste **ENTER**, oder Taste **SEITE UNTEN** für Anzeige der Code – Liste.

TASTEN	CODE

NLU#1 - NLU#80 (1-80)	
EINS	81
ZWEI	82
DREI	83
VIER	84
FÜNF	85

4. Mit den Taste **SEITE OBEN** oder **SEITE UNTEN** kann der richtige Code aus der Liste gesucht werden. Eingabe des ausgewählten Tastaturcodes und der Bildschirm mit der Liste schließt sich. Taste **ENTER**. Der Bildschirm für die Tastaturbelegung wird wieder angezeigt.

```
TASTATUR BELEGUNG

DRÜCKE TASTE
ZUM PROGR.

ENTER F. ABBRUCH

0 ←
```

5. Weitere Tasten programmieren wenn benötigt. Ist die Programmierung der Funktionstasten beendet Taste **ENTER** zum Abschluß drücken. Dieser Bildschirm wird angezeigt:

```
TASTATUR BELEGUNG

TASTE ENTER ZUM
ABSPEICHERN
ODER
TASTE ESC. FÜR
ABBRUCH
```

6. Taste **ENTER** zum Abspeichern der Änderungen, oder Taste **ESC** zum Verlassen der Programmierung ohne Abspeicherung.

Anmerkungen:

1. **Ziffer (0-9)**, **LÖSCHEN/ESC**, und **BAR/ENTER** können nicht von der Tastatur gelöscht werden, wenn sie nicht an einer anderen Stelle programmiert worden sind.
 2. Soll die **BAR/ENTER** Taste unprogrammiert werden, direkt nach einen RAM - Clear unprogrammieren.
-

Funktionstasten - Code

Code	Funktion
1	NLU 1(Direkt PLU)
	<i>Bis</i>
80	NLU80
81	ZIFFER 1
82	ZIFFER 2
83	ZIFFER 3
84	ZIFFER 4
85	ZIFFER 5
86	ZIFFER 6
87	ZIFFER 7
88	ZIFFER 8
89	ZIFFER 9
90	ZIFFER 0
91	DOPPEL 0
92	Dezimalpunkt (.)
93	#/Kein Verkauf
94	%1
95	%2
96	%3
97	%4
98	%5
99	X/DRUCK (DRK BILDSCHIRM)
100	TEILSUMME
101	BONSTORNO
102	BAR (ENTER)
103	KREDIT 1
104	KREDIT 2
105	KREDIT 3
106	KREDIT 4
107	KREDIT 5
108	KREDIT 6
109	KREDIT 7
110	KREDIT 8
111	SCHK-WECHS.
112	SCHK-ENDORS.
113	SCHECK
114	RECHNUNG #
115	LÖSCHEN(ESC)
116	BEDIENER #

Code	Funktion
117	WÄHRUNG 1
118	WÄHRUNG 2
119	WÄHRUNG 3
120	WÄHRUNG 4
121	MITNAHME
122	IM HAUS
123	SOFORT STORNO
124	F/S UMS.
125	F/S ZW-S
126	F/S ABSCHL.
127	FUNKTIONEN 1
128	FUNKTIONEN 2
129	GAST #
130	PLU (CODE TASTE)
131	PREIS - EBENE 1
132	PREIS - EBENE 2
133	PREIS - EBENE 3
134	PREIS - EBENE 4
135	PREIS - EBENE 5
136	MACRO 1
137	MACRO 2
138	MACRO 3
139	MACRO 4
140	MACRO 5
141	MACRO 6
142	MACRO 7
143	MACRO 8
144	MACRO 9
145	MACRO 10
146	RÜCKNAHME
147	MODIFIER 1
148	MODIFIER 2
149	MODIFIER 3
150	MODIFIER 4
151	MODIFIER 5
152	P/BAL
153	SEITE UNTEN
154	SEITE OBEN
155	AUSZAHLUNG 1

Code	Funktion
156	AUSZAHLUNG 2
157	AUSZAHLUNG 3
158	PAPIER VORS.
159	PLU PREIS ANFR.
160	DRUCK RECHNG.
161	WERBUNG
162	EINZAHLUNG 1
163	EINZAHLUNG 2
164	EINZAHLUNG 3
165	ZW-SUMME
166	WAAGE
167	SALDO
168	TISCH #
169	TARA
170	AUSSER HAUS
171	STEUER FREI
172	STEUER UMS. 1
173	STEUER UMS. 2
174	STEUER UMS. 3
175	STEUER UMS. 4
176	ZEIT AN/AB
177	TIP
178	STORNO
179	SCHWUND
180	JA/NEIN
181	QUITTUNG
182	INAKTIVE

IRC Optionen (Verbund)

1. Im SERVICE MODUS Taste **7** zur Programmierung der IRC Optionen. Folgender Bildschirm wird angezeigt:

IRC OPTIONEN		
KASSE# (1-8		1 ←
FILIALE#	000000	
VON KASSE#		1
BIS KASSE#		1
IRC WIEDERH (0-99)		3

2. Eingabe der benötigten Werte (siehe Tabelle).
3. Taste **LÖSCHEN** zum Abschluß und zur Rückkehr in den **SERVICE MODUS** Bildschirm.

Option	Eingabe	Beschreibung
KASSE#	Ziffer 1 Stelle	Eingabe der Kassen - Nummer im Verbund (1-8).
FILIALE#	Ziffer 6 Stelle	Eingabe der Filialnummer
VON KASSE#	Ziffer 1 Stelle	Eingabe der ersten Kassen – Nummer im Verbund.
BIS KASSE#	Ziffer 1 Stelle	Eingabe der letzten Kassen – Nummer im Verbund.
IRC WIEDERH.	Ziffer 2 Stellen	Eingabe der IRC – Wiederholungen (0,5 Sek.)

RS232C Port 1/RS232C Port 2 Optionen

1. Im SERVICE MODUS Taste **7** zur Programmierung der Schnittstelle 1, oder Taste **8** für Schnittstelle 2 eingeben. Der entsprechende **PORT PROGRAMM** Bildschirm wird angezeigt:

```
PORT 1 PGM. ST1
BAUD RATE          0←
 0: 9,600   1:1,200
 2: 2,400   3:4,800
 4:19,000
PARITÄT            0
0:NONE 1:ODD 2:EVEN
DATA BITS (0:8 1:7) 0
```

2. Für jedes Feld die ENTER Taste drücken zur Auswahl. Die Ziffern die der Auswahl zugeordnet sind eingeben.
3. Taste **SEITE UNTEN** um die Seite 2 der Schnittstellen - Programmierung zu gelangen:

```
PORT 1 PGM. ST2
STOP BITS (0:1 1:2) 0←
DEVICE FUNCTION    0
-----
0:NONE 1:PC   2:SCL
3:RJ   4:RP   5:KV
6:SCAN 7:COIN 8:EFT
9:POLE
```

4. Taste **SEITE UNTEN** um die Seite 3 der Schnittstellen - Programmierung zu gelangen:

```
PORT 1 PGM. ST3
VORSCHUB AUF KP
VOR DRUCK (0-20)  00←
VORSCHUB AUF KP
NACH DRUCK (0-20) 00
VORSCHUB AUF
BELEG (0-20)      00
```

5. Taste **SEITE UNTEN** um die Seite 4 der Schnittstellen - Programmierung zu gelangen:

```
PORT 1 PGM. ST4
ANZAHL ZEILEN
AUF RECHG. (0-50) 0←
WAAGE TYPE
0:NCI    1:CAS    0
DRUCKER TYPE    0
0:NONE
1:SAM SRP-100
```

6. Taste **SEITE UNTEN** um die Seite 5 der Schnittstellen - Programmierung zu gelangen:

```
PORT 1 PGM. ST5
DRUCKER TYPE    0←
2:SAM SRP-250
3:SAM SRP-300
4:SAM SRP-350
5:CITIZEN 3550/3551
6:CITIZEN 810
7:CITIZEN 230
```

7. Taste **SEITE UNTEN** um die Seite 6 der Schnittstellen - Programmierung zu gelangen:

```
PORT 1 PGM. ST6
DRUCKER TYPE    0←
8:EPSON TM-T88-2
9:EPSON U200
10:EPSON U295
11:EPSON U300
12:EPSON U325
13:EPSON U375
```

8. Taste **SEITE UNTEN** um die Seite 7 der Schnittstellen - Programmierung zu gelangen:

```
PORT 1 PGM. ST7
DRUCKER TYPE      0←
14:STAR SP-200
15:STAR SP-298
16:STAR SP-300
17:STAR TSP-200
```

9. Taste **SEITE UNTEN** um die Seite 8 der Schnittstellen - Programmierung zu gelangen:

```
PORT 1 PGM. ST8
ZUS. DISLAY      0←
0:EPSON 1:ICD
EFT CONFIG BYTE  0
EFT CURRENCY     0
0:NONE
1:DM
2:EURO
```

```
PORT 1 PGM. ST9
EFT PASSWORT    ←
0
```

10. Für weitere Hinweise siehe Tabelle auf der nächsten Seite.
11. Taste **LÖSCHEN** zum Abschluß und zur Rückkehr in den **SERVICE MODUS** Bildschirm.

RS232C Programmier - Hinweise

Option	Beschreibung
BAUD RATE	Auswahl 1200, 2400, 4800, 9600, oder 19200 der Geschwindigkeit; 9600 ist Standardeinstellung.
PARITÄT	Auswahl NONE, EVEN, oder ODD; NONE ist Standardeinstellung.
DATA BITS	Auswahl 8 oder 7; 8 ist Standardeinstellung.
STOP BITS	Auswahl 1 oder 2; 1 ist Standardeinstellung.
DEVICE FUNCTION	Auswahl des Codes dem das Gerät zugeordnet ist, das an der Schnittstelle angeschlossen werden soll.
ANZAHL ZEILEN AUF RECHNG. (0-50)	Eingabe der maximalen Zeilen die auf einer Rechnung gedruckt werden können.
WAAGE TYPE	Keine Freigabe
DRUCKER TYPE	Eingabe des Codes des Druckers der an dem Port angeschlossen werden soll.
ZUS.DISPLAY	Eingabe des Codes des Display's der an dem Port angeschlossen werden soll.
EFT COFIG BYTE	Wert wird vom Terminal vorgegeben.
EFT CURRENCY	0 = Kein Währungskennzeichen 1 = DM Währungskennzeichen 2 = EURO Währungskennzeichen
EFT PASSWORT	6-stellig, wird vom Terminal vorgegeben.

HINWEIS: Wenn ein EFT PASSWORT programmiert wurde, haben Sie die Möglichkeit ein EFT LOG IN bzw. EFT LOG OUT (Terminal an bzw. ab-melden) an der Kasse durchzuführen.

Die LOG IN/OUT Funktionen finden Sie im X – MODUS unter den Punkten 7 und 8.

PGM Programm - Modus

Programm Modus - Menü

- ◆ Den Schlüssel im Funktionsschloß in die **PGM** Position drehen. Die erste Seite vom **PROGRAMM MODUS** wird angezeigt:

```
PROGR.MODUS    ↓
0.PLU
1.GRUPPEN
2.STEUER
3.SYSTEM OPTIONEN
4.DRUCK OPTIONEN
5.FUNKTIONSTASTEN
6.BEDIENER
```

- ◆ **SEITE UNTEN** um die nächste Seite des PGM - Menüs zu sehen

```
PROGR.MODUS    ↑
7.KLISCHEE-TEXTE
8.NLU CODE# PGM
9.DOWNLOAD PROGRAMM
00.MEHR
```

- ◆ Taste **00** um weitere Programme (Seite 2) zu sehen

```
PROGR. MODUS Seite2↓  
0.BEDIENER AN/AB  
1.PLU BESTAND  
2.SCHUBLADEN LIMIT  
3.SCHECK-WECHS.LIMIT  
4.DATUM & ZEIT  
5.TARA GEWICHTE  
6.MACRO
```

- ◆ **SEITE UNTEN** um die nächste Seite des PGM - Menüs zu sehen

```
PROGR. MODUS Seite2↑  
7.KASSEN NR.  
8.PC SCHEDULE ZEIT  
9.TRAINING MODUS P/W  
00.AUSDR.
```

PLU Programmierung

1. In der Stellung **PGM** die Taste **0** für die PLU Programmierung drücken. Der **PLU PROGRAMM** Bildschirm wird angezeigt:

```
PLU PROGRAMMIERUNG  
  
0.NEU/ÄNDERN PLU  
1.LÖSCHE PLU
```

Neu/Ändern eines PLU's

1. Taste **0** zum Ad./Ändern eines PLU's. Folgender Bildschirm wird angezeigt:

```
PLU NUMBER  
  
* EINGABE PLU NUMBER  
UND PLU TASTE, ODER  
* PLU-SCHNELLTASTE  
AUF DER TASTATUR  
  
0 ←
```

2. Für die Ansicht der **PLU # PROGRAMMIERUNG**, Eingabe der **PLU - Nummer** und **PLU - Taste**, oder Drücken der **PLU - Schnelltaste** auf der Tastatur, oder Drücken der **MODIFIER - Taste** und der **PLU - Schnelltaste** auf der Tastatur.
3. Siehe auch "PLU Optionen - Referenz Information" auf der Seite 43 für die nötigen Änderungen, Taste **LÖSCHEN** zum Abschluß und Rückkehr in den **PROGRAMM MODUS** Bildschirm.

TEXT

Eingabe des Textes auf der Tastatur. Ist der Cursor im Textfeld ist automatisch die Alphatastatur aktiv.

PLU#	1	P1
TEXT: PLU1		←
FEST	J	
PREIS/HALO1	0.00	
PREIS/HALO2	0.00	
PREIS/HALO3	0.00	
PREIS/HALO4	0.00	
PREIS/HALO5	0.00	

Taste **ENTER** um in das nächste Feld zu gelangen

Taste **JA/NEIN** zum Ändern für JA nach NEIN und umgekehrt.

PLU#	1	P2
FEST ÜBERSCHR.	J	←
STEUER	: 1 2 3 4	
	N N N N	
FOOD STMP ELIGIBLEN		
GRUPPE #1 (1-20)	1	
GRUPPE #2 (1-20)	0	
GRUPPE #3 (1-20)	0	

Taste **SEITE UNTEN** für die nächste Seite.
Taste **SEITE OBEN** für die Anzeige der vorherigen Seite.

PLU#	1	P3
NEGATIV POSTEN	N	←
HASH	N	
EINZEL POSTEN	N	
ZWANG NUMMER#	N	
LITER	N	
BESTAND	N	

Taste **SEITE UNTEN** für die 3. Seite das PLU-Programm.

PLU#	1	P4
WAAGE	N	←
AUTO WAAGE	N	
AUTO TARA (1-5)	0	
BEILAGEN	N	
ZWANG BEILAGE	N	
DRUCK AUF BON	J	
DRUCK IM DISPLAY	J	

Taste **SEITE UNTEN** für die 4. Seite das PLU-Programm.

```

PLU#                1 P5
DRUCK AUF RECHNUNGJ←
DRK PREIS A.BON    J
DRK PREIS A. RECH  J
SPERREN WERBUNG    N
ZÄHLER NICHT LÖS.  N
FESTPREIS ÜBER.
NUR IM MGR-MODUS  N

```

← Taste
**SEITE
UNTEN** für die
5. Seite das
PLU-Programm.

Hier kann eine
Verkettung mit
einem anderen
PLU programmiert
werden. →
Eingabe des
Codes über die
Zehnertastatur.
Wird keine
Verkettung
benötigt →
Eingabe = 0.

```

PLU#                1 P6
VERKETT. PLU:
                                0

```

← Taste
**SEITE
UNTEN** für die
6. Seite das
PLU-Programm.

PLU Optionen - Referenz Informationen

Option	Eingabe	Beschreibung
TEXT	Alpha-Num. 12 ZEICHEN	Sie können für jedes PLU 12 Zeichen Text programmieren. Der Standardtext für jedes PLU ist PLU #1, PLU #2, usw.
FESTPREIS	J oder N	Geben Sie J für ein Festpreis - PLU oder N für eine offene Preiseingabe ein. Eine offenes PLU nimmt Betragseingaben an. Programmieren Sie "offen", wenn sie mehrere verschiedene Preise für ein PLU eingeben wollen. Die Festpreis - PLU registriert automatisch den vorher programmierten Preis. Programmieren Sie Festpreis, wenn Sie schnell einen einzelnen Artikel (z.B. Zigaretten 5,00) registrieren wollen.
PREIS/HALO1 PREIS/HALO2 PREIS/HALO3 PREIS/HALO4 PREIS/HALO5	7 Stellen Betrag	Bei einem offenen PLU können Sie hier zur Sicherheit den Höchstbetrag eingeben, der auf den Artikel gebucht werden soll. Sie vermeiden so hohe Fehlbuchungen. Bei Festpreis - PLUs, geben Sie hier den Preis ein. Es können je nach Speicheraufteilung bis zu 5 Preise pro Artikel programmiert werden.
FESTPREIS ÜBERSCHR.	J oder N	Bei J ist es möglich den programmierten Festpreis zu überschreiben
STEUER 1 STEUER 2 STEUER 3 STEUER 4	J oder N	Geben Sie N ein, wenn dem PLU kein Steuersatz zugeordnet werden soll. Setzen Sie ein J für den Steuersatz, der für das PLU berechnet werden soll.
FOOD STMP ELIGIBLE	J oder N	
GRUPPE #1 GRUPPE #2 GRUPPE #3	0-99	Hier können bis zu 3 Gruppen denen der Umsatz zugeordnet werden soll festgelegt werden. Die Anzahl der Gruppen ist abhängig von der Speicheraufteilung.
NEGATIV POSTEN	J oder N	Geben Sie ein J ein und das PLU wird als negativer Betrag verbucht
HASH (Umsatzneutral)	J oder N	HASH oder Umsatzneutral für zum Beispiel Lotterie u.s.w.
EINZEL POSTEN	J oder N	Geben Sie ein J ein, wenn der Artikel als Einzelposten behandelt werden soll. Einzelposten meint, daß nach dem registrieren des Artikels, automatisch ein BAR - TOTAL ausgeführt wird.
ZWANG NUMMER#	J oder N	Geben Sie ein J ein, um die Eingabe einer Nummer vor dem Buchen eines Artikels zu erzwingen.
LITER	J oder N	Geben Sie ein J ein, um automatisch eine Literberechnung durchführen zu lassen. Die Kasse errechnet dann anhand des registrierten Betrages automatisch die verkauften Liter. Programmieren Sie den Literpreis in der Spalte PREIS/HALO. Mit 3 Nachkommastellen z.B. 1.959 DM

Option	Eingabe	Beschreibung
BESTAND	J oder N	Geben Sie ein J ein, um für diesen Artikel eine Bestandsführung zu ermöglichen.
SPERREN	J oder N	Geben sie ein J ein, um das PLU zu sperren. Sie können dann keine Buchungen mehr mit diesem Artikel durchführen.
WAAGE	J oder N	Zur Zeit nicht freigegeben.
AUTO WAAGE	J oder N	Zur Zeit nicht freigegeben.
AUTO TARA (1-5)	0-5	Zur Zeit nicht freigegeben.
BEILAGE	J oder N	Bei J ist dieser Artikel eine Beilage → Küchendrucker
ZWANG BEILAGE	J oder N	Bei J muß nach diesem Artikel ein Artikel mit dem Status BEILAGE registriert werden.
DRUCK AUF BON ANZ. IM DISPLAY DRUCK A.RECHNG.	J oder N	Eingabe, N wenn der Artikel nicht auf BON RECHNUNG gedruckt werden soll b.z.w. im Display nicht angezeigt werden soll.
DRUCK PREIS AUF BON	J oder N	Auswahl, N wenn der Preis nicht auf dem BON gedruckt werden soll.
DRUCK PREIS AUF RECHNUNG	J oder N	Auswahl, N wenn der Preis nicht auf der RECHNUNG gedruckt werden soll.
SPERREN WERBUNG	J oder N	Auswahl, J wenn keine WERBUNG Funktion durchgeführt werden darf.
ZÄHLER NICHT LÖSCHEN	J oder N	Auswahl, J wenn der Zähler nicht im Z-PLU Bericht gelöscht werden soll.
FESTPREIS ÜBERSCHR. NUR IM MGR-MODUS	J oder N	Wenn die FESTPREIS ÜBER. auf J gesetzt ist, kann mit einem J in diesem Flag die Überschreibung nur im MGR-(X) Modus gesetzt werden.
VERKETTETE PLU	14 Stellen max.	Wenn Sie wünschen, daß bei der Buchung des zu programmierenden Artikels, automatisch ein weiterer Artikel registriert wird (z.B. Flaschenpfand), dann geben Sie hier die Nummer des Artikels ein, der automatisch im Anschluß registriert werden soll.

PLU Löschen

1. Taste **1** löschen eines PLU's. Folgender Bildschirm wird angezeigt:

```
DELETE PLU  
  
0.LÖSCHE EINE PLU  
1.LÖSCHE PLU VON/BIS
```

2. Taste **0** zum Löschen eines einzelnen PLU's. Folgender Bildschirm wird angezeigt:

```
PLU NUMMER  
* EINGABE PLU NUMBER  
UND PLU TASTE, ODER  
* PLU-SCHNELLTASTE  
AUF DER TASTATUR  
  
0 ←
```

3. Zum Löschen des PLU's, Eingabe der **PLU - Nummer** und **PLU - Taste**, oder Drücken der **PLU - Schnelltaste** auf der Tastatur, oder Drücken der **MODIFIER - Taste** und der **PLU - Schnelltaste** auf der Tastatur. Der folgende Bildschirm wird angezeigt:

```
LÖSCHEN OK  
  
SIND SIE SICHER  
SIE LÖSCHEN PLU#  
??????????????  
  
ENTER=LÖSCHEN  
ESC=ABBRUCH
```

4. Taste **ENTER** zum Löschen des PLU's; Taste **ESC** für Abbruch des Löschvorgangs ohne Löschen eines PLU's

Löschen PLU VON/BIS

1. Taste **1** löschen eines PLU's. Folgender Bildschirm wird angezeigt:

```
LÖSCHEN PLU  
0.LÖSCHE EINE PLU  
1.LÖSCHE PLU VON/BIS
```

2. Taste **1** zum Löschen von PLU's in Bereichen (VON/BIS). Folgender Bildschirm wird angezeigt:

```
PLU NUMMER  
* EINGABE DER ERSTEN  
  PLU-NUMMER UND  
  DIE PLU-TASTE  
  
0 ←
```

3. Eingabe der ersten PLU - Nummer die gelöscht werden soll und die PLU - Taste. Danach wird die nächste Seite angezeigt:

```
PLU NUMMER  
* EINGABE DER  
  LETZTEN PLU-NUMMER  
  UND DIE PLU-TASTE  
  
0 ←
```

4. Eingabe der letzten PLU - Nummer des Bereichs die gelöscht werden soll und die PLU - Taste. Der folgende Bildschirm wird angezeigt:

```
LÖSCHEN OK

SIND SIE SICHER
SIE LÖSCHEN PLU#
??????????????? BIS
???????????????
ENTER=LÖSCHEN
ESC=ABBRUCH
```

5. Taste **ENTER** zum Löschen des PLU's; Taste **ESC** für Abbruch des Löschvorgangs ohne Löschen eines PLU's

Gruppen Programmierung

Bis zu 99 Gruppen können für die Verdichtung der Artikel programmiert werden. (Anzahl ist abhängig vom INIT der Kasse). Der Gruppenbericht kann in X oder im Z - Modus ausgedruckt werden (Bericht 4).

- ◆ Der Standardtext für die Gruppen ist nach einem RAM - Clear GRUPPEN XX.
 - ◆ Jeder Artikel kann bis zu 3 Gruppen zugeordnet werden. Wird ein Artikel mehr wie einer Gruppe zugeordnet, sind die Summen im Gruppenbericht nicht mehr vergleichbar mit den Summen im PLU - Bericht.
1. In der Stellung **PGM** die Taste **1** für die Gruppen - Programmierung drücken. Der **GRUPPEN PROGRAMM** Bildschirm wird angezeigt: (Die maximale Anzahl der Gruppen wird im INIT der Kasse festgelegt.)

```
GRUPPEN PGM.  
GRUPPEN NR (1-20) 0←
```

2. Einabe der Gruppe die programmiert werden soll, Taste **ENTER**. Die Gruppenprogrammierung wird angezeigt

```
GRUPPEN #1 PGM. ↓  
TEXT : GRUPPEN 1 ←  
ADD Z.GRUPPEN TL J  
DRUCK AUF KP N  
KP PORT# : 1 2 R  
N N J  
DRUCK ROT AUF KP N
```

3. **SEITE UNTEN** um die nächste Seite des Programms zu sehen:

```

GRUPPEN #1 PGM. ↑
ANZEIGE AUF KV   N←
KV GRUPPE# (0-8) 0
KV FARBE (0-8)   0

```

4. Referenz zur Programmierung der Gruppen in der nachfolgenden Tabelle.
5. Taste **ESC** zur Rückkehr in den **GRUPPEN PROGRAMM** Bildschirm. Fortsetzen der Gruppenprogrammierungen. Nochmaliges Drücken der Taste **ESC** zur Rückkehr in den **PROGRAMM MODUS** Bildschirm

Gruppen Programmierung - Referenz Informationen

Option	Eingabe	Beschreibung
TEXT	Alpha-Num. 12 ZEICHEN	Sie können für jede Gruppe 12 Zeichen Text programmieren werden. Der Standardtext für jedes Gruppe ist GRUPPEN1, GRUPPEN2, usw.
ADD ZUM GRUPPEN TL	J oder N	Auswahl N , wenn am Ende des Gruppenberichts keine Addierung zum Gruppentotal erfolgen soll.
DRUCKE AUF KP	J oder N	Auswahl J , wenn die zugeordneten PLU's dieser Gruppe auf einen Küchendrucker ausgegeben werden sollen.
KP PORT #	J oder N	Auswahl J oder N zur Auswahl des Port's (1 oder 2) an welchen Drucker der Artikel ausgedruckt werden soll. R ist der Drucker in der Kasse.
DRUCKE ROT AUF KP	J oder N	Auswahl J , wenn der Druck des Artikels dieser Gruppe in ROT erfolgen soll. (Anmerkung: Rotdruck nur wenn der Drucker diese Funktion unterstützt, Thermo = Invers)
ANZEIGE AUF KV	J oder N	Auswahl J , wenn die zugeordneten PLU's dieser Gruppe auf einem Küchenvideo ausgegeben werden sollen. .
KV GRUPPE#	0-8	Auswahl der Küchenvideogruppe zu der dieser Artikel gesendet wird.
KV FARBE	0-8	Eingabe der Farbe des Artikels auf einem Küchenvideo. Die Farbcodes sind variabel, für mehr Informationen bitte die Dokumentation des Küchenvideo - Systems zur Rate ziehen.

Steuer - Programmierung

Die *ER-650/650R* erlaubt die Errechnung von 3 möglichen Steuern (MWST, EXCLUSIV oder Tabelle). Insgesamt stehen Ihnen 4 Steuersätze zur Verfügung. Die Steuersysteme können auch gemischt an der Kasse programmiert werden (z.B. Exklusive Steuer für Artikel für den Großhandel und Mehrwertsteuer für Artikel für den Einzelhandel an einer Kasse)

- Die Steuerberechnung inkl. Mehrwertsteuer, d.h. aus dem Kaufbetrag wird die enthaltene Mehrwertsteuer herausgerechnet.
- Die Steuerberechnung netto plus Mehrwertsteuer, d.h. auf den eingegebenen Netto - Kaufbetrag wird die Mehrwertsteuer automatisch aufgerechnet.
- *Steuertabelle*; Die Programmierung dieser Funktion ist an der Kasse möglich, wird aber in diesem Handbuch nicht beschrieben, da diese Funktion hier nicht genutzt wird.

Wichtiger Hinweis: Nachdem Sie die Steuersätze und deren Zuordnung programmiert haben, testen Sie Ihre Eingaben, indem Sie einige Buchungen mit verschiedenen Beträgen vornehmen. Sollte Ihre Kasse die Steuer nicht richtig berechnen oder haben Sie Probleme bei der Programmierung der Steuer und deren Ausweisung auf dem Bon, wenden Sie sich bitte an Ihren Fachhändler

Programmierung Mehrwertsteuer (MWST)

Der häufigste Anwendungsfall ist die Herausrechnung der Mehrwertsteuer aus den eingegebenen Brutto - Beträgen. Um dies zu programmieren, gehen Sie bitte wie folgt vor.

1. Das Funktionschloß in die **PGM** Position drehen.
2. Im **PROGRAMM MODUS** Menü, Taste **2** zur Ansicht des **STEUER PGM**:

```
          STEUER PGM
STEUER # (1-4)      1 ←
TEXT : STEUER1
STEUER ART (0-2)   0
0 : EXCL.
1 : STEUER TAB.
2 : MWST
```

3. In dem Feld **STEUER #** , Eingabe der Steuernummer. (es sind 4 Steuersätze möglich zu programmieren, Eingabe: **1, 2, 3,** oder **4.**) Danach kann ein neuer Text über die Alpha - Tastatur eingegeben werden. Taste **ENTER**.
4. Taste **2** für **MWST**. Die zweite Seite der **STEUER PROGRAMMIERUNG** öffnet sich.

```
          STEUER PGM
STEUER SATZ  16.000 ←
```

5. Wenn der Cursor auf dem Feld **STEUER SATZ** steht, Eingabe des Steuersatzes. Z.B für 7 Prozent → Eingabe **7000** oder **7.0** . Für die Steuer 16 Prozent → Eingabe **16000** oder **16.0**. Taste **ENTER** zum Abspeichern.
6. Der **STEUER PGM** Bildschirm wird wieder angezeigt, es kann der nächste Steuersatz programmiert werden. Weiter mit dem Steuerprogramm oder Drücken der Taste **ESC** zur Rückkehr in den **PROGRAMM MODUS** Bildschirm

Programmierung der Steuer für EXCLUSIV

Für die Grundsätzliche Programmierung und die Voreinstellungen für die Exklusive Steuer gehen Sie bitte wie folgt vor:

1. Das Funktionsschloß in die **PGM** Position drehen.
2. Im **PROGRAMM MODUS** Menü, Taste **2** zur Ansicht des **STEUER PGM**:

```
          STEUER PGM
STEUER # (1-4)      3←
TEXT : STEUER1
STEUER ART (0-2)   0
 0 : EXCL.
 1 : STEUER TAB.
 2 : MWST
```

3. In dem Feld **STEUER #** , Eingabe der Steuernummer. (es sind 4 Steuersätze möglich zu programmieren, Eingabe: **1, 2, 3**, oder **4**.) Danach kann ein neuer Text über die Alpha - Tastatur eingegeben werden. Taste **ENTER**.
4. Taste **0** für **EXCL.** Die zweite Seite der **STEUER PROGRAMMIERUNG** öffnet sich.

```
          STEUER PGM
STEUER SATZ  16.000←
```

5. Wenn der Cursor auf dem Feld **STEUER SATZ** steht, Eingabe des Steuersatzes. Z.B für 7 Prozent → Eingabe **7000** oder **7.0** . Für die Steuer 16 Prozent → Eingabe **16000** oder **16.0**. Taste **ENTER** zum Abspeichern.
6. Der **STEUER PGM** Bildschirm wird wieder angezeigt, es kann der nächste Steuersatz programmiert werden. Weiter mit dem Steuerprogramm oder Drücken der Taste **ESC** zur Rückkehr in den **PROGRAMM MODUS** Bildschirm

System Optionen Programmierung

1. In der Schloß - Stellung **PGM**, Taste **3** für die **SYSTEM OPTIONEN** Programmierung. Die **SYSTEM OPTIONEN Seite 1** werden angezeigt:
2. Siehe auch "System Optionen - Referenz Information" auf der Seite 57 für Eingaben und Änderungen , Taste **ESC** für Abschluß.

Die erste Seite der System-Optionen wird angezeigt.

```

SYSTEM OPTIONEN ST1
SUMMER AKTIV          J ←
BED. SCHLÜSSEL       N
BEDIENER EINGABE    0
0:TASTE 1:CODE
ANGEM.BED.BEIM
DRÜCKEN DER BED.
TASTE (1-10)        1
    
```

Taste **ENTER** nach jeder Änderung, oder Taste **ENTER** um mit dem Cursor in das nächste Feld zu gelangen.

Taste **SEITE UNTEN** für die 2.Seite der System-Optionen.

```

SYSTEM OPTIONEN ST2
BED. IST J:ABGEM. N ←
      N:ANGEM.
SCHUBLADE MUSS
GESCHLOSSEN SEIN J
ALARM BEI GEÖFF.
SCHUBLADE           N
    
```

Taste **SEITE OBEN** um den vorherigen Bildschirm anzuzeigen.

Taste **SEITE UNTEN** für die 3.Seite der System-Optionen.

```

SYSTEM OPTIONEN ST 3
SEKUNDEN WANN
ALARM AKTIV          30 ←
NACHTR. RÜCK GELD   N
LADE BEI NACHTR.
RÜCKGELD ÖFFNEN     J
MEHRERE NACHTR.
BONS ERLAUBT        N
    
```

WICHTIG:
Die Taste **ENTER** nach jeder Änderung drücken. Wird die Taste **ENTER** nicht gedrückt , geht die letzte Änderung verloren.

Taste **SEITE UNTEN** für die 4.Seite der System-Optionen.

```

SYSTEM OPTIONEN ST 4
KASS.-SELBST-ABR.
VOR DEN BERICHTENN ←
MANAGER KONTR.
NEG. ODER            N
NULL VERKÄUFE        N
LÖSCHE BON
NR. IM Z BERICHT N
    
```

Taste **JA/NEIN** für die Änderungen J (JA) auf N(NEIN)

Taste
SEITE UNTEN
für die 5.Seite
der System-
Optionen.

```
SYSTEM OPTIONEN ST 5
RESET GRAND TOTAL
  NACH Z BERICHT      N←
LADE ÖFFNEN BEIM
  BERICHT AUSDRUCK  J
LADE ÖFFNEN IM
  TRAININGS MODUS   J
DEZIMAL POS.        2
```

Taste **ENTER**
nach jeder
Änderung, oder
Taste **ENTER**
um mit dem
Cursor in das
nächste Feld zu
gelangen.

Taste
SEITE UNTEN
für die 6.Seite
der System-
Optionen.

```
SYSTEM OPTIONEN ST 6
DATUMS FORMAT      0←
  0:MTJ 1:TMJ 2:JMT
MODIFIER            0
  0:POSTEN AKTIV
  1:BON AKTIV
  2:IMMER AKTIV
```

Taste **SEITE
OBEN** um den
vorherigen
Bildschirm
anzuzeigen.

Taste
SEITE UNTEN
für die 7.Seite
der System-
Optionen.

```
SYSTEM OPTIONEN ST 7
% UND STEUER KAL. 0←
SPLIT PREIS KAL.  0

KALKULATION TAB.
  0:AUFRUNDEN AB.5
  1:IMMER AUFRUNDEN
  2:IMMER ABRUNDEN
```

WICHTIG:
Die Taste
ENTER nach
jeder Änderung
drücken. Wird
die Taste
ENTER nicht
gedrückt, geht
die letzte
Änderung
verloren.

Taste
SEITE UNTEN
für die 8.Seite
der System-
Optionen.

```
SYSTEM OPTIONEN ST 8
ZWANG IM HAUS
  A. HAUS O. MITNAHME
  VOR ABSCHLUSS      N←
UMSATZNEUTRAL ERH.
  NETTO VERKAUF      J
DRUCKE BILDS.MIT
  TASTE @/X ERLAUBTJ
```

Taste **JA/NEIN**
für die
Änderungen J
(JA) auf
N(NEIN)

Taste
SEITE UNTEN
für die 9.Seite
der System-
Optionen.

```
SYSTEM OPTIONEN ST 9
LÖSCHE Z-ZÄHLER
  NACH Z1
FINANZ BERICHT      N←
ZEIT BERICHT        N
PLU BERICHT         N
BEDIENER BERICHT   N
GRUPPEN BERICHT    N
```

Taste
SEITE UNTEN
für die 10.Seite
der System-
Optionen.

```

SYSTEM OPTIONEN ST 10
LÖSCHE Z-ZÄHLER
      NACH Z2 BERICHT
      31-TAGE BERICHT  N←
PAPIER SENSOR
      AKTIV                J
SPLIT PREISE
      NICHT ERLAUBT      N
  
```

Taste **ENTER**
nach jeder
Änderung, oder
Taste **ENTER**
um mit dem
Cursor in das
nächste Feld zu
gelangen.

Taste
SEITE UNTEN
für die 11.Seite
der System-
Optionen.

```

SYSTEM OPTIONEN ST 11
DIREKT MULTIPLIK. N←
BESTAND ZÄHL. PGM N
Y:ADD AKT.EBENE
N:ZÄHLER REPLACE
      JETZIGE EBENE
STD. EINGABE LIMIT
      (0-14)                0
  
```

Taste **SEITE
OBEN** um den
vorherigen
Bildschirm
anzuzeigen.

Taste
SEITE UNTEN
für die 12.Seite
der System-
Optionen.

```

SYSTEM OPTIONEN ST 12
SPERRE PREIS
      EBENE-TASTE
EBENE 1:                N←
EBENE 2:                N
EBENE 3:                N
EBENE 4:                N
EBENE 5:                N
  
```

WICHTIG:
Die Taste
ENTER nach
jeder Änderung
drücken. Wird
die Taste
ENTER nicht
gedrückt , geht
die letzte
Änderung
verloren.

Taste
SEITE UNTEN
für die 13.Seite
der System-
Optionen.

```

SYSTEM OPTIONEN ST 13
PREIS-EBENE IST  0←
0:POSTEN AKTIV
1:BON AKTIV
2:IMMER AKTIV

ELEKTR. JOURNAL  N
  
```

Taste
SEITE UNTEN
für die 14.Seite
der System-
Optionen.

```

SYSTEM OPTIONEN ST 14
ANZEIGE WENN DAS
      E.J.VOLL IST        J
KASSE STOPPT
      WENN E.J. VOLL      N
NUR NEG. EINGABEN
      E.J.SCHREIBEN      N
  
```

ä

Taste
SEITE UNTEN
für die 15.Seite
der System-
Optionen.

```
SYSTEM OPTIONEN ST 15
Z-BERICHTE IN DAS
  E.J.SENDEN          N←
DIREKT MULTIPL.
MEHR WIE 1 STELLEN
BETRAG F.QUITTING N
Y:GEGEBEN
N:TOTAL
```

Taste **ENTER**
nach jeder
Änderung, oder
Taste **ENTER**
um mit dem
Cursor in das
nächste Feld zu
gelangen.

Taste
SEITE UNTEN
für die 16.Seite
der System-
Optionen.

```
SYSTEM OPTIONEN ST 16
BASIS WÄHRUNG      N←
Y:EURO      N:DM
DRUCK EURO AUTOM.
GESAMT          N
GEGEBEN         N
WECHSELGELD    N
```

Taste **SEITE
OBEN** um den
vorherigen
Bildschirm
anzuzeigen.

Taste
SEITE UNTEN
für die 17.Seite
der System-
Optionen.

```
SYSTEM OPTIONEN ST 17
EUROP. RUNDUNG      N←
#  START ENDE  WERT
1   00   00    0
2   00   00    0
3   00   00    0
4   00   00    0
5   00   00    0
```

WICHTIG:
Die Taste
ENTER nach
jeder Änderung
drücken. Wird
die Taste
ENTER nicht
gedrückt , geht
die letzte
Änderung
verloren.

Taste
SEITE UNTEN
für die 18.Seite
der System-
Optionen.

```
SYSTEM OPTIONEN ST 18
STEUER UMS.FÜR DEN
  GESAMTEN BON      N←
BED. 1 KANN ALLE
  TISCHE ÖFFNEN     N
TRIPLE MULTIPL.     N
TIME OUT ZWISCHEN
ORDER-BON           N
```

System Optionen - Referenz Informationen

Option	Eingabe	Beschreibung
SUMMER AKTIV	J oder N	Geben Sie ein J ein und der Tastaturton wird unterdrückt.
BEDIENER SCHLÜSSEL	J oder N	Auswahl J wenn Sie das Kellnerschloß benutzen wollen.
BEDIENER EINGABE 0:TASTE 1:CODE	0 oder 1	Wählen Sie Taste , um sich mit dem Druck der Bedientaste anzumelden oder Code für die Eingabe eines Bedienercodes.
ANGEMELDETER BEDIENER DUCH DRUCK DER BED. - TASTE (1-10)	1-10	Haben Sie sich für das Tasten - System entschieden, können Sie hier den Bediener bestimmen, der mit dem Tastendruck angemeldet wird.
BEDIENER IST J:ABGEMELDET N:ANGEMELDET	J oder N	Wählen Sie J für eine einmalige Anmeldung des Bedieners und N wenn der Bediener nicht nach jeden Bon abgemeldet werden soll. Ist das Flag auf J gesetzt muß sich der Bediener vor jeden Bon anmelden.
SCHUBLADE MUSS GESCHLOSSEN SEIN	J oder N	Geben Sie J ein, um zu erzwingen, daß die Kassenlade vor jeder neuen Registrierung geschlossen werden muß.
ALARM BEI GEÖFFNET. SCHUBLADE	J oder N	Geben Sie ein J ein und ein Fehlerton ertönt, wenn die Schublade länger offen ist, als im folgenden Feld programmiert worden ist.
SEKUNDEN WANN ALARM AKTIV	1-99	Wenn Sie den Schubladen - Alarm programmiert haben, geben Sie hier die Sekunden ein, die die Schublade geöffnet sein darf.
NACHTRÄGLICHE RÜCKGELD ERRECHNUNG	J oder N	Geben Sie ein J ein, wenn sie die Rückgeld - Errechnung nach BAR - Abschluß zulassen möchten. Von dem neu eingegebenen Geld wird das Rückgeld in der Anzeige angezeigt..
LADE BEI NACHTR. RÜCKG.ÖFFNEN	J oder N	Haben Sie die nachträgliche Rückgeld - Errechnung programmiert, wählen Sie N , damit die Schublade kein zweites Mal geöffnet werden kann.
MEHRERE NACHTR. BON'S Erlaubt	J oder N	Wählen Sie J um mehrere Bon's von einer Transaktion auszugeben.
KASSIERER SELBST ABR. VOR DEN BERICHTEN	J oder N	Geben Sie ein J ein, wenn sie wünschen, das vor den Berichten (Finanzen, Bediener, Laden Total) zwingend der Schubladeninhalt in die Kasse eingegeben werden muß.
MANAGER KONTROLLE BEI NEGATIVEN ODER NULL VERKÄUFE	J oder N	Geben Sie ein J ein, um zu programmieren, daß sobald negative Buchungen (Geld wird aus der Lade gegeben), oder Verkäufe mit NULL – Summe getätigt werden, der Schlüssel in die Schloßposition X gestellt werden muß
LÖSCHE BON - NUMMER MIT Z-BERICHT	J oder N	Geben Sie ein J ein und die Bon - Nummer wird nach jedem Z- Finanz - Bericht wieder zurück auf Null gesetzt.
RESET GRAND TOTAL NACH Z-BERICHT	J oder N	Geben Sie ein J ein und das Grand - Total wird nach jedem Z- Finanz - Bericht wider zurück auf Null gesetzt.
LADE ÖFFNEN BEIM BERICHT AUSDRUCK	J oder N	Programmieren Sie ein N , wenn sie nicht wollen, daß sich die Kassenlade bei den Berichten öffnet.

Option	Eingabe	Beschreibung
LADE ÖFFNEN IM TRAININGSMODUS	J oder N	Geben Sie N ein, wenn Sie möchten, daß sich die Kassenlade in Trainigsmodus nicht öffnet.
DEZIMAL POSITION	0, 1, 2, 3, oder 4	Programmieren Sie hier die Anzahl der Nachkommastellen für die Betragseingabe.
DATUMSFORMAT 0:MTJ 1:TMJ 2:JMT	0, 1, oder 2	Geben Sie hier den Wert für das gewünschte Datumsformat ein. (0 = MMTTJJ / 1 = TTMMJJ / 2 = JJMMTT)
MODIFIER: 0:POSTENAKTIV 1:BONAKTIV 2:IMMER AKTIV	0, 1, oder 2	Die MODIFIER - Taste ändert die nächste PLU Registrierung, entweder wird die PLU - Nummer verändert d.h. es wird ein neuer PLU verkauft oder es wird ein Modifiertext mit ausgedruckt, dann verändert sich das PLU nicht. Wird die Modifier – Taste gedrückt hat man hier die Einstellung 0 = Posten aktiv (nur der nächste PLU), 1 = Bon aktiv (Modifier bleibt der gesamten Bon), 2 = Immer aktiv (bleibt bis zur Abmeldung), aktiviert.
% UND STEUER KAL.	0, 1, oder 2	Geben Sie die Wert für die gewünschte Rundungsfunktion bei der % und MWST - Berechnung ein. 0 = 5/6 Rundung, 1 = immer aufrunden und 2 = immer abrunden
SPLIT PREIS KAL.	0, 1, oder 2	Geben Sie die Wert für die gewünschte Rundungsfunktion bei der Splitpreis - Berechnung ein. 0 = 5/6 Rundung, 1 = immer aufrunden und 2 = immer abrunden
ZWANG IM HAUS A.HAUS O.MITNAHME VOR ABSCHLUSS	J oder N	Auswahl J , wenn eine der Tasten (IM HAUS, AUSSER HAUS oder MITNAHME) vor dem Abschluß der Transaktion gedrückt werden muß.
HASH ADD. NETTO VERKAUF	J oder N	J : HASH (Umsatzneutral) wird zu allen Totalen hinzuaddiert, außer GT und NET.Verk.in dem Finanzbericht N :HASH (Umsatzneutral) wird zu keinem Total hinzuaddiert außer zum Speicher HASH im Finanzbericht.
DRUCKE BILDSCH.MIT TASTE @/X ERLAUBT	J oder N	Auswahl N wenn Unterdrückung des Bildschirmdrucks mit der Taste @/X gesetzt werden soll.
LÖSCHE Z-ZÄHLER NACH Z1 FINANZ BERICHT ZEIT BERICHT PLU BERICHT BEDIENER BERICHT GRUPPEN BERICHT	J oder N	Auswahl J oder N um zu setzten wann der Z - Zähler gelöscht werden soll.
LÖSCHE Z-ZÄHLER NACH Z2 BERICHT 31-TAGE BERICHT	J oder N	Auswahl J oder N um zu setzten ob der Z - Zähler nach Z2 (31)Tage Bericht gelöscht werden soll.
PAPIER SENSOR AKTIV	J oder N	Papierende Sensor im Kassendrucker. J = Fehlermeldung wird angezeigt, Papier muß eingelegt werden.

Option	Eingabe	Beschreibung
SPLIT PREISE NICHT ERLAUBT	J oder N	Wenn N , können Multiplikation und 3-Satz-Errechnung über die Taste @/X erfolgen. Wenn J , nur Multiplikation über die @/X Taste.
DIREKT MULTIPLIKATION	J oder N	Wenn J, kann nur mit Eingabe der Menge und Drücken der PLU - Schnellaste multipliziert werden. (ohne Taste @/X)
BESTAND ZÄHLER PGM Y:ADD AKT.EBENE N:ZÄHLER VERÄNDERT JETZIGE EBENE	J oder N	Bei J wird die neue Bestandseingabe zur alten dazu addiert, bei N wird bei neuer Bestandseingabe der alte Bestand überschrieben.
STD.EINGABE LIMIT (0-14)	0-14	Eingabe der maximalen Zifferneingabe (0-14, 0 = kein Limit).
SPERRE PREIS EBENE-TASTE EBENE 1: bis EBENE 5:	J oder N	Hier können die EBENEN - Tasten 1-5 gesperrt werden.
PREIS-EBENE IST 0:POSTEN AKTIV 1:BON AKTIV 2:IMMER AKTIV	0, 1, oder 2	Einstellung für die EBENEN - Tasten. Wird die EBENE - Taste gedrückt hat man hier die Einstellung 0 = Posten aktiv, 1 = Bon aktiv, 2 = Immer aktiv (bleibt bis zur Abmeldung), aktiviert.
ELEKTR.JOURNAL AN	J oder N	Geben Sie ein J ein, um das elektronische Journal zu aktivieren. Das elektronische Journal speichert die Informationen, die traditionell auf dem Journalstreifen gedruckt wurden (Größe anhängig vom INIT der Kasse). Die 4 folgenden System-Optionen kontrollieren das Elektr. Journal. Es kann in der Schloßposition X ausgedruckt und in Z gelöscht werden.
ANZEIGE WENN DAS E.J. VOLL IST	J oder N	Haben Sie das elektr. Journal aktiviert, können Sie mit einem J programmieren, daß der Bediener über eine Meldung informiert wird, daß der Speicher voll ist.
KASSE STOPPT WENN E.J. VOLL	J oder N	Haben Sie das elektr. Journal aktiviert, können Sie mit einem J programmieren, daß die Kasse keine Buchungen mehr annimmt, sobald der Speicher voll ist.
NUR NEGAT. EINGABEN IN DAS E.J. SCHREIBEN	J oder N	Haben sie das elektr. Journal aktiviert können Sie mit einem J programmieren, daß nur negative Buchungen dort erfaßt werden.
Z-BERICHTE IN DAS E.J. SENDEN	J oder N	Haben Sie das elektr. Journal aktiviert, können Sie mit einem J programmieren, daß Z - Berichte dort erfaßt werden.
DIREKT MULTIPLIKAT. MEHR WIE 1 STELLE	J oder N	Ist die direkt Multiplikation aktiviert, können Sie hier setzen das max.1 Stelle eingegeben werden darf (1-9)
BETRAG F.QUITTUNG Y:GEGEBEN N:TOTAL	J oder N	Für die Quittungsfunktion an einem Drucker der an dem RS-232 Port angeschlossen ist und diese Funktion unterstützt.

Option	Eingabe	Beschreibung
BASIS WÄHRUNG Y:EURO N:DM	J oder N	Hier wird die Basiswährung (DM oder EURO) gesetzt
DRUCK EURO AUTOMAT. GESAMT GEBEN WECHSELGELD	J oder N	Hier wird gesetzt welche Zeilen am Ende eines Bon mit der Euro - Automatik ausgedruckt werden. Für die Euro - Automatik wird die Währung 1 programmiert.
EUROPAISCHE RUNDUNG	J oder N	Auswahl J , aktiviert die Europäische Rundung. Es können dann Bereiche und Werte programmiert werden.
STEUER UMS. FÜR DEN GESAMTEN BON	J oder N	Wenn J ist die Steuerumschaltung für den gesamten Bon gültig.
BEDIENER 1 KANN ALLE TISCHE ÖFFNEN	J oder N	Wenn J hat der Bediener 1 Managerstatus. Er kann auf alle offen Rechnungen zugreifen.
TRIPLE MULTIPL.	J oder N	Wenn J , dann ist diese Funktion aktiv z. B. für Stoffverkauf Länge X Breite X Preis
TIME OUT ZWISCHEN ORDER-BON	J oder N	Bei J stoppt der Drucker ca. 2 Sekunden nach jedem Order-Bon, um dem Bediener Zeit zum Abreißen zu geben.

Druck Optionen Programmierung

1. In der Schloß - Stellung **PGM**, Taste **4** für die **DRUCK OPTIONEN** Programmierung. Die **DRUCK OPTIONEN Seite 1** werden angezeigt:
2. Siehe auch "Druck Optionen - Referenz Information" auf Seite 65 für Eingaben und Änderungen, Taste **ESC** für Abbruch .

Erste Seite der Druck-Optionen →

```

DRUCK OPTIONEN ST1
DRUCKE TRANSAKT.
IM BED.BERICHT N ←
DRUCK STEUER SYMB.J
DRUCK VOID-MOD. U.
RÜCKN.IM BERIHT J
DRUCK NEG.VERK.
IM BERICHT N
    
```

← Taste **ENTER** nach jeder Änderung, oder Taste **ENTER** um mit dem Cursor in das nächste Feld zu gelangen.

Taste **SEITE UNTEN** für die 2.Seite der Druck-Optionen. →

```

DRUCK OPTIONEN ST2
NULL UNTERDR. IM
FINANZ BERICHT J ←
NULL UNTERDR. IM
BED.BERICHT J
DRUCKE BED.BERICHT
NACH FINANZ-BER. N
POSTENZÄHLER N
    
```

Taste **SEITE OBEN** um den vorherigen Bildschirm anzuzeigen.

Taste **SEITE UNTEN** für die 3.Seite der Druck-Optionen. →

```

DRUCK OPTIONEN ST3
DRUCKE PLU MIT
NULL IM BERICHT N ←
DRUCKE ZW-S NACH
TASTEN DRUCK N
DRUCK %-ANTEIL
IM PLU BERICHT N
DRUCKE BON-NR. J
    
```

WICHTIG:
Die Taste **ENTER** nach jeder Änderung drücken. Wird die Taste **ENTER** nicht gedrückt , geht die letzte Änderung verloren.

Taste **SEITE UNTEN** für die 4.Seite der Druck-Optionen. →

```

DRUCK OPTIONEN ST4
DRUCKE DATUM J ←
DRUCKE ZEIT J
DRUCKE KASSEN-NR. J
DRUCKE BED.NAME J
HEIMAT WÄHRUNGS
SYMBOL IST DM
DRUCKE Z-ZÄHLER J
    
```

← Taste **JA/NEIN** für die Änderungen J (JA) auf N(NEIN)

Taste
SEITE UNTEN
für die 5.Seite
der Druck-
Optionen.

```
DRUCK OPTIONEN ST5
DRUCKE BON FÜR
AN/AB MELDG.      J←
DRUCKE GRAND TOTAL
IM X-BERICHT      J
IM Z-BERICHT      J
```

Taste **ENTER**
nach jeder
Änderung, oder
Taste **ENTER**
um mit dem
Cursor in das
nächste Feld zu
gelangen.

Taste
SEITE UNTEN
für die 6.Seite
der Druck-
Optionen.

```
DRUCK OPTIONEN ST6
DRUCK GROSS TOTAL
IM X-BERICHT      J←
IM Z-BERICHT      J
DRUCK ZW-SUMME M/O
STEUER            N
STEUER BETRAG IST N
J:GESAMT  N:EINZEL
```

Taste **SEITE
OBEN** um den
vorherigen
Bildschirm
anzuzeigen.

WICHTIG:
Die Taste
ENTER nach
jeder Änderung
drücken. Wird
die Taste
ENTER nicht
gedrückt, geht
die letzte
Änderung
verloren.

Taste
SEITE UNTEN
für die 7.Seite
der Druck-
Optionen.

```
DRUCK OPTIONEN ST7
DRUCK STEUER BTG  J←
DRUCK STEUER TTL  N
DRUCK STEUERSATZ  N
DRUCK NETTOSUMME N
DRUCKE TEXT TRAIN.
IM TRAIN.-MODUS  N
```

Taste
SEITE UNTEN
für die 8.Seite
der Druck-
Optionen.

```
DRUCK OPTIONEN ST8
WÄHRUNGS SYMBOL
WÄHRUNG#1      .←
WÄHRUNG#2      .
WÄHRUNG#3      .
WÄHRUNG#4      .
```

Taste **JA/NEIN**
für die
Änderungen J
(JA) auf
N(NEIN)

Taste
SEITE UNTEN
für die 9.Seite
der Druck-
Optionen.

```

DRUCK OPTIONEN ST9
DRUCKE KP ORDER #
  AUF DEM BON      J ←
DRUCK PREIS AUF KPN
DRUCKE AUF KP
  IM VOID-MODUS    J
DRUCKE AUF KP
  IM TRAIN.MODUS   N
  
```

Taste **ENTER**
nach jeder
Änderung, oder
Taste **ENTER**
um mit dem
Cursor in das
nächste Feld zu
gelangen.

Taste
SEITE UNTEN
für die 10.Seite
der Druck-
Optionen.

```

DRUCK OPTIONEN ST10
GLEICHE ARTIKEL
  ZUSAMM.AUF KP    N ←
KONSOL.AN BEI
  RECHNG.FUNKT.    N
MASS EINHEIT      0
  0:GAL   1:LTR
  
```

Taste **SEITE
OBEN** um den
vorherigen
Bildschirm
anzuzeigen.

Taste
SEITE UNTEN
für die 11.Seite
der Druck-
Optionen.

```

DRUCK OPTIONEN ST11
DR.KLISCHEE OBEN  J ←
DR.KLISCHEE UNTEN J
  AUF DEM BON
DR.KLISCHEE OBEN  N
DR.KLISCHEE UNTEN N
  AUF DER RECHNG.
  
```

WICHTIG:
Die Taste
ENTER nach
jeder Änderung
drücken. Wird
die Taste
ENTER nicht
gedrückt , geht
die letzte
Änderung
verloren.

Taste
SEITE UNTEN
für die 12.Seite
der Druck-
Optionen.

```

DRUCK OPTIONEN ST12
DR.IM FIN.BERICHT
  DUR.POSTEN/KUNDE J ←
  DUR.BETRAG/KUNDE J
NACHTR.BON
  WENN BON AN      N
ERST DRUCK VON
GRUPPEN AUF KP/KV N
  
```

Taste
SEITE UNTEN
für die 13. Seite
der Druck-
Optionen.

```
DRUCK OPTIONEN ST13
DRUCK DER PLU#
  AUF DEM BON      N ←
DRUCK 'RECHNUNG'  N
DRUCK ORDERBON NACH
  GRUPPEN          N
PRINT GROUP DESC
ON KP              N
```

Taste **ENTER**
nach jeder
Änderung, oder
Taste **ENTER**
um mit dem
Cursor in das
nächste Feld zu
gelangen.

Taste **SEITE**
OBEN um den
vorherigen
Bildschirm
anzuzeigen.

WICHTIG:
Die Taste
ENTER nach
jeder Änderung
drücken. Wird
die Taste
ENTER nicht
gedrückt, geht
die letzte
Änderung
verloren.

```
DRUCK OPTIONEN ST14
FETTDRUCK
  TOTAL            J
  GEGEBEN         J
  WECHSELGELD     J
```

Druck Optionen - Referenz Informationen

Option	Eingabe	Beschreibung
DRUCKE TRANSAKTION. IM BEDIENER BERICHT	J oder N	Geben Sie ein J ein, um die Zahlungsarten für jeden Kassierer im Bericht drucken zu lassen.
DRUCKE STEUERSYMBOL	J oder N	Geben sie ein N ein, um das Symbol "TX" mit auf dem Bon ausdrucken zu lassen.
DRUCK VOID-MODUS U. RÜCKN.IM BERICHT	J oder N	Geben Sie ein N ein, um die Summen VOID-MODUS und RÜCKNAHMEN nicht in den Berichten ausdrucken zu lassen.
DRUCK NEG.VERKAUF IM BERICHT	J oder N	Geben Sie ein N ein, um die Summe der negativen Transaktionen nicht mit in den Berichten ausdrucken zu lassen. (negativer Verkauf)
NULL UNTERDRÜCK.IM FINANZBERICHT	J oder N	Im Auslieferungszustand druckt die <i>ER-650</i> nur die Summen der Speicher, die Umsatz enthalten. Geben Sie ein N ein, um auch die Speicher mit Nullsummen im Finanzbericht ausdrucken zu lassen.
NULL UNTERDRÜCK.IM BEDIENER BERICHT	J oder N	Im Auslieferungszustand druckt die <i>ER-650</i> nur die Speicher, die Umsatz enthalten. Geben Sie ein N ein, um auch die Speicher mit Nullsummen im Bedienerbericht ausdrucken zu lassen.
DRUCKE BED.BERICHT NACH FINANZBERICHT	J oder N	Geben Sie ein J ein und der Bediener - Bericht wird an den Finanzbericht anschließend gedruckt.
POSTENZÄHLER	J oder N	Geben Sie ein J ein, um den Postenzähler auf dem Bon mit drucken zu lassen
DRUCK PLU MIT NULL- UMSATZ IM BERICHT	J oder N	Als Standard druckt die <i>ER-650/650R</i> nur die Speicher, die Umsatz enthalten. Geben Sie ein J ein, um auch die PLU - Speicher mit Nullsummen ausdrucken zu lassen.
DRUCK ZW-SUMME NACH TASTEN DRUCK	J oder N	Geben Sie ein J ein, um die Zwischensumme drucken zu lassen, wenn sie die Taste ZW-SUMME drücken.
DRUCK %-ANTEIL IM PLUBERICHT	J oder N	Das Kassensystem kann den prozentualen Anteil jedes Artikels am Gesamtumsatz errechnen. Geben Sie ein J ein, wenn Sie diesen Prozentsatz im PLU - Bericht drucken wollen. ANM.: Die prozentuale Auswertung wird nur im Standalone - Modus angezeigt nicht bei Verbund.
DRUCKE BON-NR.	J oder N	Mit N wird die lfd. Nummer nicht auf den Bon gedruckt.
DRUCKE DATUM	J oder N	Mit N wird das Datum nicht auf den Bon gedruckt
DRUCKE ZEIT	J oder N	Mit N wird die Zeit nicht auf den Bon gedruckt
DRUCKE KASSEN-NR.	J oder N	Wenn Sie mehr als eine Kasse im Hause benutzen, können Sie setzen das die Kassenummer mit gedruckt wird um Bon und Berichte ggf. zu unterscheiden.
DRUCK BEDIEN.NAME	J oder N	Mit N wird der Name des Bedieners nicht mit auf dem Bon ausgedruckt.

Option	Eingabe	Beschreibung
HEIMAT WÄHRUNGS SYMBOL	Symbole für DM oder EURO	In diesem Feld können Sie ein Symbol für die Beträge programmieren. Es wird auf dem Bon vor den einzelnen Beträgen gedruckt.
DRUCK Z-ZÄHLER	J oder N	Geben Sie ein N ein, wenn Sie den Z - Zähler nicht mit auf den Z - Bericht drucken lassen wollen.
DRUCKE BON FÜR AN/AB MELDUNG	J oder N	Geben Sie ein N ein, wenn Sie nicht möchten das ein Bon für die Bediener An/Abmeldung ausgedruckt werden soll.
DRUCK GRAND TOTAL IM X-BERICHT IM Z-BERICHT	J oder N	Geben Sie ein N ein, wenn Sie den Druck des GRAND TOTAL in den Finanzbericht in X - Stellung und in der Z - Stellung unterdrücken wollen.
DRUCK GROSS TOTAL IM X-BERICHT IM Z-BERICHT	J oder N	Geben Sie ein N ein, wenn Sie den Druck des GROSS TOTAL in den Finanzbericht in X - Stellung und in der Z - Stellung unterdrücken wollen.
DRUCKE ZW-SUMME MIT/OHNE STEUER	J oder N	Geben Sie J ein, wenn die Steuersumme auf den Bon nach Druck der Taste ZW - Summe gedruckt werden soll.
STEUER BETRAG IST Y:GESAMT N:EINZEL	J oder N	Geben Sie ein J ein, wenn Sie wünschen, daß die Summen für die einzelnen Steuersätze nicht getrennt auf dem Bon ausgewiesen werden sollen.
DRUCK STEUER BTG.	J oder N	Geben Sie J ein, wenn die Steuersumme auf den Bon gedruckt werden soll.
DRUCK STEUER TTL	J oder N	Geben Sie J ein, wenn die einzelnen Steuertotale auf dem Bon mit gedruckt werden sollen.
DRUCK STEUERSATZ	J oder N	Geben Sie J ein, wenn die Steuersätze bei der Steuererrechnung mit auf dem Bon Gedruckt werden sollen
VAT BREAKDOWN (DRUCK NETTOBETRAG)	J oder N	Geben Sie J ein, wenn der Nettobetrag bei der Steuerberchnung mit gedruckt werden soll.
DRUCK TEXT TRAINING IM TRAININGSMODUS	J oder N	Als Standard wird das Wort "TRAINING" im Trainingsmodus auf jeden Bon gedruckt. Geben Sie ein N ein, wenn Sie dies nicht wollen.
WÄHRUNGS SYMBOL WÄHRUNG #1 WÄHRUNG#2 WÄHRUNG#3 WÄHRUNG#4		Wenn Sie die Währungsumrechnung benutzen, können Sie hier ein Symbol für jede Währung programmieren. Um ein Symbol auszuwählen drücken Sie die Taste 1 und wählen Sie ein Symbol aus der Liste.
DRUCKE KP-ORDER# AUF DEM BON	J oder N	Im System wird für jeden Küchendrucker Auftrag eine Ordernummer gebildet. Auswahl J oder N ob die Ordernummer mitgedruckt werden soll.
DRUCK PREIS AUF KP	J oder N	Hier kann mit der Auswahl J oder N gesetzt werden ob der Preis auf dem Küchendrucker gedruckt wird.
DRUCKE AUF KP IM VOID-MODUS	J oder N	Hier kann mit der Auswahl J oder N gesetzt werden ob im Void - Modus auf dem Küchendrucker gedruckt werden soll.

Option	Eingabe	Beschreibung
DRUCKE AUF KP IM TRAIN.MODUS	J oder N	Mit der Auswahl J oder N kann gesetzt werden ob im Train. - Modus auf dem Küchendrucker gedruckt werden soll.
GLEICHE ARTIKEL ZUSAMMEN.AUF KP	J oder N	Werden innerhalb einer Registrierung mehrere gleiche Artikel gebucht, können sie auf dem Küchendrucker zusammengefasst werden. Beispiel: J = 2 COLA / N = 1 COLA und 1 COLA
KONSOL. AN BEI RECHNUNG-FUNKTION	J oder N	Hier kann die Konsolidierung bei der SOFTCKECK - Rechnungsfunktion (detailliert) ausgeschaltet werden. Beispiel: J = 2 * BIER 10.- / N = BIER 5.- und BIER 5.-
MASS EINHEIT 0:GAL 1:LTR	0 oder 1	Wird bei der PLU - Programmierung das Flag auf Liter gesetzt, kann hier die Maßeinheit für den Druck gesetzt werden. 0 = Gallonen / 1 = Liter
DR.KLISCHEE OBEN	J oder N	Auswahl ob das Klischee OBEN auf dem BON gedruckt werden soll.
DR.KLISCHEE UNTEN AUF DEM BON	J oder N	Auswahl ob das Klischee UNTEN auf dem BON gedruckt werden soll.
DR.KLISCHEE OBEN	J oder N	Auswahl ob das Klischee OBEN auf der Rechnung gedruckt werden soll.
DR.KLISCHEE UNTEN AUF DER RECHNUNG	J oder N	Auswahl ob das Klischee UNTEN auf der Rechnung gedruckt werden soll..
DR.IM FINANZBERICHT DUR.POSTEN/KUNDE DUR.BETRAG/KUNDE	J oder N	Hier kann mit der Auswahl J oder N gesetzt werden ob im Finanzbericht die Durchschnittswerte POSTEN/KUNDE und BETRAG/KUNDE gedruckt werden soll.
NACHTRÄGLICHER BON WENN DER BON AN IST	J oder N	Auswahl ob ein nachträglicher BON möglich ist, wenn der BON angeschaltet ist. → J nach Druck Taste BAR noch mal drücken.
ERST DRUCK VON GRUPPEN AUF KP/KV	J oder N	Wenn das Flag auf J gesetzt ist, werden erst die Artikel auf dem KP/KV ausgegeben die der Gruppe 1 zugeordnet sind und dann der Gruppe 2 u.s.w.
DRUCK DER PLU# AUF DEM BON	J oder N	Hier kann mit der Auswahl J oder N gesetzt werden ob die PLU - Nummer mitgedruckt werden soll.
DRUCK ‚RECHNUNG‘	J oder N	Auswahl J , wenn der Text RECHNUNG auf der RECHNUNG gedruckt werden soll.
DRUCK ORDERBON NACH GRUPPEN	J oder N	Druck der Orderbon's nach Zuordnung der Artikel zu den Gruppen.
FETTDRUCK TOTAL GEGEBEN WECHSELGELD	J oder N J oder N J oder N	Bei J werden die betreffenden Zeilen auf dem Bon fettgedruckt.

Bediener Programmierung

1. In der **PGM** Position, Taste **6** für **BEDIENER**. Die Auswahl des Bedieners wird angezeigt:

BEDIENER NUMMER
BEDIE.NR.? (1-??) 0 ←

2. Eingabe der Bedienernummer 1-99, (Die maximale Anzahl der Bediener wird im INIT der Kasse festgelegt).Taste **ENTER** zur Anzeige des Bedienerprogramms:

BED. #1 PGM
TEXT ←
PASSWORD 0
SCHUBLADE (0-2) 1
TRAIN.BEDIENER N

TEXT
Den Namen mit der Alphatastatur eingeben. Wenn der Cursor auf dem Feld TEXT steht ist die Alphatastatur aktiviert.

← Taste **ENTER** um in das nächste Feld zu gelangen.

3. Siehe auch "Bediener Programmierung - Referenz Information" für die Änderungen bei der Programmierung.
4. Nach dem Abschluß der Programmierung die Taste LÖSCHEN / ESC drücken zur Rückkehr in dem PGM Hauptbildschirm.

Bediener Programmierung - Referenz Informationen

Option	Eingabe	Beschreibung
TEXT	Alphanumer. 12 Zeichen	Es kann für jeden Bediener ein Name programmiert werden. Der Name wird dann an Stelle des Textes BEDIENER#1-99 auf dem Bon gedruckt. Den Namen mit der Alphatastatur eingeben. Wenn der Cursor auf dem Feld NAME steht ist die Alphatastatur aktiviert
PASSWORD	9 Stellen Ziffern	Wenn der Bediener - Code benutzt wird. Die Nummer die hier programmiert wird, wird für die Bediener - Anmeldung und ZEIT AN / AB benutzt.
SCHUBLADE	0-2	Hier kann dem Bediener die Schublade zugewiesen werden.
TRAIN.BEDIENER	J oder N	Hier kann gesetzt werden ob der Bediener bei der Anmeldung in Trainingsmodus arbeitet oder nicht.

Funktionstasten Programmierung

1. In der **PGM** Position, Taste **5** für **Funktionstasten Programmierung**. Der folgende Bildschirm wird angezeigt:

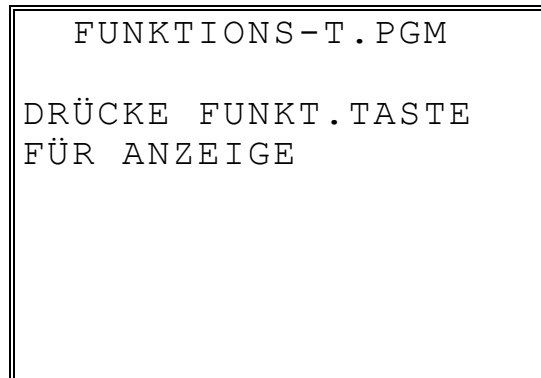

```
FUNKTIONSTASTEN - T . PGM
DRÜCKE FUNKT . TASTE
FÜR ANZEIGE
```

2. Funktionstaste die programmiert werden soll drücken.

Ist eine Tastenfunktion in einer der beiden Tasten **FUNKTIONEN 1** oder **2** hinterlegt, die entsprechende Taste drücken, dann Taste **1** zur Auswahl der STATUS PROGRAMMIER-UNG (es kann dann der Status der hinterlegten Funktionen programmiert werden → TEXT, HALO u.s.w.) dann die Ziffer mit der die Funktion aufgerufen wird.

#/KEIN VERKAUF

1. Taste **#/NS** zur Ansicht der Programmierung:

```
#/K.VERK TASTE PGM↓  
TEXT1 : KEIN VERK. ←  
TEXT2 : NUMMER #  
TASTE GESPERRT      N  
UNTER MGR KONTROL.N  
SPERREN K.VERK.  
NACH NUMMER#        N
```

2. Taste **ENTER** im letzten Feld oder Taste **SEITE UNTEN** zur Ansicht der nächsten Seite der Programmierung:

```
#/K.VERK TASTE PGM↑  
EINGABE EINER #  
VOR JED.VERKAUF  N←  
DRUCK BEI N/S    J  
NUMMER# NICHT ERL.N  
ZWANG:NUMMER# MUSS  
MAX.ANZAHL      N  
MAX.ANZAHL(0-8) 0
```

3. Taste **ENTER** zum Abspeichern der Änderungen, oder Taste **ESC** zum Verlassen der Programmierung ohne Abspeicherung.

#/KEIN VERK. Funktion Optionen

Option	Eingabe	Beschreibung
TEXT1	Alphanumer. 12 Zeichen	Hier kann ein Text für die KEIN VERKAUF Funktion programmiert werden
TEXT2	Alphanumer. 12 Zeichen	Hier kann ein Text für die NUMMER# Funktion programmiert werden
TASTE GESPERRT	J oder N	Auswahl J um diese Funktion zu sperren
UNTER MGR KONTROLLE	J oder N	Geben Sie ein J ein, wenn Sie möchten, daß der Bediener diese Funktion nicht im REG-MODUS benutzen darf. Um die Funktion nutzen zu können, muß der Schlüssel in die Schloßposition X gebracht werden.
SPERREN KEIN VERK. NACH NUMMER#	J oder N	Geben Sie ein J ein und die Funktion NUR SCHUBLADE kann nach der Eingabe einer nichtrechnenden Nummer nicht mehr durchgeführt werden.
EINGABE EINER NUMMER# VOR JEDEN VERKAUF	J oder N	Auswahl J , wenn vor jedem BON eine Nummer eingegeben werden muß.
DRUCK BEI N/S	J oder N	Auswahl N , um den Druck bei KEIN VERKAUF zu unterdrücken.
NUMMER# NICHT ERLAUBT	J oder N	Auswahl J , um diese Funktion zu sperren
ZWANG:NUMMER# MUSS MAX.ANZAHL	J oder N	Auswahl J , wenn die Anzahl der Ziffern wie im nächsten Feld zwingend eingegeben werden muß.
MAX.ANZAHL (0-8)	0-8	Eingabe der maximalen Ziffern für die Nummer # - Funktion. (0 = kein Limit)

%1 -%5

1. Taste **%1** (- %5) zur Ansicht der Programmierung:

%1 PROGRAMM	↓
TEXT : %1	←
BETRAG:J %:N	N
KURS	0.000
TASTE GESPERRT	N
UNTER MGR KONTROL.	N
OFFEN:J FEST:N	N
VERK.:J POSTEN:N	N

2. Taste **ENTER** im letzten Feld oder Taste **SEITE UNTEN** zur Ansicht der nächsten Seite der Programmierung:

%1 PROGRAMM	↓
ÜBERSCHREIBBAR	N←
POS:J NEG:N	N
STEUER 1	N
STEUER 2	N
STEUER 3	N
STEUER 4	N
F/S ELIGIBLE	N

3. Taste **ENTER** im letzten Feld oder Taste **SEITE UNTEN** zur Ansicht der nächsten Seite der Programmierung:

%1 PROGRAMM	↓
NUR EINMAL ZW-S.	
NACHLASS ERLAUBT	N←
ERLAUBT MEHRERE	
NACHLÄSSE (COUPON)	
OHNE ZW-SUMME	N
FEST ÜBERSCHR.	
AUF MGR KONTROLLEN	

4. Taste **ENTER** im letzten Feld oder Taste **SEITE UNTEN** zur Ansicht der nächsten Seite der Programmierung:

%1 PROGRAMM	↑
QUITTINGSZWANG	N←

5. Taste **ENTER** zum Abspeichern der Änderungen, oder Taste **ESC** zum Verlassen der Programmierung ohne Abspeicherung

%1 -%5 Funktion Optionen

Option	Eingabe	Beschreibung
TEXT	Alphanumer. 12 Zeichen	Sie können hier individuellen Text für jede Funktion programmieren. Standardtext ist %1-%5.
BETRAG:J %:N	J oder N	Geben Sie ein J ein, wenn ein Betrag eingegeben werden soll. Geben Sie ein N ein, wenn eine %- Eingabe gemacht werden soll
SATZ (KURS)	5 Ziffern	Haben Sie die Betragsfunktion programmiert, können Sie hier Festbeträge von 0-999,99 eingeben. Haben Sie die %- Funktion programmiert, können Sie hier Festwerte von 0-99,99 programmieren.
TASTE GESPERRT	J oder N	Geben Sie ein J ein, wenn sie diese Funktion sperren wollen.
UNTER MGR KONTROLLE	J oder N	Geben Sie ein J ein, wenn Sie möchten, daß der Bediener diese Funktion nicht im REG-MODUS benutzen darf. Um die Funktion nutzen zu können, muß der Schlüssel in die Schloßposition X gebracht werden.
OFFEN:J FEST:N	J oder N	Auswahl J , wenn Sie möchten das der Bediener den Satz (Betrag) selbst eingeben soll, oder N wenn der Satz (Betrag) aus dem Feld SATZ(Kurs) genommen werden soll.
VERK:J POSTEN:N	J oder N	Geben Sie ein J ein, wenn sie wünschen, daß die Betrag oder der %- Satz auf die Zwischensumme berechnet werden soll. Geben Sie ein N ein, wenn der Betrag oder der %- Satz auf einen einzelnen Posten berechnet werden soll.
ÜBERSCHREIBBAR	J oder N	Geben Sie ein J ein, wenn Sie wollen, daß die Summe, die Sie im Feld SATZ programmiert haben überschrieben werden darf.
POS.:J NEG.:N	J oder N	Geben Sie ein J ein, wenn die Berechnung aufgeschlagen werden soll. Geben Sie ein N ein, wenn die Berechnung abgezogen werden soll.
STEUER 1 STEUER 2 STEUER 3 STEUER 4	J oder N	Geben Sie ein N ein und der entsprechende Steuersatz wird vor der %- Funktion berechnet. Geben Sie ein J ein und der entsprechende Steuersatz wird nach der % Funktion berechnet.
F/S ELIGIBLE	J oder N	Diese Funktion wird für Essenmarken (Gutscheine) benutzt. Wird bei uns nicht benutzt. Siehe auch F/S Tender und F/S ZW.
NUR EINMAL ZW-SUMME NACHLASS ERLAUBT	J oder N	Bei J kann nur ein einmaliger Nachlaß (Coupon) gemacht werden, erst Taste ZW- Summe drücken.
ERLAUBT MEHRERE NACHLÄSSE (COUPON) OHNE ZW-SUMME	J oder N	Ist die Taste mit dem Status <i>BETRAG</i> , <i>NEGATIV</i> , <i>VERKAUF</i> programmiert ist es möglich mit dem Status J mehrere Nachlässe (Coupons) ohne die Taste ZW- Summe zu geben.
FEST ÜBERSCHREIB. AUF MANAGER	J oder N	Auswahl J um den festprogrammierten Betrag / Satz in MGR – Modus zu überschreiben.

KONTROLLE		
QUITTUNGSDRUCK ZWANG	J oder N	Auswahl J um einen Quittungsdruck - Zwang an einem angeschlossenen Gerät am RS232C-Port zu setzen.

TEILBON

1. Taste **TEILBON** zur Ansicht der Programmierung:

ADD RECHG. PGM	↓
TEXT : TEILSUMME	←
TASTE GESPERRT	N
ZWANG VOR	
ABSCHLUSS	N
BON-NUMMER	
HERVORSTELLEN	J
BON VERDICHTEN	N

2. Taste **ENTER** im letzten Feld oder Taste **SEITE UNTEN** zur Ansicht der nächsten Seite der Programmierung:

ADD RECHG. PGM	↑
OHNE STEUER 1	N←
OHNE STEUER 2	N
OHNE STEUER 3	N
OHNE STEUER 4	N
QUITTUNGSZWANG	N

3. Taste **ENTER** zum Abspeichern der Änderungen, oder Taste **ESC** zum Verlassen der Programmierung ohne Abspeicherung

TEILBON Funktion Optionen

Option	Eingabe	Beschreibung
TEXT	Alphanumer. 12 Zeichen	Hier können Sie den individuellen Text für die Funktionen programmieren. Standard TEILBON
TASTE GESPERRT	J oder N	Geben Sie ein J ein, um diese Funktion zu sperren.
ZWANG VOR ABSCHLUSS	J oder N	Auswahl J wenn der Bediener vor jeden Abschluß die Taste TEOLBON benutzen muß.
BON-NUMMER HERVORSTELLEN	J oder N	
BON VERDICHTEN	J oder N	Bei der Auswahl J wird nicht auf jeden TEILBON das Klischee OBEN und UNTEN mitgedruckt.
OHNE STEUER 1 OHNE STEUER 2 OHNE STEUER 3 OHNE STEUER 4	J oder N	Geben Sie ein J ein und die entsprechende Steuer wird beim Betätigen dieser Taste nicht berechnet.
QUITTUNGSDRK. ZWANG	J oder N	Auswahl J um einen Quittungsdruck- Zwang an einem angeschlossenen Gerät am RS232C-Port zu setzen.

BONSTORNO

1. Taste **BONSTORNO** zur Ansicht der Programmierung:

```
B.STORNO TASTE PGM
TEXT : BONSTORNO ←
TASTEN HALO      0.00
(0 : KEIN LIMIT)
TASTE GESPERRT   N
UNTER MGR KONTROL.N
```

2. Taste **ENTER** zum Abspeichern der Änderungen, oder Taste **ESC** zum Verlassen der Programmierung ohne Abspeicherung.

BONSTORNO-Taste Programmhinweise

Option	Eingabe	Beschreibung
TEXT	Alphanumer. 12 Zeichen	Hier können Sie den individuellen Text für die Funktionen programmieren. Standard BONSTORNO
HALO	7 Ziffern Betrag	Sie können hohe Fehlbuchungen vermeiden, wenn Sie hier einen Maximalbetrag programmieren, der eingegeben werden darf. 0 bedeutet kein Limit.
TASTE GESPERRT	J oder N	Geben Sie ein J ein, um diese Funktion zu sperren.
UNTER MGR KONTROLLE	J oder N	Geben Sie ein J ein, wenn Sie möchten, daß der Bediener diese Funktion nicht im REG-MODUS benutzen darf. Um die Funktion nutzen zu können, muß der Schlüssel in die Schloßposition X gebracht werden.

BAR

1. Taste **BAR** zur Ansicht der Programmierung:

BAR TASTE PGM	↓
TEXT : BAR	←
HALO	0.00
(0 : KEIN LIMIT)	
BTG EINGABE ZWANG	N
ÜBER/UNTER ZAHLG.	
IN MGR-MODUS	N
SPERRE UNTERZAHLG.	N

2. Taste **ENTER** im letzten Feld oder Taste **SEITE UNTEN** zur Ansicht der nächsten Seite der Programmierung:

BAR TASTE PGM	↑
LADE ÖFFNEN	J←
OHNE STEUER 1	N
OHNE STEUER 2	N
OHNE STEUER 3	N
OHNE STEUER 4	N
QUITTUNGSZWANG	N

3. Taste **ENTER** zum Abspeichern der Änderungen, oder Taste **ESC** zum Verlassen der Programmierung ohne Abspeicherung

BAR-Taste Programhinweise

Option	Eingabe	Beschreibung
TEXT	Alphanumer. 12 Zeichen	Hier können Sie den Text für die BAR - Taste programmieren, der Standardtext ist BAR.
HALO	7 Ziffern Betrag	Sie können hohe Fehlbuchungen vermeiden, wenn Sie hier den Maximalbetrag programmieren der entgegengenommen werden darf. 0 bedeutet kein Limit.
BETRAG EINGABE ZWANG	J oder N	Programmieren Sie ein J , wenn Sie wünschen, daß der Bediener den Zahlungsbetrag eingeben muß und die Kasse das Rückgeld errechnet.
ÜBER/UNTER- ZAHLUNG IN MGR- MODUS	J oder N	Geben Sie ein J ein, wenn Sie wünschen, daß der Bediener nicht mehr herausgeben darf, als vorher kassiert worden ist. Haben Sie ein Y programmiert, darf eine solche Überzahlung nur in der Schloßposition X vorgenommen werden.
SPERRE UNTERZAHLUNG	J oder N	Geben Sie ein N ein, wenn Sie nicht wünschen, daß der Bediener einen Zahlungsbetrag eingeben darf, der weniger als die aufgelaufenen Zwischensumme ist.
LADE ÖFFNEN	J oder N	Geben Sie ein N ein, wenn sie wünschen, daß die Schublade bei dieser Taste nicht öffnet.
OHNE STEUER 1 OHNE STEUER 2 OHNE STEUER 3 OHNE STEUER 4	J oder N	Geben Sie ein J ein und die entsprechende Steuer wird beim Betätigen dieser Taste nicht berechnet.
QUITTUNGSDRK. ZWANG	J oder N	Auswahl J um einen Quittungsdruck - Zwang an einem angeschlossenen Gerät am RS232C-Port zu setzen.

KREDIT 1 - 8

1. Eine der **KREDIT** - Tasten zur Ansicht der aktuellen Programmierung:

```
KREDIT 1 PGM      ↓
TEXT : KREDIT1    ←
TASTEN HALO      0.00
(0 : KEIN LIMIT)
BTG EINGABE ZWANG N
ÜBER/UNTER ZAHLG.
  IN MGR-MODUS    N
SPERRE UNTERZAHLG.N
```

2. Taste **ENTER** im letzten Feld oder Taste **SEITE UNTEN** zur Ansicht der nächsten Seite der Programmierung:

```
KREDIT 1 PGM      ↓
LADE ÖFFEN       J←
ÜBERZAHLG.ERLAUBT N
ZWANG: NUMMER#   N
OHNE STEUER 1    N
OHNE STEUER 2    N
OHNE STEUER 3    N
OHNE STEUER 4    N
```

3. Taste **ENTER** im letzten Feld oder Taste **SEITE UNTEN** zur Ansicht der nächsten Seite der Programmierung:

```
KREDIT 1 PGM      ↑
QUITTUNGSZWANG   N←
SENDE ZU EFT     N
EFT ANSCHLUSS
  COM PORT#(0-2)  0
```

4. Taste **ENTER** zum Abspeichern der Änderungen, oder Taste **ESC** zum Verlassen der Programmierung ohne Abspeicherung.

KREDIT 1-8 Taste Programhinweise

Option	Eingabe	Beschreibung
TEXT	Alphanumer. 12 Zeichen	Hier können Sie den Text für die KREDIT –Tasten 1-8 programmieren der Standardtext ist KREDIT (1-8).
HALO	7 Ziffern Betrag	Sie können hohe Fehlbuchungen vermeiden, wenn Sie hier den Maximalbetrag programmieren der entgegengenommen werden darf. 0 bedeutet kein Limit.
BETRAG EINGABE ZWANG	J oder N	Programmieren Sie ein J , wenn Sie wünschen, daß der Bediener den Zahlungsbetrag eingeben muß und die Kasse das Rückgeld errechnet..
ÜBER/UNTER- ZAHLUNG IN MGR- MODUS	J oder N	Geben Sie ein J ein, wenn Sie wünschen, daß der Bediener nicht mehr herausgeben darf, als vorher kassiert worden ist. Haben Sie ein Y programmiert, darf eine solche Überzahlung nur in der Schloßposition X vorgenommen werden.
SPERRE UNTERZAHLUNG	J oder N	Geben Sie ein N ein, wenn Sie nicht wünschen, daß der Bediener einen Zahlungsbetrag eingeben darf, der weniger als die aufgelaufenen Zwischensumme ist.
LADE ÖFFNEN	J oder N	Geben Sie ein N ein, wenn sie wünschen, daß die Schublade bei dieser Taste nicht öffnet.
ÜBERZAHLUNG ERLAUBT	J oder N	Auswahl J wenn es möglich sein soll auf die Kredittaste einen Betrag einzugeben der größer ist wie der Verkauf..
ZWANG: NUMMER EINGABE	J oder N	Geben Sie ein J ein, wenn vor dem Betätigen der Zahlungstaste eine nichtrechnende Nummer eingegeben werden soll.
OHNE STEUER 1 OHNE STEUER 2 OHNE STEUER 3 OHNE STEUER 4	J oder N	Geben Sie ein J ein und die entsprechende Steuer wird beim Betätigen dieser Taste nicht berechnet.
QUITTUNGSDRK. ZWANG	J oder N	Auswahl J um einen Quittungsdruck - Zwang an einem angeschlossenen Gerät am RS232C-Port zu setzen.
SENDE ZU EFT	J oder N	Auswahl ob der Betrag zu einem angeschlossenen Terminal gesendet werden soll
EFT ANSCHLUSS COM PORT# (0-2)	Ziffer 0 - 2	Auswahl an welcher Schnittstelle das Terminal angeschlossen ist.

SCHECKWECHSEL

1. Taste **SCHECKWECHSEL** zur Ansicht der Programmierung:

```

SCHECK-WECH.PGM
TEXT : SCHECKWECHS. ←
TASTEN HALO      0.00
(0 : KEIN LIMIT)
TASTE GESPERRT   N
UNTER MGR KONTROL.N
QUITTUNGSZWANG   N
    
```

2. Taste **ENTER** zum Abspeichern der Änderungen, oder Taste **ESC** zum Verlassen der Programmierung ohne Abspeicherung.

SCHECKWECHSEL-Taste Programmhinweise

Option	Eingabe	Beschreibung
TEXT	Alphanumer. 12 Zeichen	Hier können Sie den Text für die SCHECKWECHSEL - Taste programmieren der Standardtext ist SCHCK.WECH .
HALO	7 Ziffern Betrag	Sie können hohe Fehlbuchungen vermeiden, wenn Sie hier den Maximalbetrag programmieren der entgegengenommen werden darf. 0 bedeutet kein Limit.
TASTE GESPERRT	J oder N	Geben Sie ein J ein, um diese Funktion zu sperren.
UNTER MGR KONTROLLE	J oder N	Geben Sie ein J ein, wenn Sie möchten, daß der Bediener diese Funktion nicht im REG-MODUS benutzen darf. Um die Funktion nutzen zu können, muß der Schlüssel in die Schloßposition X gebracht werden.
QUITTUNGSDRK. ZWANG	J oder N	Auswahl J um einen Quittungsdruck - Zwang an einem angeschlossenen Gerät am RS232C-Port zu setzen.

SCHECK ENDORSEMENT

1. Taste **SCHECK ENDORSEMENT** zur Ansicht der Programmierung:

SCHECK ENDORSEMENT TEXT : SCHKENDORS. ← TASTE GESPERRT N BETRAGSDRUCK BEI SCHECKWECHSEL N

2. Taste **ENTER** zum Abspeichern der Änderungen, oder Taste **ESC** zum Verlassen der Programmierung ohne Abspeicherung.

SCHECK ENDORSEMENT - Taste Programmhinweise

Option	Eingabe	Beschreibung
TEXT	Alphanumer. 12 Zeichen	Hier können Sie den Text für diese Taste programmieren der Standardtext ist .
TASTE GESPERRT	J oder N	Geben Sie ein J ein, um diese Funktion zu sperren.
BETRAGSDRUCK BEI SCHECKWECHSEL	J oder N	Auswahl J um den Betrag und das Endorsement - Text zu drucken Auswahl N um nur den Endorsement - Text zu drucken.

SCHECK

1. Taste **SCHECK** zur Ansicht der Programmierung:

```
SCHECK TASTE PGM ↓
TEXT : SCHECK ←
HALO                0.00
(0 : KEIN LIMIT)
BTG EINGABE ZWANG N
ÜBER/UNTER ZAHLG.
IN MGR-MODUS      N
SPERRE UNTERZAHLG.N
```

2. Taste **ENTER** im letzten Feld oder Taste **SEITE UNTEN** zur Ansicht der nächsten Seite der Programmierung:

```
SCHECK TASTE PGM ↑
LADE ÖFFNEN      J
OHNE STEUER 1    N
OHNE STEUER 2    N
OHNE STEUER 3    N
OHNE STEUER 4    N
ZWANG SCHECK
ENDORSEMENT      N
```

3. Taste **ENTER** im letzten Feld oder Taste **SEITE UNTEN** zur Ansicht der nächsten Seite der Programmierung:

```
SCHECK TASTE PGM ↑
QUITTUNGSZWANG  N
```

4. Taste **ENTER** zum Abspeichern der Änderungen, oder Taste **ESC** zum Verlassen der Programmierung ohne Abspeicherung.

SCHECK - Taste Programmhinweise

Option	Eingabe	Beschreibung
TEXT	Alphanumer. 12 Zeichen	Hier können Sie den Text für diese Zahlungsart programmieren, der Standardtext ist SCHECK
HALO	7 Ziffern Betrag	Sie können hohe Fehlbuchungen vermeiden, wenn Sie hier den Maximalbetrag programmieren der entgegengenommen werden darf. 0 bedeutet kein Limit.
BETRAG EINGABE ZWANG	J oder N	Programmieren Sie ein J , wenn Sie wünschen, daß der Bediener den Zahlungsbetrag eingeben muß und die Kasse das Rückgeld errechnet.
ÜBER/UNTER ZAHLUNG IM MGR- MODUS	J oder N	Geben Sie ein J ein, wenn Sie wünschen, daß der Bediener nicht mehr herausgeben darf, als vorher kassiert worden ist. Haben Sie ein J programmiert, darf eine solche Überzahlung nur in der Schloßposition X vorgenommen werden.
SPERRE UNTERZAHLUNG	J oder N	Geben Sie ein N ein, wenn Sie nicht wünschen, daß der Bediener einen Zahlungsbetrag eingeben darf, der weniger als die aufgelaufenen Zwischensumme ist.
LADE ÖFFNEN	J oder N	Geben Sie ein N ein, wenn sie wünschen, daß die Schublade bei dieser Taste nicht öffnet.
OHNE STEUER 1 OHNE STEUER 2 OHNE STEUER 3 OHNE STEUER 4	J oder N	Geben Sie ein J ein und die entsprechende Steuer wird beim Betätigen dieser Taste nicht berechnet.
ZWANG SCHECK ENDORSEMENT	J oder N	Auswahl J um einen Scheck – Endorsementdruck - Zwang an einem angeschlossenen Gerät am RS232C-Port zu setzen..
QUITTUNGSDRK. ZWANG	J oder N	Auswahl J um einen Quittungsdruck - Zwang an einem angeschlossenen Gerät am RS232C-Port zu setzen.

RECHNUNG # (CHECK#)

1. Taste **RECHNUNG#** zur Ansicht der Programmierung:

RECHNG.TRACK PGM	↓
TEXT : TISCH#	←
TASTE GESPERRT	N
ZWANG FÜR ALLE	
VERKÄUFE	N
ÖFFNENDER BED.	
HAT EXCL. RECHTE	N
DRUCK AUF BON	J

2. Taste **ENTER** im letzten Feld oder Taste **SEITE UNTEN** zur Ansicht der nächsten Seite der Programmierung:

RECHNG.TRACK PGM	↑
DRUCK AUF KP	J←
NUR EINE RECHNG.	
PRO TISCH	N
RECHNG# WIRD VON DER	
KASSE VERGEBEN	N
MITNAHME F.MÖG.	N

3. Taste **ENTER** im letzten Feld oder Taste **SEITE UNTEN** zur Ansicht der nächsten Seite der Programmierung:

RECHNG.TRACK PGM	↑
RECHNG. NR	
(0-9)	0

4. Taste **ENTER** zum Abspeichern der Änderungen, oder Taste **ESC** zum Verlassen der Programmierung ohne Abspeicherung.

RECHNUNG # -Taste Programhinweise

Option	Eingabe	Beschreibung
TEXT	Alphanumer. 12 Zeichen	Hier können Sie den Text für diese Taste programmieren. Der Standardtext ist RECHNUNG#.
TASTE GESPERRT	J oder N	Geben Sie ein J ein, um diese Funktion zu sperren.
ZWANG FÜR ALLE VERKÄUFE	J oder N	AUSWAHL J muß der Bediener vor jeden BON eine RECHNUNGSNUMMER aufrufen.
ÖFFNENDER BED. HAT EXCL.RECHTE	J oder N	Wenn J , kann nur der Bediener der die RECHNUNG aufgerufen hat wieder aufrufen oder abschließen. Wenn N , kann jeder Bediener auf einer geöffneten Rechnung buchen oder abschließen.
DRUCK AUF BON	J oder N	Wenn N , wird die Rechnungsnummer nicht auf dem Bon mitgedruckt.
DRUCK AUF KP	J oder N	Wenn N , wird die Rechnungsnummer nicht auf dem Küchendrucker mitgedruckt.
NUR EINE RECHG. PRO TISCH	J oder N	Wenn J , nur eine RECHNUNGSNUMMER pro TISCH.
RECHNG# WIRD VON DER KASSE VERGEBEN	J oder N	Wenn J , Taste RECHNUNGSNUMMER drücken und die Kasse vergibt die Nummer automatisch. Sie beginnt mit der Nummer 1.
MITNAHME FUNKTION MÖGLICH	J oder N	Wenn die MITNAHME - Funktion ermöglicht werden soll.(Für den Deutschen Markt ohne Bedeutung, wird hier nicht benutzt)
LÄNGE DER RECHNG.NUMMER (0-9)	0 - 9	Hier kann die Länge der Rechnungsnummer fest gelegt werden. z.B. „4“ Rechnungsnummer 1000, bis 9999 ist möglich. Diese Einstellung betrifft nur wenn die Nummer manuell eingegeben wird, nicht wenn die Kasse diese Nummer automatisch vergibt.

WÄHRUNG 1- 4

1. Taste **WÄHRUNG 1 (-4)** zur Ansicht der Programmierung

WÄHRUNG 1 PGM.	
TEXT : WÄHRUNG1	←
RATE	0
DEZ . STELLE	0

2. Taste **ENTER** zum Abspeichern der Änderungen, oder Taste **ESC** zum Verlassen der Programmierung ohne Abspeicherung

WÄHRUNG 1/ 4 - Taste Programhinweise

TEXT	Alphanumer. 12 Zeichen	Hier können Sie die Texte für die Währungs - Tasten programmieren. Der Standardtext ist WÄHRUNG 1-4.
KURS (RATE)	5 Stellen	Hier wird der Wechselkurs eingegeben. Achtung: Ohne Dezimalpunkt. Siehe Beispiel.
DEZ.STELLEN (TEXT-NUMMER)	1 - 6	Eingabe des Dezimalpunktes vom Wechselkurs von 0-6 Stellen. Siehe Beispiel.

Beispiel für die Währungsfunktion

Anmerkung: Die Währung 1 wird für die **Euroautomatik** der Kasse benutzt. Die anderen Wechselkurse werden im Bezug zum EURO eingegeben. Siehe auch Systemoptionen und Druckoptionen für den Ausdruck bei Euroautomatik, Basiswährung und Symbole der Währungen.

Für die Währung 1 den EURO = 1.95583 DM

SATZ: 195583

DEZ.STELLEN: 5

Der US-Dollar soll Fremdwährung 2 programmiert werden 1 US\$ = 1.0414 EURO

SATZ: 10414

DEZ.STELLEN: 4

IM HAUS AUSSER HAUS MITNAHME

1. Taste **IM HAUS / AUSSER HAUS** oder **MITNAHME** zur Ansicht der Programmierung:

IM HAUS PGM	
TEXT : IM HAUS	←
OHNE STEUER 1	N
OHNE STEUER 2	N
OHNE STEUER 3	N
OHNE STEUER 4	N
QUITTUNGSZWANG	N

2. Taste **ENTER** zum Abspeichern der Änderungen, oder Taste **ESC** zum Verlassen der Programmierung ohne Abspeicherung.

Anmerkung: Die Tasten IM HAUS / AUSSER HAUS können nicht benutzt werden für die Steuerumschaltung bei einem IM HAUS- / AUSSER HAUS - Verkauf.

IM HAUS / AUSSER HAUS / MITNAHME - Taste Programhinweise

Option	Eingabe	Beschreibung
TEXT	Alphanumer. 12 Zeichen	Hier können Sie die Texte für die Tasten programmieren. Der Standardtext ist IM HAUS, AUSSER HAUS und MITNAHME .
OHNE STEUER 1 OHNE STEUER 2 OHNE STEUER 3 OHNE STEUER 4	J oder N	Geben Sie ein J ein und die entsprechende Steuer wird beim Betätigen dieser Taste nicht berechnet.
QUITTUNGSZDRK. ZWANG	J oder N	Auswahl J um einen Quittungdruck - Zwang an einem angeschlossenen Gerät am RS232C-Port zu setzen.

SOFORT STORNO

1. Taste **SOFORT STORNO** zur Ansicht der Programmierung:

```

STORNO TASTE PGM
TEXT : SOF.STORNO ←
TASTEN HALO      0.00
(0 : KEIN LIMIT)
TASTE GESPERRT   N
UNTER MGR KONTROL.N
    
```

2. Taste **ENTER** zum Abspeichern der Änderungen, oder Taste **ESC** zum Verlassen der Programmierung ohne Abspeicherung.

SOFORT STORNO - Taste Programmhinweise

Option	Eingabe	Beschreibung
TEXT	Alphanumer. 12 Zeichen	Hier können Sie den Text für diese Taste programmieren. Der Standardtext ist SOF.STORNO
HALO	7 Ziffern Betrag	Sie können hohe Fehlbuchungen vermeiden, wenn Sie hier einen Maximalbetrag programmieren, der eingegeben werden darf. 0 bedeutet kein Limit.
TASTE GESPERRT	J oder N	Geben Sie ein J ein, um diese Funktion zu sperren.
UNTER MGR KONTROLLE	J oder N	Geben Sie ein J ein, wenn Sie möchten, daß der Bediener diese Funktion nicht im REG-MODUS benutzen darf. Um die Funktion nutzen zu können, muß der Schlüssel in die Schloßposition X gebracht werden.

F/S TEND

1. Taste **F/S TEND** zur Ansicht der Programmierung:

F/S	STAMP	PGM	↓
TEXT :	F/S	TEND	←
HALO		0.00	
OHNE	STEUER	1	N
OHNE	STEUER	2	N
OHNE	STEUER	3	N
OHNE	STEUER	4	N
ANBRUCH	ERLAUBT		N

2. Taste **ENTER** im letzten Feld oder Taste **SEITE UNTEN** zur Ansicht der nächsten Seite der Programmierung:

F/S	STAMP	PGM	↑
WECHSELGELD	VERM.		
LADE			N←
LADE	ÖFFNEN		J
QUITTUNGSDRUCK			N

3. Taste **ENTER** zum Abspeichern der Änderungen, oder Taste **ESC** zum Verlassen der Programmierung ohne Abspeicherung.

Anmerkung: Die Tasten F/S TENDER, F/S ZW-SUMME und F/S UMSCHALT werden hier nicht eingesetzt. → Werden benutzt für Essensmarken oder Rabattmarken.

F/S TEND -Taste Programhinweise

Option	Eingabe	Beschreibung
TEXT	Alphanumer. 12 Zeichen	Hier können Sie den Text für diese Taste programmieren. Der Standardtext ist F/S TEND.
HALO	7 Ziffern Betrag	Sie können hohe Fehlbuchungen vermeiden, wenn Sie hier einen Maximalbetrag programmieren, der eingegeben werden darf. 0 bedeutet kein Limit.
OHNE STEUER 1 OHNE STEUER 2 OHNE STEUER 3 OHNE STEUER 4	J oder N	Geben Sie ein J ein und die entsprechende Steuer wird beim Betätigen dieser Taste nicht berechnet.
ANBRUCH ERLAUBT	J oder N	Wenn N , muß in ganzen Beträgen eingegeben werden, z.B. \$1, \$5, oder \$10. Wenn J , kann der Abschluß mit allen Beträgen durchgeführt werden.
WECHSELGELD VERMINDERT BAR- LADE	J oder N	Wenn J , F/S Wechselgeld weniger als DM1 wird das BAR vermindert.
LADE ÖFFNEN	J oder N	Auswahl N , wenn diese Taste die Schublade nicht öffnen soll.
QUITTUNGSDRK. ZWANG	J oder N	Auswahl J , um einen Quittungsdruck - Zwang an einem angeschlossenen Gerät am RS232C-Port zu setzen.

FUNKTIONEN (1-2)

In der Kasse sind zwei Funktionstasten (**FUNKTIONEN 1** und **FUNKTIONEN 2**) verfügbar, die mit acht Funktionen programmiert werden können. Mit diesen Funktions-Tasten wird die Tastatur übersichtlicher und es können Tasten die nicht so häufig benötigt werden in diesen Tasten hinterlegt werden.

Mit diesem Programm können Sie die Funktionen in diesen Tasten hinterlegen und den Status dieser hinterlegten Funktionen verändern.

1. Taste **FUNKTIONEN 1** oder **2** drücken zur Ansicht der Programmierung:

```
FUNK #1 PROGRAM
0. MENU ZUORDNUNG
1. STATUS PROGRAMM
```

2. Taste **0** zur neuen Zuordnung einer Funktion dieser Taste oder Taste **1** zur Programmierung des Status einer Funktion. Soll die Status - Programmierung durchgeführt werden, sind die einzelnen Funktionen in diesem Kapitel erklärt. Wird die **0** zur Menüzuordnung gedrückt, öffnet sich der folgende Bildschirm

```
FUNK #1 MENU ZUORDG.
DRUCKE NUMMER ZUM
PROGRAMMIEREN (1-8)
0 ←
```

3. Eingabe der Nummer der Menüposition (es werden acht Funktionen für jede der FUNKTIONEN - Tasten angezeigt) die verändert werden soll, Taste **ENTER**.

```
FUNC #2 MENU ASSIGN.  
  
MENU NUMMER :      1  
JETZIGE ZUORDNUNG  
      KREDIT1  
EINGABE NEUER CODE  
UND TASTE ENTER  
  
0 ←
```

4. Eingabe des Codes durch den die jetzige Funktion ersetzt werden soll, Taste **ENTER**. Siehe auch "Funktion" auf der Seite 31 oder Taste **SEITE UNTEN** für die Liste der Funktionen und der Codes.
5. Mit der Programmierung bei Punkt 2 weitermachen, wenn weitere Funktionen innerhalb dieser Taste verändert werden sollen oder Taste **ESC** zum Verlassen der Programmierung ohne Abspeicherung.

GAST

1. Taste **GAST** zur Ansicht der Programmierung:

GAST # PGM.
TEXT : GAST ←
ZWANG BEI BENUTZUNG EINER RECHNUNG N
ZWANG FÜR ALLE VERKÄUFE N
DRUCK AUF KP N

2. Taste **ENTER** zum Abspeichern der Änderungen, oder Taste **ESC** zum Verlassen der Programmierung ohne Abspeicherung.

GAST - Taste Programmhinweise

Option	Eingabe	Beschreibung
TEXT	Alphanumer. 12 Zeichen	Hier können Sie den Text für diese Taste programmieren. Der Standardtext ist GAST.
ZWANG BEI BENUTZUNG EINER RECHNUNG	J oder N	Auswahl J , wenn die Taste GAST vor der Funktion RECHNUNG gedrückt werden muß .
ZWANG FÜR ALLE VERKÄUFE	J oder N	Auswahl J , wenn die Taste GAST vor allen Verkäufen eingegeben werden muß.
DRUCK AUF KP	J oder N	Auswahl N , wenn die GAST # nicht auf dem Küchendrucker ausgedruckt werden soll.

RÜCKNAHME

1. Taste **RÜCKNAHME** zur Ansicht der Programmierung:

```
RÜCKNAHME PGM
TEXT : RÜCKNAHME ←
TASTEN HALO      0.00
(0 : KEIN LIMIT)
TASTE GESPERRT   N
UNTER MGR KONTROL.N
```

2. Taste **ENTER** zum Abspeichern der Änderungen, oder Taste **ESC** zum Verlassen der Programmierung ohne Abspeicherung.

RÜCKNAHME - Taste Programmhinweise

Option	Eingabe	Beschreibung
TEXT	Alphanumer. 12 Zeichen	Hier können Sie den Text für diese Taste programmieren. Der Standardtext ist RÜCKNAHME.
HALO	7 Ziffern Betrag	Sie können hohe Fehlbuchungen vermeiden, wenn Sie hier einen Maximalbetrag programmieren, der eingegeben werden darf. 0 bedeutet kein Limit.
TASTE GESPERRT	J oder N	Geben Sie ein J ein, um diese Funktion zu sperren.
UNTER MGR KONTROLLE	J oder N	Geben Sie ein J ein, wenn Sie möchten, daß der Bediener diese Funktion nicht im REG-MODUS benutzen darf. Um die Funktion nutzen zu können, muß der Schlüssel in die Schloßposition X gebracht werden.

MODIFIER 1-5

1. Taste **MODIFIER 1 (-5)** zur Ansicht der Programmierung:

```
MOD 1 PGM      ↓
TEXT : MOD1    ←
UNTER MGR KONTROL.N
VERÄNDERE PLU #    N
DRUCK AUF RECHNUNG
DRUCK AUF BON      N
VERÄND.STELLE 1-14
VON DER PLU#      0
```

2. Taste **ENTER** im letzten Feld oder Taste **SEITE UNTEN** zur Ansicht der nächsten Seite der Programmierung:

```
MOD 1 PGM      ↑
WERT VON VERÄND.
STELLE (0-9)    0 ←
```

3. Taste **ENTER** zum Abspeichern der Änderungen, oder Taste **ESC** zum Verlassen der Programmierung ohne Abspeicherung.

MODIFIER 1/5 - Taste Programhinweise

Option	Eingabe	Beschreibung
TEXT	Alphanumer. 12 Zeichen	Hier können Sie den Text für diese Taste programmieren. Der Standardtext ist MOD 1 – MOD 5.
UNTER MGR KONTROLLE	J oder N	Geben Sie ein J ein, wenn Sie möchten, daß der Bediener diese Funktion nicht im REG-MODUS benutzen darf. Um die Funktion nutzen zu können, muß der Schlüssel in die Schloßposition X gebracht werden.
VERÄNDERE PLU #	J oder N	Auswahl J , wenn ein veränderter PLU/Preis registriert werden soll. Auswahl N wenn nur der Text des MODIFIERS mitgedruckt werden soll.
DRUCK AUF RECHNUNG	J oder N	Wenn N , wird der MODIFIER nicht auf der RECHNUNG mitgedruckt.
DRUCK AUF BON	J oder N	Wenn N , wird der MODIFIER nicht auf dem BON mitgedruckt.
VERÄNDERE STELLE 1-14 VON DER PLU#	1-14	Durch das Drücken der MODIFIER –Taste wird das PLU verändert, es ändert sich der PLU - Code. Hier wird die zu verändernde Stelle programmiert. (Stelle 1 = die Stelle ganz rechts / Stelle 14 = die Stelle ganz links)
WERT VON DER VERÄNDERTEN STELLE (0-9)	0-9	Hier wird der Wert der zu verändernden Stelle programmiert. z.B. es soll die vierte Stelle eines PLU's mit der Wert 1 verändert werden. Die Taste MODIFIER vor dem drücken der PLU #17 –Taste drücken, das Ergebnis ist das Kassieren von der PLU #1017.

PBAL (Man. SALDO)

1. Taste **PBAL** zur Ansicht der Programmierung:

```
P.BAL.TASTE PGM
TEXT : PBAL ←
EINGABE JEDER ZEITN
WIRD VOR VERKAUF
BENÖTIGT N
```

2. Taste **ENTER** zum Abspeichern der Änderungen, oder Taste **ESC** zum Verlassen der Programmierung ohne Abspeicherung.

PBAL - Taste Programmhinweise

Option	Eingabe	Beschreibung
TEXT	Alphanumer. 12 Zeichen	Hier können Sie den Text für diese Taste programmieren. Der Standardtext ist PBAL.
EINGABE JEDER ZEIT	J oder N	Auswahl J , um die Taste PBAL immer eingeben zu können. Auswahl N , um die Taste PBAL nur am Anfang eines Verkaufs zu erlauben.
WIRD VOR VERKAUF BENÖTIGT	J oder N	Auswahl J , um die Taste PBAL vor jeden Verkauf (Bon) eingeben zu müssen.

AUSZAHLUNG 1-3

1. Taste **AUSZAHLUNG 1 (-3)** zur Ansicht der Programmierung:

```
AUSZAHLG. #1 KEY PGM
TEXT : AUSZAHLUNG1 ←
TASTEN HALO      0.00
(0 : KEIN LIMIT)
TASTE GESPERRT   N
UNTER MGR KONTROL.N
QUITTUNGSZWANG   N
```

2. Taste **ENTER** zum Abspeichern der Änderungen, oder Taste **ESC** zum Verlassen der Programmierung ohne Abspeicherung.

AUSZAHLUNG 1/3 - Taste Programmhinweise

Option	Eingabe	Beschreibung
TEXT	Alphanumer. 12 Zeichen	Hier können Sie den Text für diese Taste programmieren. Der Standardtext ist AUSZAHLUNG1/3.
HALO	7 Ziffern Betrag	Sie können hohe Fehlbuchungen vermeiden, wenn Sie hier einen Maximalbetrag programmieren, der eingegeben werden darf. 0 bedeutet kein Limit.
TASTE GESPERRT	J oder N	Geben Sie ein J ein, um diese Funktion zu sperren.
UNTER MGR KONTROLLE	J oder N	Geben Sie ein J ein, wenn Sie möchten, daß der Bediener diese Funktion nicht im REG-MODUS benutzen darf. Um die Funktion nutzen zu können, muß der Schlüssel in die Schloßposition X gebracht werden.
QUITTUNGSDRK. ZWANG	J oder N	Auswahl J um einen Quittungsdruck - Zwang an einem angeschlossenen Gerät am RS232C-Port zu setzen.

DRUCK RECHNUNG

1. Taste **DRUCK RECHNUNG** zur Ansicht der Programmierung:

DRUCK RECHNG. PGM
TEXT : DRUCK RECHG. ←
RECHNUNGS DRUCK
COM PORT # (0-2) 0
AUTO.SALDO RECHG. N
DRCK.RECHG.A.BON N
ANZAHL DER RECHG.A.
RECHG.UNTERDR. N

2. Taste **ENTER** zum Abspeichern der Änderungen, oder Taste **ESC** zum Verlassen der Programmierung ohne Abspeicherung.

DRUCK RECHNUNG - Taste Programmhinweise

Option	Eingabe	Beschreibung
TEXT	Alphanumer. 12 Zeichen	Hier können Sie den Text für diese Taste programmieren. Der Standardtext ist DRUCK RECHNUNG
RECHNUNGS DRUCK COM. PORT # (0-2)	0-2	Auswahl der Schnittstelle an der die Rechnung ausgedruckt werden soll. Wird eine 0 programmiert wird die Rechnung auf dem Kassen internen Drucker ausgedruckt.
AUTO. SALDO RECHNUNG	J oder N	Auswahl J , wenn durch drücken der Taste eine ZW - Rechnung und die Rechnung abgespeichert werden soll → SALDO - Funktion.
DRUCK RECHNUNG AUF BON	J oder N	Auswahl J , um die Rechnung auf den Kassendrucker auszugeben.
ANZAHL D. RECHG UNTERDRÜCKEN	J oder N	Auswahl J , um den Druck der Anzahl der Rechnungsausdrücke zu unterdrücken.

WERBUNG

1. Taste **WERBUNG** zur Ansicht der Programmierung:

WERBUNG PGM		
TEXT :	WERBUNG	←
TASTE GESPERRT		N
UNTER MGR KONTROL.		N
STEUER 1		N
STEUER 2		N
STEUER 3		N
STEUER 4		N

2. Taste **ENTER** zum Abspeichern der Änderungen, oder Taste **ESC** zum Verlassen der Programmierung ohne Abspeicherung.

WERBUNG - Taste Programmhinweise

Option	Eingabe	Beschreibung
TEXT	Alphanumer. 12 Zeichen	Hier können Sie den Text für diese Taste programmieren. Der Standardtext ist WERBUNG.
TASTE GESPERRT	J oder N	Geben Sie ein J ein, um diese Funktion zu sperren.
UNTER MGR KONTROLLE	J oder N	Geben Sie ein J ein, wenn Sie möchten, daß der Bediener diese Funktion nicht im REG-MODUS benutzen darf. Um die Funktion nutzen zu können, muß der Schlüssel in die Schloßposition X gebracht werden.
STEUER 1 STEUER 2 STEUER 3 STEUER 4	J oder N	Wird die Taste WERBUNG benutzt und der Artikel soll versteuert werden, setzen Sie bitte hier den Steuersatz der benutzt werden soll.

EINZAHLUNG 1-3

1. Taste **EINZAHLUNG 1 (-3)** zur Ansicht der Programmierung:

```
EINZAHLG. #1 KEY PGM
TEXT : EINZAHLUNG1 ←
TASTEN HALO      0.00
(0 : KEIN LIMIT)
TASTE GESPERRT   N
UNTER MGR KONTROL.N
QUITTUNGSZWANG   N
```

2. Taste **ENTER** zum Abspeichern der Änderungen, oder Taste **ESC** zum Verlassen der Programmierung ohne Abspeicherung.

EINZAHLUNG 1/3 - Taste Programmhinweise

Option	Eingabe	Beschreibung
TEXT	Alphanumer. 12 Zeichen	Hier können Sie den Text für diese Taste programmieren. Der Standardtext ist EINZAHLUNG1/3
HALO	7 Ziffern Betrag	Sie können hohe Fehlbuchungen vermeiden, wenn Sie hier einen Maximalbetrag programmieren, der eingegeben werden darf. 0 bedeutet kein Limit.
TASTE GESPERRT	J oder N	Geben Sie ein J ein, um diese Funktion zu sperren.
UNTER MGR KONTROLLE	J oder N	Geben Sie ein J ein, wenn Sie möchten, daß der Bediener diese Funktion nicht im REG-MODUS benutzen darf. Um die Funktion nutzen zu können, muß der Schlüssel in die Schloßposition X gebracht werden.
QUITTUNGSDRK. ZWANG	J oder N	Auswahl J , um einen Quittungsdruck - Zwang an einem angeschlossenen Gerät am RS232C-Port zu setzen.

WAAGE

1. Taste **WAAGE** zur Ansicht der Programmierung:

```
WAAGE TASTE PGM ↓
TEXT : WAAGE ←
TASTE GESPERRT N
UNTER MGR KONTROL.N
MAN.EINGABE TASTE N
ZWANG TARA GEW. N
GEWICHTSSYMBOL
MAN. (N:lb Y:kg) N
```

2. Taste **ENTER** im letzten Feld oder Taste **SEITE UNTEN** zur Ansicht der nächsten Seite der Programmierung:

```
WAAGE TASTE PGM ↑
ERLAUBT BTG EING. N←
M/O WAAGE AUF
WAAGE POSTEN
```

3. Taste **ENTER** zum Abspeichern der Änderungen, oder Taste **ESC** zum Verlassen der Programmierung ohne Abspeicherung.

ACHTUNG: Die Funktion WAAGE mit dem Anschluß einer Waage an einer Schnittstelle wird nicht unterstützt.

WAAGE - Taste Programhinweise

Option	Eingabe	Beschreibung
TEXT	Alphanumer. 12 Zeichen	Hier können Sie den Text für diese Taste programmieren. Der Standardtext ist WAAGE.
TASTE GESPERRT	J oder N	Geben Sie ein J ein, um diese Funktion zu sperren.
UNTER MGR KONTROLLE	J oder N	Geben Sie ein J ein, wenn Sie möchten, daß der Bediener diese Funktion nicht im REG-MODUS benutzen darf. Um die Funktion nutzen zu können, muß der Schlüssel in die Schloßposition X gebracht werden.
MANUELLE EINGABE TASTE	J oder N	Auswahl J , um manuell Gewichte über die Tastatur einzugeben. Auswahl N für den Anschluß einer Waage wird nicht unterstützt.
ZWANG TARA GEWICHT	J oder N	Auswahl J um ein programmiertes Taragewicht von dem eingegebenen Gewicht abzuziehen.
GEWICHTS- SYMBOL FÜR MAN.EINGABE (N:LB J:KG)	J oder N	Auswahl J für das Gewichtssymbol KG bei der manuellen Eingabe.
ERLAUBT BETRAG EINGABE MIT / OHNE WAAGE AUF WAAGE POSTEN	J oder N	Wenn N , muß im PLU - Status das Flag für Waage gesetzt sein.

SALDO

1. Taste **SALDO** zur Ansicht der Programmierung:

SALDO TASTE PGM	↓
TEXT : SALDO	←
ZWANG: NUMMER#	N
DRUCK AUF BON	J
NEGATIVEN SALDO	
AUF MGR KONTROLLEN	
STEUER BERECH.1	J
STEUER BERECH.2	J

2. Taste **ENTER** im letzten Feld oder Taste **SEITE UNTEN** zur Ansicht der nächsten Seite der Programmierung:

SALDO TASTE PGM	↑
STEUER BERECH.3	J←
STEUER BERECH.4	J
QUITTUNGSZWANG	N
HARD CHECK DRUCKER	
PORT (0-2)	0

3. Taste **ENTER** zum Abspeichern der Änderungen, oder Taste **ESC** zum Verlassen der Programmierung ohne Abspeicherung.

SALDO - Taste Programhinweise

Option	Eingabe	Beschreibung
TEXT	Alphanumer. 12 Zeichen	Hier können Sie den Text für diese Taste programmieren. Der Standardtext ist SALDO.
ZWANG: NUMMER#	J oder N	Auswahl J , wenn vor der Benutzung dieser Taste eine Nummer mit der Taste NUMMER# eingegeben werden muß.
DRUCK AUF BON	J oder N	Auswahl N , für keinen Druck auf dem Bon..
NEGATIVER SALDO AUF MGR KONTROLLE	J oder N	Geben Sie ein J ein, wenn Sie möchten, daß der Bediener diese Funktion nicht mit einem negativen Saldo im REG-MODUS abschließen darf. Zum Abschluß, muß der Schlüssel in die Schloßposition X gebracht werden.
STEUER BERECHG.1 STEUER BERECHG.2 STEUER BERECHG.3 STEUER BERECHG.4	J oder N	Auswahl J , um mit einem festen Steuersatz den Vorgang abzuschließen wenn die Taste betätigt wird.
QUITTUNGS DRK. ZWANG	J oder N	Auswahl J , um einen Quittungsdruck - Zwang an einem angeschlossenen Gerät am RS232C-Port zu setzen.
HARD CHECK DRUCKER PORT (0-2)	0-2	Wird in der Kasse der parallele GuestCheck benutzt, (Im INIT der Kasse ist HARDCHECK gesetzt) wird hier die Schnittstelle gesetzt an die der Rechnungsdrucker angeschlossen ist.

TISCH (nicht für Tischverwaltung; benutzen Sie die Funktion: RECHNUNG)

1. Taste **TISCH** zur Ansicht der Programmierung:

TISCH # TASTE PGM	
TEXT : TISCH	←
ZWANG	
TISCH-NR.	N
ZWANG FÜR	
A. VERK.	N
DRUCK	
AUF KP	N

2. Taste **ENTER** zum Abspeichern der Änderungen, oder Taste **ESC** zum Verlassen der Programmierung ohne Abspeicherung.

TISCH - Taste Programmhinweise

Option	Eingabe	Beschreibung
TEXT	Alphanumer. 12 Zeichen	Hier können Sie den Text für diese Taste programmieren. Der Standardtext ist TISCH.
ZWANG: TISCH-NR VOR RECHNUNG	J oder N	Auswahl J , es muß erst eine Tischnummer eingegeben werden bevor eine Rechnung geöffnet werden kann.
ZWANG FÜR ALLE VERKÄUFE	J oder N	Auswahl J , es muß erst eine Tischnummer eingegeben werden vor allen Verkäufen.
DRUCK AUF KP KÜCHENDRUCKER	J oder N	Auswahl J um die Tischnummer auf dem Küchendrucker mit auszudrucken..

TARA

1. Taste **TARA** zur Ansicht der Programmierung:

```
TARA TASTE PGM
TEXT : TARA ←
TASTE GESPERRT N
UNTER MGR KONTROL.N
#5 FÜR MAN.TARA N
```

2. Taste **ENTER** zum Abspeichern der Änderungen, oder Taste **ESC** zum Verlassen der Programmierung ohne Abspeicherung.

TARA - Taste Programmhinweise

Option	Eingabe	Beschreibung
TEXT	Alphanumer. 12 Zeichen	Hier können Sie den Text für diese Taste programmieren. Der Standardtext ist TARA.
TASTE GESPERRT	J oder N	Geben Sie ein J ein, um diese Funktion zu sperren.
UNTER MGR KONTROLLE	J oder N	Geben Sie ein J ein, wenn Sie möchten, daß der Bediener diese Funktion nicht im REG-MODUS benutzen darf. Um die Funktion nutzen zu können, muß der Schlüssel in die Schloßposition X gebracht werden.
#5 FÜR MANUELL TARA	J oder N	Auswahl J um Taragewicht 5 für eine manuelle Taragewichts - Eingabe zu nutzen.

STEUERFREI

1. Taste **STEUERFREI** zur Ansicht der Programmierung:

STEUER FREI PGM	
TEXT : STEUER FREI	←
OHNE STEUER 1	N
OHNE STEUER 2	N
OHNE STEUER 3	N
OHNE STEUER 4	N
ZWANG : NUMMER#	N
QUITTUNGSZWANG	N

2. Taste **ENTER** zum Abspeichern der Änderungen, oder Taste **ESC** zum Verlassen der Programmierung ohne Abspeicherung.

STEUERFREI - Taste Programmhinweise

Option	Eingabe	Beschreibung
TEXT	Alphanumer. 12 Zeichen	Hier können Sie den Text für diese Taste programmieren. Der Standardtext ist STEUER FREI.
OHNE STEUER 1 OHNE STEUER 2 OHNE STEUER 3 OHNE STEUER 4	J oder N	Geben Sie ein J ein und die entsprechende Steuer wird beim Betätigen dieser Taste nicht berechnet.
ZWANG: NUMMER#	J oder N	Auswahl J , wenn vor der Benutzung dieser Taste einen Nummer mit der Taste NUMMER# eingegeben werden muß.
QUITTUNGSDRK. ZWANG	J oder N	Auswahl J um einen Quittungsdruck - Zwang an einem angeschlossenen Gerät am RS232C-Port zu setzen.

ZEIT AN / AB

1. Taste **ZEIT AN / AB** zur Ansicht der Programmierung:

```
ZEIT AN/AB PGM
TEXT : ZEIT AN/AB ←
TASTE GESPERRT      N
UNTER MGR KONTROL.N
QUITTUNGSZWANG      N
```

2. Taste **ENTER** zum Abspeichern der Änderungen, oder Taste **ESC** zum Verlassen der Programmierung ohne Abspeicherung.

ZEIT AN/AB - Taste Programmhinweise

Option	Eingabe	Beschreibung
TEXT	Alphanumer. 12 Zeichen	Hier können Sie den Text für diese Taste programmieren. Der Standardtext ist ZEIT AN/AB
TASTE GESPERRT	J oder N	Geben Sie ein J ein, um diese Funktion zu sperren.
UNTER MGR KONTROLLE	J oder N	Geben Sie ein J ein, wenn Sie möchten, daß der Bediener diese Funktion nicht im REG-MODUS benutzen darf. Um die Funktion nutzen zu können, muß der Schlüssel in die Schloßposition X gebracht werden.
QUITTUNGSDRK. ZWANG	J oder N	Auswahl J um einen Quittungsdruck - Zwang an einem angeschlossenen Gerät am RS232C-Port zu setzen.

TIP (TRINKGELD)

1. Taste **TIP** zur Ansicht der Programmierung:

```

TIP TASTE PGM ↓
TEXT : TIP ←
TASTE GESPERRT N
UNTER MGR KONTROL.N
TASTE IST PROGR. 0
%:1 BETRAG:0
ADD STEUERSATZ 1 N
ADD STEUERSATZ 2 N

```

2. Taste **ENTER** im letzten Feld oder Taste **SEITE UNTEN** zur Ansicht der nächsten Seite der Programmierung:

```

TIP TASTE PGM ↑
ADD STEUERSATZ 3 N ←
ADD STEUERSATZ 4 N
BETRAG WIRD ADD.Z.
NETTO & GROSS TL N

```

3. Taste **ENTER** zum Abspeichern der Änderungen, oder Taste **ESC** zum Verlassen der Programmierung ohne Abspeicherung.

TIP (TRINKGELD) - Taste Programmhinweise

Option	Eingabe	Beschreibung
TEXT	Alphanumer. 12 Zeichen	Hier können Sie den Text für diese Taste programmieren. Der Standardtext ist TIP.
TASTE GESPERRT	J oder N	Geben Sie ein J ein, um diese Funktion zu sperren.
TASTE IST PROGR. %:1 BETRAG:0	0 oder 1	Auswahl 0 für eine prozentuale Errechnung des TIP's. Auswahl 1 für eine Betragseingabe als Trinkgeld.
AD.STEUERSATZ1 AD.STEUERSATZ2 AD.STEUERSATZ3 AD.STEUERSATZ4	J oder N	Auswahl J für den Steuersatz mit dem der TIP berechnet werden soll.
BETRAG WIRD AD. Z. NET&'GROSS TL	J oder N	Auswahl J wenn das Trinkgeld zum NETTO und GROSS TOTAL im Finanzbericht hinzuaddiert werden soll.

QUITTUNGSDRUCK

1. Taste **QUITTUNGDRUCK** zur Ansicht der Programmierung:

```
      QUITT. TASTE PGM
TEXT  : QUITTUNG      ←
BELEG DRUCK
      COM PORT # (0-2)  0
TASTE GESPERRT      N
```

2. Taste **ENTER** zum Abspeichern der Änderungen, oder Taste **ESC** zum Verlassen der Programmierung ohne Abspeicherung.

QUITTUNGSDRUCK - Taste Programmhinweise

Option	Eingabe	Beschreibung
TEXT	Alphanumer. 12 Zeichen	Hier können Sie den Text für diese Taste programmieren. Der Standardtext ist QUITTUNG.
BELEG DRUCK COMM PORT # (0-2)	0, 1, oder 2	Wird die Funktion genutzt wird hier der Port programmiert an dem der Drucker der die Quittungsdruck - Funktion unterstützt angeschlossen ist. Eingabe 0 der Quittungsdruck wird nicht benutzt.
TASTE GESPERRT	J oder N	Geben Sie ein J ein, um diese Funktion zu sperren.

STORNO (Nachträglich)

1. Taste **NACHTR. STORNO** zur Ansicht der Programmierung:

```
STORNO PGM
TEXT : STORNO      ←
TASTEN HALO      0.00
(0 : KEIN LIMIT)
TASTE GESPERRT   N
UNTER MGR KONTROL.N
```

2. Taste **ENTER** zum Abspeichern der Änderungen, oder Taste **ESC** zum Verlassen der Programmierung ohne Abspeicherung.

STORNO - Taste Programmhinweise

Option	Eingabe	Beschreibung
TEXT	Alphanumer. 12 Zeichen	Hier können Sie den Text für diese Taste programmieren. Der Standardtext ist STORNO.
HALO	7 Ziffern Betrag	Sie können hohe Fehlbuchnungen vermeiden, wenn Sie hier einen Maximalbetrag programmieren, der eingegeben werden darf. 0 bedeutet kein Limit.
TASTE GESPERRT	J oder N	Geben Sie ein J ein, um diese Funktion zu sperren.
UNTER MGR KONTROLLE	J oder N	Geben Sie ein J ein, wenn Sie möchten, daß der Bediener diese Funktion nicht im REG-MODUS benutzen darf. Um die Funktion nutzen zu können, muß der Schlüssel in die Schloßposition X gebracht werden.

SCHWUND

1. Taste **SCHWUND** zur Ansicht der Programmierung:

```

      SCHWUND PGM
TEXT : SCHWUND      ←
TASTEN HALO      0.00
(0 : KEIN LIMIT)
TASTE GESPERRT   N
UNTER MGR KONTROL.N
QUITTUNGSZWANG   N
    
```

2. Taste **ENTER** zum Abspeichern der Änderungen, oder Taste **ESC** zum Verlassen der Programmierung ohne Abspeicherung.

SCHWUND - Taste Programmhinweise

Option	Eingabe	Beschreibung
TEXT	Alphanumer. 12 Zeichen	Hier können Sie den Text für diese Taste programmieren. Der Standardtext ist SCHWUND.
HALO	7 Ziffern Betrag	Sie können hohe Fehlbuchungen vermeiden, wenn Sie hier einen Maximalbetrag programmieren, der eingegeben werden darf. 0 bedeutet kein Limit.
TASTE GESPERRT	J oder N	Geben Sie ein J ein, um diese Funktion zu sperren.
UNTER MGR KONTROLLE	J oder N	Geben Sie ein J ein, wenn Sie möchten, daß der Bediener diese Funktion nicht im REG-MODUS benutzen darf. Um die Funktion nutzen zu können, muß der Schlüssel in die Schloßposition X gebracht werden.
QUITTUNGSDRK. ZWANG	J oder N	Auswahl J um einen Quittungsdruck - Zwang an einem angeschlossenen Gerät am RS232C-Port zu setzen.

Texte und Klischee

- ◆ In der Stellung **PGM** die Taste **7** für die **TEXTE** und **KLISCHEE** Programmierung drücken. Dieser Bildschirm wird angezeigt:

```
KLISCHEE TEXT PGM
0. KLISCHEE OBEN
1. KLISCHEE UNTEN
2. ENDORSEMENT TEXT
3. FINANZBERICHT
4. BED.BERICHT
```

Klischee oben

In dem oberen Klischee welches auf dem Bon oder auf der Rechnung gedruckt werden kann, können bis zu 6 Zeilen mit jeweils 32 Zeichen programmiert werden.

1. Im **KLISCHEE TEXT PROGRAMM** Bildschirm, Taste **0** zur Anzeige des Bildschirms für das obere Klischee.

```
KLISCHEE OBEN
LINE 1 :
LINE 2 :
LINE 3 :
```

2. Für die Programmierung der Texte benutzen Sie die Alphatastatur. Geben Sie die erste Zeile ein. Jede Zeile kann bis zu 32 Zeichen enthalten (16 Zeichen Fettdruck). Nach der Eingabe werden die ersten 19 Buchstaben im Display angezeigt. Bei einem Fehler während der Eingabe die Taste **BACKSPACE** drücken um die vorherigen Buchstaben zu löschen. Ist die erste Zeile korrekt eingegeben, die Taste **ENTER** drücken, um die Programmierung zu bestätigen und in der nächsten Zeile zu gelangen, oder die Taste **ESC** zur Rückkehr in den **KLISCHEE TEXTE PROGRAMM** Bildschirm ohne Abspeicherung. Für Fettdruck vor jedem Buchstaben die Taste **FETTDRUCK** drücken.
3. Wie beschrieben für die weiteren Zeilen mit der Programmierung fortfahren. Mit der Taste **ESC** kann die Programmierung sofort verlassen werden zur Rückkehr in den **KLISCHEE TEXTE PROGRAMM**-Bildschirm. Bildschirm für die Zeile 4 bis 6:

```
KLISCHEE OBEN
LINE 4 :
LINE 5 :
LINE 6 :
```

4. Ist die letzte Zeile eingegeben, Taste **ENTER** zum Abspeichern drücken und Rückkehr in den **KLISCHEE TEXTE PROGRAMM** Bildschirm.

Klischee unten

In dem unteren Klischee welches auf dem Bon oder auf der Rechnung gedruckt werden kann, können bis zu 6 Zeilen mit jeweils 32 Zeichen programmiert werden.

1. Im **KLISCHEE TEXT PROGRAMM**-Bildschirm, Taste **1** zur Anzeige des Bildschirms für das obere Klischee.

```
KLISCHEE UNTEN
LINE 1 :
LINE 2 :
LINE 3 :
```

2. Für die Programmierung der Texte nutzen Sie bitte die Alphatastatur, geben Sie die erste Zeile ein. Jede Zeile kann bis zu 32 Zeichen enthalten (16 Zeichen Fettdruck). Nach der Eingabe werden die ersten 19 Buchstaben im Display angezeigt. Bei einem Fehler während der Eingabe die Taste **BACKSPACE** drücken um die vorherigen Buchstaben zu löschen. Ist die erste Zeile korrekt eingegeben, die Taste **ENTER** drücken um die Programmierung zu bestätigen und um in die nächste Zeile zu gelangen, oder die Taste **ESC** zur Rückkehr in den **KLISCHEE TEXTE PROGRAMM**-Bildschirm ohne Abspeicherung. Für Fettdruck vor jedem Buchstaben die Taste **FETTDRUCK** drücken.
3. Wie beschrieben für die weiteren Zeilen mit der Programmierung fortfahren. Mit der Taste **ESC** kann die Programmierung sofort verlassen werden zur Rückkehr in den **KLISCHEE TEXTE PROGRAMM** Bildschirm. Bildschirm für die Zeile 4 bis 6:

```
KLISCHEE UNTEN
LINE 4 :
LINE 5 :
LINE 6 :
```

4. Ist die letzte Zeile eingegeben, Taste **ENTER** zum Abspeichern und Rückkehr in den **KLISCHEE TEXTE PROGRAMM**-Bildschirm.

Endorsement Text

Der Text kann mit 6 Zeilen mit jeweils 32 Zeichen programmiert werden, dieser Text kann auf einem Scheck auf einen angeschlossenen Drucker ausgedruckt werden.

1. Im **KLISCHEE TEXT PROGRAMM**-Bildschirm, Taste **2** zur Anzeige des Bildschirms für den Endorsement Text.

```
ENDORSEMENT TEXT
LINE 1 :
LINE 2 :
LINE 3 :
```

2. Für die Programmierung der Texte nutzen Sie bitte die Alphatastatur, geben Sie die erste Zeile ein. Jede Zeile kann bis zu 32 Zeichen enthalten (16 Zeichen Fettdruck). Nach der Eingabe werden die ersten 19 Buchstaben im Display angezeigt. Bei einem Fehler während der Eingabe die Taste **BACKSPACE drücken** um die vorherigen Buchstaben zu löschen. Ist die erste Zeile korrekt eingegeben, die Taste **ENTER** drücken um die Programmierung zu bestätigen und in die nächste Zeile zu gelangen, oder die Taste **ESC** zur Rückkehr in den **KLISCHEE TEXTE PROGRAMM**-Bildschirm ohne Abspeicherung. Für Fettdruck vor jedem Buchstaben die Taste **FETTDRUCK** drücken.
3. Wie beschrieben für die weiteren Zeilen mit der Programmierung fortfahren. Mit der Taste **ESC** kann die Programmierung sofort verlassen werden zur Rückkehr in den **KLISCHEE TEXTE PROGRAMM** Bildschirm. Bildschirm für die Zeile 4 bis 6:

```
ENDORSEMENT TEXT
LINE 4 :
LINE 5 :
LINE 6 :
```

4. Ist die letzte Zeile eingegeben, Taste **ENTER** zum Abspeichern und Rückkehr in den **KLISCHEE TEXTE PROGRAMM**-Bildschirm.

Finanzbericht - Texte

Bei der Auswahl der Finanzberichts Texte im **KLISCHEE TEXT PROGRAMM**-Bildschirm erlaubt eine Textprogrammierung aller Summen und Zähler die hier angezeigt werden. Zum Beispiel: Im Finanzbericht der erste Speicher "+PLU TTL" beinhaltet alle positiven PLU Eingaben. Sie können diesen Text verändern in "VERK.SPEISEN". Sie können alle angezeigten Totale im Finanzbericht mit maximal 12 Buchstaben umprogrammieren.

1. Im **KLISCHEE TEXT PROGRAMM** Bildschirm, Taste **3** zur Anzeige des Bildschirms für die ersten 3 Texte der Finanzberichts.

```
FINANZ-BER. TEXTE
LINE 1  :
+PLU TTL           ←
LINE 2  :
-PLU TTL
LINE 3  :
ADJST TTL
```

2. Die ersten 3 Totale (LINE 1-3) des Finanzberichts werden angezeigt, der Cursor steht auf dem ersten Text. Für die Programmierung der Texte nutzen Sie bitte die Alphatastatur, geben Sie den Text für das erste Total ein. Jede Zeile kann bis zu 12 Zeichen enthalten. Bei einem Fehler während der Eingabe die Taste **BACKSPACE** drücken um die vorherigen Buchstaben zu löschen. Ist das erste Total korrekt eingegeben, die Taste **ENTER** drücken um die Programmierung zu bestätigen und um in die nächsten Zeile zu gelangen, oder die Taste **ESC** zur Rückkehr in den **KLISCHEE TEXTE PROGRAMM** Bildschirm ohne Abspeicherung.
3. Mit der Taste **ENTER**, oder den Tasten **SEITE OBEN** und **SEITE UNTEN** können Sie die Texte auswählen die verändert werden sollen. Nach der letzten Zeile auf jedem Bildschirm werden die nächsten 3 Totale angezeigt. Im Finanzbericht können 74 Totale programmiert werden. Mit der Taste **ESC** kann die Programmierung sofort verlassen werden zur Rückkehr in den **KLISCHEE TEXTE PROGRAMM** Bildschirm.

Bedienerbericht - Texte

Bei der Auswahl der Bedienerberichts Texte im **KLISCHEE TEXT PROGRAMM**-Bildschirm erlaubt eine Textprogrammierung aller Summen und Zähler die hier angezeigt werden. Zum Beispiel: Im Bedienerbericht der erste Speicher "NET VERK". Sie können diesen Text verändern in "GES.VERKAUF". Sie können alle angezeigten Totale im Bedienerbericht mit maximal 12 Buchstaben umprogrammieren.

1. Im **KLISCHEE TEXT PROGRAMM** Bildschirm, Taste **0** zur Anzeige des Bildschirms für die ersten 3 Texte des Bedienerberichts.

```
  BED.BERICHT TEXTE
LINE 1  :
NET VERK                               ←
LINE 2  :
STEUERF
LINE 3  :
STEUER1 VERK
```

2. Die ersten 3 Totale (LINE 1-3) des Bedienerberichts werden angezeigt, der Cursor steht auf dem ersten Text. Für die Programmierung der Texte nutzen Sie bitte die Alphatastatur, geben Sie den Text für das erste Total ein. Jede Zeile kann bis zu 12 Zeichen enthalten. Bei einem Fehler während der Eingabe die Taste **BACKSPACE** drücken um die vorherigen Buchstaben zu löschen. Ist das erste Total korrekt eingegeben, die Taste **ENTER** drücken um die Programmierung zu bestätigen und um in die nächsten Zeile zu gelangen, oder die Taste **ESC** zur Rückkehr in den **KLISCHEE TEXTE PROGRAMM** Bildschirm ohne Abspeicherung.
3. Mit der Taste **ENTER**, oder den Tasten **SEITE OBEN** und **SEITE UNTEN** können Sie die Texte auswählen die verändert werden sollen. Nach der letzten Zeile auf jedem Bildschirm werden die nächsten 3 Totale angezeigt. Im Bedienerbericht können 52 Totale programmiert werden. Mit der Taste **ESC** kann die Programmierung sofort verlassen werden zur Rückkehr in den **KLISCHEE TEXTE PROGRAMM** Bildschirm.

NLU Code PGM (PLU - Schnellasten)

Auf der Standard-Tastatur sind 63 NLU - Taste hinterlegt und es sind dort die PLU's 1 – 63 programmiert. (NLU1 = PLU1) Innerhalb der Tastaturprogrammierung im S - Modus können bis zu 80 NLU – Tasten programmiert werden.

Den NLU – Tasten können PLU - Nummer zugeordnet werden, daß beim Drücken dieser NLU - Taste ein bestimmter PLU registriert wird. Zum Beispiel sollen alle Getränke auf die Schnellastatur.

1. In der Stellung **PGM** die Taste **8** für die **NLU CODE PROGRAMMIERUNG** drücken. Dieser Bildschirm wird angezeigt:

```
NLU CODE PROGRAMM

NLU-TASTE AUF DER
TAST. DIE NEU
PROGR. WERDEN SOLL

ESC FÜR ABBRUCH
```

2. Drücken der NLU –Taste die programmiert werden soll, oder Taste **ESC** für Abbruch.

```
NLU CODE PROGRAMM

JETZIGE PLU-NR#
                                     1

EINGABE NEUE PLU#
                                     0 ←
```

3. Die jetzige PLU - Nummer die dieser Taste hinterlegt ist wird angezeigt. Eingabe der neuen PLU –Nummer die hier programmiert werden soll, Taste **ENTER**.
4. Der **NLU CODE PROGRAMM** Bildschirm wird wieder angezeigt. Weitere NLU - Tasten umprogrammieren, oder Taste **ESC** für Abschluß.

Download Programme (Senden)

Sind mehrere Kassen über den IRC – Verbund zusammengefaßt können komplette oder einzelne Programme zu allen Kassen oder ausgewählte Kasse gesendet werden.

1. In der Stellung **PGM** die Taste **9** für **DOWNLOAD PROGRAMM** drücken. Dieser Bildschirm wird angezeigt:

```
PROGRAMM DOWN
0 . IRC ALLE
1 . IRC AUSGEW.
```

2. Im **PROGRAMM DOWN** Bildschirm Taste **0** wenn Programme zu allen Kassen gesendet werden sollen, weiter Punkt 4. Soll nur nach einer Kasse oder ausgewählten Kassen gesendet werden, Taste **1**:

```
PROGRAM DOWN
0 . IRC ALL
1 . IRC SELECT

#   1 2 3 4 5 6 7 8
    J←J J N N N N N
```

3. Wird die Taste **1** gedrückt für Download ausgewählte Kasse, wird dieser Bildschirm mit der Auswahl der Kassen angezeigt. In der Anzeige wird für die 8 möglichen Kassen mit **J** oder **N** angezeigt. Sind 3 Kassen im IRC - Verbund aktiv, dann wird auch in der Auswahl nur für die 3 Kassen mit J voreingestellt. Siehe Beispiel. Sie können nun wählen an welche Kassen Sie das Programm senden wollen.

```
PROGRAMM DOWN ↓
0.PLU
1.GRUPPEN
2.VERK.STEUER
3.SYSTEM OPTIONEN
4.DRUCK OPTIONEN
5.FUNKTIONS TASTEN
6.BEDIENER
```

4. Es werden die möglichen Programme angezeigt. Durch drücken Taste **SEITE UNTEN** wechseln Sie in die zweite Seite. Mit der Taste **00** wird das komplette Programm gesendet.

```
PROGRAMM DOWN ↑
7.KLISCHEE TEXT
8.NLU CODE# PGM
9.DATUM & ZEIT/SONS.
00.ALLES
```

5. Taste drücken die für Ihre Auswahl steht. Im Display wird die Nummer der Kasse angezeigt welche die Daten empfängt. Der Drucker der empfangenden Kasse bestätigt das Empfangen mit PROGRAMM DOWN PASS = OK oder mit FAIL = FEHLER.

Edit Bediener An/Ab

Innerhalb dieses Programmes können Sie die Bediener AN/AB Meldezeiten editieren.

1. In der Stellung **PGM** die Taste **00** für **MEHR PGM**. Die **PROGRAMM MODUS Seite 2** wird angezeigt.
2. In der **PROGRAMM MODUS Seite 2**, Taste **0** für **BEDIENER AN/AB**. Dieser Bildschirm wird angezeigt:

BEDIENER NUMMER	
BEDIE.NR.?(1-??)	0←

3. Eingabe der Nummer des Bediener der editiert werden soll, Taste **ENTER** zur Ansicht der AN/AB - Melde Zeiten des Bedieners

	BED.AN/AB	PGM
AN	00.00.00←	00:00
AB	00.00.00	00:00
AN	00.00.00	00:00
AB	00.00.00	00:00
AN	00.00.00	00:00
AB	00.00.00	00:00
GEARBEITET :		00:00

4. Der Cursor steht auf der ersten Anmeldezeit. Taste **ENTER** und der Cursor bewegt sich zu dem nächsten Feld. Es können die letzten 20 Einträge editiert werden, es werden pro Seite 6 Einträge angezeigt. Nach der Eingabe im letzten Feld werden die nächsten 6 Einträge angezeigt.
 - Soll das Datum verändert werden, Eingabe neues Datum und Taste **ENTER**.
 - Soll die Zeit verändert werden, Eingabe neue Zeit und Taste **ENTER**.
5. Werden die AN/AB - Meldezeiten editiert, verändert sich die Zeit im Feld: **GEARBEITET**. Zum Abschluß Taste **ESC** zur Rückkehr in das Bedienerauswahlfenster.

PLU Bestand

Wird ein PLU mit dem Status **BESTAND** programmiert (siehe **PLU PROGRAMM**) können Sie mit diesem Programm die Bestände für die PLU's eingeben.

Eingabe des Bestands:

1. In der Stellung **PGM** die Taste **00** für **MEHR PGM**. Die **PROGRAMM MODUS Seite 2** wird angezeigt.
2. In der **PROGRAMM MODUS Seite 2**, Taste **1** für **PLU BESTAND**. Dieser Bildschirm wird angezeigt:

```
PLU NUMMER
* EINGABE PLU NUMMER
UND PLU TASTE, ODER
* PLU-SCHNELL TASTE
AUF DER TASTATUR

0 ←
```

3. Eingabe der PLU - Nummer und die PLU - Taste, oder PLU - Schnelltaste drücken. Der Eingabe - Bildschirm für diesen Artikel öffnet sich:

```
PLU#           1 P1
BESTAND ANZAHL
                0.00 ←
```

4. Eingabe des Bestandes und Taste **ENTER**. Der Bestand hat 2 Nachkommastellen. Z. B. für die Eingabe von 10 Stück = 1000 oder 10.00 oder 10. Eingeben auf der Zehnertastatur (Eingabebereich : 00,01 bis 9999,99)
5. Wie beschrieben unter Punkt 3 weitermachen um weitere Bestände einzugeben oder Taste **ESC** zur Rückkehr in den **PGM – MODUS**.

Schubladen - Limit

In diesem Programm können Sie das Schubladen - Limit setzen. Übersteigt das Limit den Betrag in der Lade wird eine Meldung auf dem Display angezeigt. Sie müssen dann die Meldung mit der **LÖSCHEN** - Taste bestätigen und den Vorgang fortsetzen. Die Meldung wird jetzt immer angezeigt, Sie können dann den Geldbestand an der Kasse mit der Taste **AUSZAHLUNG** vermindern, um wieder ohne Meldung arbeiten zu können.

Eingabe **0** als **SCHUBLADEN LIMIT** deaktiviert diese Funktion.

1. In der Stellung **PGM** die Taste **00** für **MEHR PGM**. Die **PROGRAMM MODUS Seite 2** wird angezeigt.
2. In der **PROGRAMM MODUS Seite 2**, Taste **2** für **SCHUBLADEN LIMIT**. Dieser Bildschirm wird angezeigt:

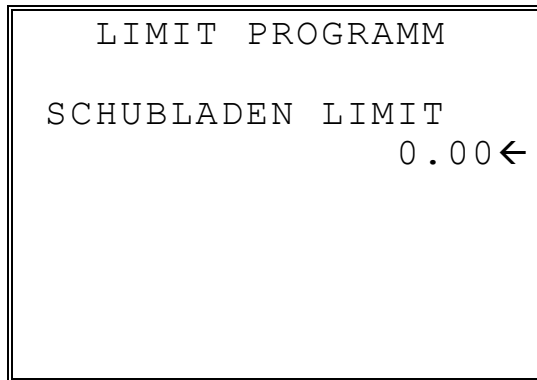

```
LIMIT PROGRAMM
SCHUBLADEN LIMIT
0.00←
```

3. Eingabe des Betrages für das Limit. (0 für kein Limit) Taste **ENTER**.

Scheck - Rückgeld Limit

In diesem Programm können Sie das Limit für das Rückgabegeld bei einer Scheckbezahlung setzen. z.B. Das Scheck - Rückgeld Limit ist programmiert auf 20.- DM, die Kaufsumme ist 30.- DM der Scheck darf maximal mit 50.- DM eingegeben werden.

1. In der Stellung **PGM** die Taste **00** für **MEHR PGM**. Die **PROGRAMM MODUS Seite 2** wird angezeigt.
2. In der **PROGRAMM MODUS Seite 2**, Taste **3** für **SCHECK - WECHSEL LIMIT**. Dieser Bildschirm wird angezeigt:

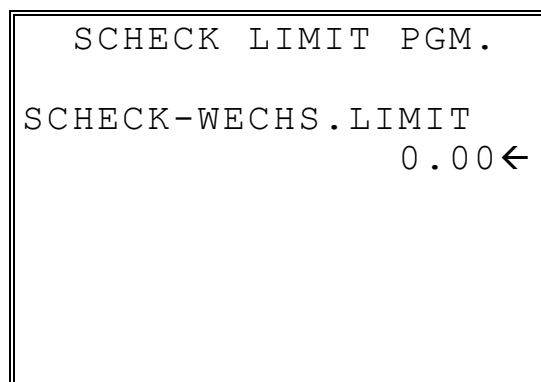

```
SCHECK LIMIT PGM.  
SCHECK-WECHS.LIMIT  
0.00←
```

3. Eingabe des Betrages für das Limit. (0 für kein Limit) Taste **ENTER**.

Datum & Zeit

Mit diesem Programm können Sie die Uhrzeit und das Datum einstellen.

1. In der Stellung **PGM** die Taste **00** für **MEHR PGM**. Die **PROGRAMM MODUS Seite 2** wird angezeigt.
2. In der **PROGRAMM MODUS Seite 2**, Taste **4** für **DATUM & ZEIT**. Dieser Bildschirm wird angezeigt:

```
SETZEN DATUM & ZEIT

SETZ. ZEIT :   HH:MM
(MILITARY)   09:01←

SETZ. DAT.  :MM.DD.YY
              01.21.00
```

3. Eingabe der Uhrzeit. Taste **ENTER**.
4. Eingabe des Datums MM(MONAT) DD(TAG) und YY(JAHR) Format. Taste **ENTER**.

Taragewichte

Es können bis zu 5 Taragewichten an der Kasse programmiert werden. Die Eingabe erfolgt in diesem Programm.

Wird das Taragewicht #5 für eine manuelle Eingabe benutzt, kein Gewicht programmieren.

1. In der Stellung **PGM** die Taste **00** für **MEHR PGM**. Die **PROGRAMM MODUS Seite 2** wird angezeigt.
2. In der **PROGRAMM MODUS Seite 2**, Taste **5** für **TARAGEWICHTE**. Dieser Bildschirm wird angezeigt. Der Cursor ist auf dem ersten Taragewicht.

TARA	GEWICHT	PGM
TARA 1	:	0.000 ←
TARA 2	:	0.000
TARA 3	:	0.000
TARA 4	:	0.000
TARA 5	:	0.000

3. Eingabe des ersten Taragewichtes, Taste **ENTER**. Der Cursor geht auf das zweite Taragewicht. Eingabe des nächsten Taragewichtes, Taste **ENTER**. Fortfahren mit der Programmierung, oder Taste **ESC** zum verlassen.

ACHTUNG: Die Funktion WAAGE mit dem Anschluß einer Waage an einer Schnittstelle wird nicht unterstützt.

Macro

In diesem Programm können Sie Macros programmieren. Macros sind programmierte Tastenfolgen die bis zu 50 Tasten beinhalten können. Ist sind 10 Macro - Tasten an der Kasse programmierbar. z.B. für festprogrammierte Abschlußtasten (10, 20, 50 DM)

Anmerkung: Macro's sind nur in der REG oder MGR –Stellung aktiv. Macro's können auch in dem Menüpunkt **Funktionstasten Programmierung** programmiert werden.

1. In der Stellung **PGM** die Taste **00** für **MEHR PGM**. Die **PROGRAMM MODUS Seite 2** wird angezeigt.
2. In der **PROGRAMM MODUS Seite 2**, Taste **6** für **MACRO**. Dieser Bildschirm wird angezeigt:

	MACRO	PROGRAM
0.	MACRO	# 1
1.	MACRO	# 2
2.	MACRO	# 3
3.	MACRO	# 4
4.	MACRO	# 5
5.	MACRO	# 6
6.	MACRO	# 7

3. Eingabe der Ziffer des Macro's der programmiert werden soll. Taste **SEITE UNTEN** zur Ansicht Macro's 8 – 10.

	MACRO	PROGRAM
7.	MACRO	# 8
8.	MACRO	# 9
9.	MACRO	# 10

4. Nach der Auswahl eines Macro's wird der folgende Bildschirm angezeigt. Ist das Macro programmiert werden die Tasten angezeigt.

```

1 .
2 .
3 .
4 .
5 .
6 .
7 .
8 .

```

5. Die erste Taste drücken die diesem Macro zugeordnet ist, z.B., Taste **1** (ZIFFER EINS):

```

1 . EINS
2 .
3 .
4 .
5 .
6 .
7 .
8 .

```

6. Die Taste wird im Bildschirm angezeigt und der Cursor geht auf den nächsten Eintrag.
7. Eingabe der weiteren Tasten, Taste **ESC** zum Beenden der Macro - Programmierung und Rückkehr in den **MACRO PROGRAMM** Bildschirm. Sollen Tasten oder Funktionen in das Macro programmiert werden die nicht auf der Tastatur liegen, die Taste **SEITE UNTEN** zur Anzeige der Tastencodes drücken.

TASTEN	CODE

NLU#1 - NLU#80 (1-80)	
EINS	81
ZWEI	82
DREI	83
VIER	84
FÜNF	85

8. Wird die Liste angezeigt, Taste **SEITE UNTEN** oder **SEITE OBEN** drücken bis die richtige Taste gefunden worden ist. Eingabe des Codes der Funktion und Taste **ENTER**. Diese Funktion ist jetzt in dem Macro programmiert.

Kassen-Nummer

Die Kassen - Nummer wird auf dem Bon und in den Berichten mitgedruckt. Die Kassen - Nummer ist ein wichtiges Unterscheidungsmerkmal wenn mehrere Kassen in einem Geschäft eingesetzt werden. Die Nummern sind nicht zu verwechseln mit den Nummern der Kassen bei einem Verbund (siehe auch "IRC Option" auf der Seite 33). Die Kassen - Nummer darf bis zu 5 Stellen sein.

1. In der Stellung **PGM** die Taste **00** für **MEHR PGM**. Die **PROGRAMM MODUS Seite 2** wird angezeigt. Taste **SEITE UNTEN** um weitere Programme zu sehen.
2. In der **PROGRAMM MODUS Seite 2**, Taste **7** für **KASSEN - NUMMER** . Dieser Bildschirm wird angezeigt:

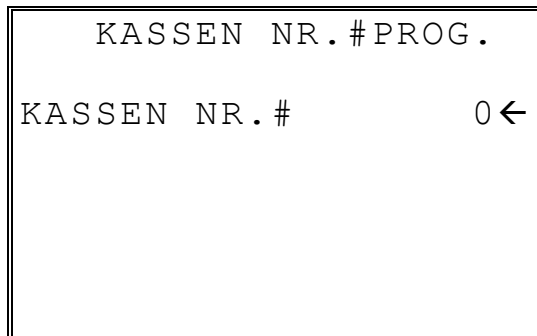

```
      KASSEN NR. # PROG.
KASSEN NR. #           0 ←
```

3. Eingabe der Kassen - Nummer, bis zu 5 Stellen, Taste **ENTER**.

PC Online Zeit

Sollen Daten auf der Kasse vom PC gesendet oder empfangen werden, muß die Kasse in den ONLINE - Modus gesetzt werden.

Die Kasse kann manuell im **Z - Modus** Punkt **3** „**PC-Kommunikation**“ in den ONLINE - Modus gesetzt werden. In diesem Menüpunkt kann eine Zeit programmiert werden an dem die Kasse automatisch in den ONLINE - Modus geht. z.B. für Fernabfrage in der Nacht.

Wichtig ist auch das eine Schnittstelle für die PC-Kommunikation gesetzt ist.

1. In der Stellung **PGM** die Taste **00** für **MEHR PGM**. Die **PROGRAMM MODUS Seite 2** wird angezeigt. Taste **SEITE UNTEN** um weitere Programme zu sehen.
2. In der **PROGRAMM MODUS Seite 2**, Taste **8** für **PC-ONLINE ZEIT**. Dieser Bildschirm wird angezeigt:

```
PC ONLINE ZEIT

SETZ. ZEIT :   HH:MM
(MILITARY)   99:99←
```

3. Eingabe der Zeit, in der die Kasse **ONLINE** gehen soll, (99:99 gesperrt). Taste **ENTER**.

Training Modus Password

Wenn Sie mit der Kasse im Trainingsmodus arbeiten wollen, müssen Sie in diesem Menüpunkt das Paßwort programmieren um in der X - Stellung den Trainingsmodus aktivieren zu können. Das Paßwort kann bis zu 4 Stellen sein, es muß allerdings bei der Eingabe in der X - Stellung 4 stellig eingegeben werden. z.B. das Paßwort wird programmiert mit **77**, dann muß bei der Eingabe in der X - Stellung der Code **0077** eingegeben werden.

1. In der Stellung **PGM** die Taste **00** für **MEHR PGM**. Die **PROGRAMM MODUS Seite 2** wird angezeigt. Taste **SEITE UNTEN** um weitere Programme zu sehen.
2. In der **PROGRAMM MODUS Seite 2**, Taste **9** für **TRAININGS MODUS PW**. Dieser Bildschirm wird angezeigt:

TRAINING MODUS PW

PASSWORD : 0 ←

3. Eingabe des Paßwortes, bis zu 4 Stellen, Taste **ENTER**.

Anmerkung: Bitte beachten Sie auch in der Bedienerprogrammierung das Flag **TRAININGS - BEDIENER**, ist diese Flag gesetzt ist, die Kasse bei der Anmeldung des Bediener im Trainings - Modus.

Programm Ausdruck

Hier ist es möglich das komplette Programm oder Programmteile ausdrucken zu lassen.

1. In der Stellung **PGM** die Taste **00** für **MEHR PGM**. Die **PROGRAMM MODUS Seite 2** wird angezeigt. Taste **SEITE UNTEN** um weitere Programme zu sehen.
2. In der **PROGRAMM MODUS Seite 2**, Taste **00** für **PGM AUSDRUCK**. Dieser Bildschirm wird angezeigt:

```
PGM AUSDR.
0. PGM AUSDR.
1. ALLE PGM AUSDR.
```

3. Mit Taste **1** wird das komplette Programm ausgedruckt. Taste **0** für ausgewählte Programme. Folgender Bildschirm wird angezeigt:

```
PGM AUSDR. ↓
0. PLU
1. GRUPPEN
2. STEUER
3. SYSTEM OPTIONEN
4. DRUCK OPTIONEN
5. FUNKTIONSTASTEN
6. BEDIENER
```

4. Taste **SEITE UNTEN** für die nächste Seite der Programme. Wird das Programm angezeigt von dem ein Ausdruck benötigt wird, die entsprechende Ziffer drücken.

```
PGM AUSDR. ↑
7. KLISCHEE-TEXTE
8. NLU CODE# PGM
00. MEHR. AUSDR.
```

5. Taste **00** zur Ansicht der 2 Seite:

```
PGM AUSDR. Seite2 ↓  
0.BEDIENER AN/AB  
1.PLU BESTAND  
2.SCHUBLADEN LIMIT  
3.SCHECK-WECHS.LIMIT  
4.DATUM & ZEIT  
5.TARA GEWICHTE  
6.MACRO
```

6. Taste **SEITE UNTEN** für die nächste Seite der Programme. Wird das Programm angezeigt von dem ein Ausdruck benötigt wird, die entsprechende Ziffer drücken.

```
PGM AUSDR. Seite2 ↑  
7.KASSEN NR.  
8.PC SCHEDULE ZEIT  
9.TRAINING MODUS P/W
```

X - Modus

Manager Modus

- ◆ Das Funktionsschloß in die **X** - Position zur Anzeige des **MANAGER MODUS**:

```
MANAGER MODUS
0.MANAGER FUNKT.
1.X-BERICHTE
2.ABRECHNUNG
3.REG DRUCK FORMAT
4.STOP REG DRUCK
5.TRAININGS MODUS
6.E.J. OPERATION

MANAGER MODUS
7.EFT LOG IN
8.EFT LOG OUT
```

Manager Operationen

Auswahl des Manager Modus in X – Stellung, wenn bestimmte Operationen unter Managerstatus gesetzt worden sind.

1. In der X - Stellung Taste **0** für den **MANAGER MODUS** :

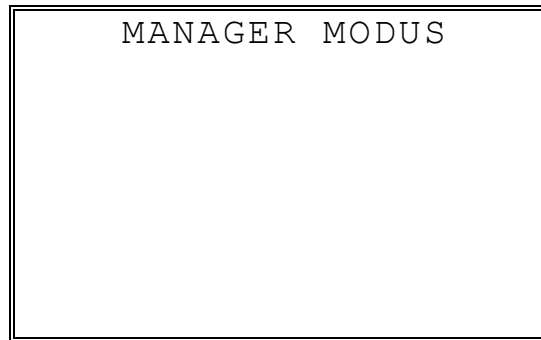

2. Der **MANAGER MODUS** Bildschirm wird angezeigt.
3. Abschließen der Funktion die Managerstatus benötigt.

X - Berichte

Bei Aufruf von X - Berichten wird nur der Bericht gelesen und nicht gelöscht.

1. Im **MANAGER MODUS** die Taste **1** für den Aufruf von X - Berichten:

```
MANAGER MODUS
• EINGABE BERICHT#
  FÜR AUSDRUCK
• TASTE ENTER FÜR
  LISTE ANZEIGEN
• TASTE ESC UM
  IM MANAGER MODUS
```

2. Ist die Nummer des Berichts bekannt, nur die Nummer eingeben und die Taste **ENTER** drücken. Für die Anzeige der Berichtsliste im X - Modus nur die Taste **ENTER** drücken, und dann die Nummer des Berichts.

```
X BERICHTSLISTE PG1↓
0.FINANZBERICHT
1.ZEIT
2.PLU
3.BEDIENER
4.GRUPPEN
5.(31)TAGE
6.BESTAND
```

Taste **SEITE UNTEN** für die nächste Seite der Berichte:

```
X BERICHTSLISTE PG2↑
7.BEDIENER ZEIT
8.OFF. RECHNUNG
9.SCHUBLADEN TTL
00.TRAIN FINANZBER.
```

3. Ist ein Bericht ausgewählt, werden die **X BERICHTS OPTIONEN** angezeigt:

```

X BERICHTS OPTIONEN
BER#: FINANZBERICHT
1. TYPE      :           0 ←
   0:TAGL    1:MONAT.
2. 0:DRUCK  1:DISP  0
3. IRC              0
   0:STANDALONE
   1:ALLE  2:AUSWAHL

```

4. Auswahl TYPE (täglich oder monatlich), Druck oder Anzeige, und die Verbundoptionen. Für mehr Informationen siehe nachfolgende Tabelle. Taste **ENTER** für jede Auswahl. Nach der letzten Auswahl wird der Bericht ausgegeben.
5. Wird bei dem Menüpunkt IRC die (2) Auswahl gesetzt, öffnet sich die Auswahl der Kassen:

```

X BERICHTS OPTIONEN
BER#: FINANZBERICHT
1. TYPE      :           0
   0:TAGL    1:MONAT.
2. 0:DRUCK  1:DISP  0
3. IRC              2
   #  1  2  3  4  5  6  7  8
     J←J  N  N  N  N  N  N  N

```

6. Taste **JA/NEIN** für jede Kasse im Verbund die in diesem zusammengefaßten Bericht hinzugeführt werden soll. Taste **ENTER** für jede Auswahl. Nach der letzten Auswahl wird der Bericht ausgegeben.

Feld	Beschreibung
TYPE	Auswahl für X1 oder X2 Bericht sofern vorhanden.
IRC	Auswahl STANDALONE, ALLE, oder AUSWAHL wenn für den ausgewählten Bericht möglich. Wenn AUSWAHL wird aktiviert und es sind nur 3 Kassen im IRC - Verbund aktiv dann wird auch im Auswahl der Drucks nur für die 3 Kassen mit J voreingestellt. Siehe Beispiel: <div style="border: 1px solid black; padding: 5px; margin: 5px auto; width: fit-content;"> <pre> 1 2 3 4 5 6 7 8 J J J N N N N N </pre> </div>
Ausgabe	Auswahl für DRUCK oder ANZEIGE

Kassierer - Selbstabrechnung

Die Kassierer - Selbstabrechnung ist eine optionale Funktion der ER-650/650R. Haben Sie diese Funktion programmiert, ist der Bediener der Kasse gezwungen, den jeweiligen Inhalt der Schublade in die Kasse einzugeben, bevor er einen der Berichte durchführen kann. Die Kasse vergleicht die Ist- Angaben des Bedieners mit den errechneten Soll-Beständen an Bargeld und Schecks und zeigt ggf. die Differenz als Überschuß bzw. Fehlbetrag im Display der Kasse und auch in den Berichten an. Sie können sich also sicher sein, daß immer der komplette Schubladeninhalt bei der Abrechnung angegeben wird.

1. Im **MANAGER MODUS** die Taste **2** zur Anzeige des Abrechnungs- Bildschirm:

ABRECHNUNGS - ANZEIGE	
BAR	0 . 00
SCHECK	0 . 00
F / S TEND	0 . 00
TOTAL	0 . 00

2. Sie können den Gesamtbetrag des Schubladeninhaltes in einem Zug eingeben, oder die Summe jedes einzelnen Münz- und Scheinfach einzeln eingeben. Geben Sie das Bargeld ein, indem Sie den Betrag über die Zehner - Tastatur eingeben und anschließend die Taste **BAR - TOTAL** drücken. Diesen Vorgang können Sie für jeden Nennwert, falls erforderlich, wiederholen. Wenn Sie es wünschen, können Sie auch mit der Taste **X / Druck** die Menge der einzelnen Nennwerte multiplizieren. Die Eingabe kann z.B. lauten **15**, dann die Taste **X / Druck** und dann **1000** und die Taste **BAR - TOTAL**, um 15 Zehneuroscheine einzugeben.

Ermitteln Sie die Schecksumme, indem Sie die Summe über die Zehner - Tastatur eingeben und dann die Taste **SCHECK** drücken. Diesen Vorgang können Sie für jeden Scheck wiederholen.

3. Drücken Sie zum Abschluß die Taste **BAR - TOTAL**, um die Gesamtsumme zu ermitteln. Die Kassierer - Selbstabrechnung wird Ihnen dann im Display angezeigt und auch auf dem Bon ausgedruckt.

ABRECHNUNGS - ANZEIGE	
EING . BTG	31 . 00
LADE TTL	17 . 00
DIFFERENZ	-14 . 00

Kassen Druck Format (BON / JOURNAL)

Der Drucker in der **ER-650/650R** kann als BON- oder als Journaldrucker programmiert werden. Wird der Journaldruck aktiviert wird das Klischee oben und unten nicht mitgedruckt. Für den Bondruck wird ein Vorschub gemacht damit der Bon abgerissen werden kann.

1. Im **MANAGER MODUS** die Taste **3** für die Auswahl Bon / Journaldruck:

KASSEN DRUCK FORMAT

DRUCKER EINSTELLUNG
IST BON

FÜR JOURNAL
JA UND ENTER DRÜCKEN

2. Die Anzeige für den Kassen Druck Format. Taste **JA/NEIN** für Wechsel auf Journaldruck. In der Anzeige wird der jetzige Status angezeigt. Taste **ENTER** für die neue Auswahl.

Stopp Kassen Druck (Bon AN / AUS)

Der Kassendrucker kann mit der STOPP KASSEN DRUCK Funktion aus geschaltet werden. Ist der Bon ausgeschaltet werden Berichte beim Aufruf ausgedruckt.

1. Im **MANAGER MODUS** die Taste **4** für die Auswahl Druck AN /AUS

REG. DRUCK AN/AUS

DRUCK IST MOMENTAN
AN

FÜR DRUCK AUS
TASTE JA UND ENTER

2. Die Anzeige für den STOPP KASSEN DRUCK. Taste **JA/NEIN** für Wechsel auf kein Druck. In der Anzeige wird der jetzige Status angezeigt. Taste **ENTER** für die neue Auswahl.

Trainings - Modus

Sie können die Kasse auch im Trainings - Mode betreiben. Zum Beispiel, um zu üben oder neues Personal einzuweisen. Während des Trainings werden die Totale und Zähler nicht weitergeführt. (Siehe auch Druckoptionen und Trainingsbediener in der Bedienerprogrammierung)

Anmerkung: Wird im Trainingsmodus auf Tischen oder Rechnungen gebucht werden die Totale erhöht. Wird der Trainingsmodus beendet bitte alle Rechnungen / Tische abschließen.

Bitte beachten Sie in der Bedienerprogrammierung das Flag : TRAININGS - BEDIENER Wenn dieses Flag gesetzt ist und der Bediener angemeldet wird ist der Bediener im Trainingsmodus.

1. Im **MANAGER MODUS** die Taste **5** für die Auswahl Trainings - Modus.

TRAINING AN/AUS

KASSE IST NICHT IM
TRAININGSMODUS
ZUM TRAININGSBEGINN
VIERSTELLIGES PASSW
EING.UND ENTER-TAS.

2. Der **TRAINING AN/AUS** Bildschirm. In der Anzeige wird der jetzige Status angezeigt. Für Trainingsstart das Paßwort und die Taste **ENTER** drücken. (Das Paßwort muß vorher im P - Modus programmiert werden.) Für Trainingsende, Eingabe **0000** und Taste **ENTER**.

Elektronisches Journal

Es ist in der *ER-650/650R* möglich das elektronische Journal zu aktivieren. Das elektronische Journal speichert alle Eingaben die an der Kasse gemacht werden, sie können dann bei Bedarf ausgedruckt werden. Soll die Funktion genutzt werden muß in der Speicheraufteilung genügend Speicherplatz freigegeben werden. (siehe "Speicher Aufteilung ") und die relevanten Systemoptionen für das Journal gesetzt werden. (siehe "System Optionen Programmierung" im *Programm Manual*.)

Dieses Programm wird zum kompletten Druck oder für Teilausdrucke des Journals genutzt. Achtung dieses Programm löscht das Journal nicht. Siehe "Löschen des Elektronischen Journal" auf der Seite 153 zum Löschen des Journals.

1. Im **MANAGER MODUS** die Taste **6** für die Auswahl des elektronischen Journals:

```
ELETR. JOURNAL  ↓
0.DRUCK KOMP EJ
1.DRUCK NUR BAR
2.DRUCK NUR SCHECK
3.DRUCK NUR KREDIT
4.DRUCK NUR %-FUNK.
5.DRUCK N.EINZ/AUSZ
6.DRUCK NUR RÜCKN.
```

2. Taste **SEITE UNTEN** für die Ansicht der 2. Seite de E.J.

```
ELETR. JOURNAL  ↑
7.DRUCK NUR EC/VOID
8.DRUCK KEIN VERK
9.DRUCK N.BON-STORNO
00.DRUCK BEDIENER
```

3. Eingabe der Ziffer die der Auswahl zugeordnet ist. Ist die Auswahl **00** für DRUCK BEDIENER, wird eine Abfrage des Bedieners durchgeführt der ausgedruckt werden soll.

Z - Modus

Z - Berichts Modus

- ◆ Das Funktionsschloß in die Position **Z** drehen, folgender Bildschirm wird angezeigt:

```
Z-BERICHTS MODUS  
0.Z BERICHTE  
1.RESET E.J.  
2.PC COMMUNICATION
```

Z - Berichte

1. Im Z - Berichts Modus die 0 drücken für die Ausgabe von Z - Berichten:

```
Z-BERICHTS MODUS
• EINGABE BERICHT#
  FÜR AUSDRUCK
• TASTE ENTER FÜR
  LISTE ANZEIGEN
• TASTE ESC UM
  IM MANAGER MODUS
```

2. Ist die Nummer des Berichts bekannt, nur die Nummer eingeben und die Taste **ENTER** drücken. Für die Anzeige der Berichtsliste im Z - Modus nur die Taste **ENTER** drücken, und dann die Nummer des Berichts.

```
Z BERICHTSLISTE PG1↓
0.FINANZBERICHT
1.ZEIT
2.PLU
3.BEDIENER
4.GRUPPEN
5.(31)TAGE
6.BESTAND
```

Taste **SEITE UNTEN** für die nächste Seite der Berichte:

```
Z BERICHTSLISTE PG2↑
7.BEDIENER ZEIT
8.OFF.RECHNUNG
00.TRAIN FINANZBER.
```

3. Ist ein Bericht ausgewählt, werden die **Z BERICHTS OPTIONEN** angezeigt:

```

Z BERICHTS OPTIONEN
BER# : FINANZBERICHT
1. TYPE   :           0 ←
   0 : TAGL   1 : MONAT.
2. 0 : DRUCK           0
3. IRC           0
   0 : STANDALONE
   1 : ALLE  2 : AUSWAHL
  
```

4. Auswahl TYPE (täglich oder monatlich), Druck oder Anzeige, und die Verbundoptionen. Für mehr Informationen siehe nachfolgende Tabelle. Taste **ENTER** für jede Auswahl. Nach der letzten Auswahl wird der Bericht ausgegeben.
5. Wird bei dem Menüpunkt IRC die (2) Auswahl gesetzt, öffnet sich die Auswahl der Kassen:

```

Z BERICHTS OPTIONEN
BER# : FINANZBERICHT
1. TYPE   :           0
   0 : TAGL   1 : MONAT.
2. 0 : DRUCK           0
3. IRC           2
   # 1 2 3 4 5 6 7 8
     J←J N N N N N N
  
```

6. Taste **JA/NEIN** für jede Kasse im Verbund die in diesem zusammengefassten Bericht dazugeführt werden soll. Taste **ENTER** für jede Auswahl. Nach der letzten Auswahl wird der Bericht ausgegeben.

Feld	Beschreibung																
TYPE	Auswahl für X1 oder X2 Bericht sofern vorhanden.																
IRC	Auswahl STANDALONE, ALLE, oder AUSWAHL wenn für den ausgewählten Bericht möglich. Wenn AUSWAHL wird aktiviert und es sind nur 3 Kassen im IRC - Verbund aktiv dann wird auch im Auswahl der Drucks nur für die 3 Kassen mit J voreingestellt. Siehe Beispiel: <table border="1" style="margin: 10px auto; width: 80%;"> <tr> <td>1</td><td>2</td><td>3</td><td>4</td><td>5</td><td>6</td><td>7</td><td>8</td> </tr> <tr> <td>J</td><td>J</td><td>J</td><td>N</td><td>N</td><td>N</td><td>N</td><td>N</td> </tr> </table>	1	2	3	4	5	6	7	8	J	J	J	N	N	N	N	N
1	2	3	4	5	6	7	8										
J	J	J	N	N	N	N	N										

Löschen des Elektronischen Journal

Es ist in der *ER-650/650R* möglich das elektronische Journal zu aktivieren. Das elektronische Journal speichert alle Eingaben die an der Kasse gemacht werden, sie können dann bei Bedarf ausgedruckt werden. Soll die Funktion genutzt werden, muß in der Speicheraufteilung genügend Speicherplatz freigegeben werden. (siehe "Speicher Aufteilung ") und die relevanten Systemoptionen für das Journal gesetzt werden. (siehe "System Optionen Programmierung" im *Programm Manual*.)

Diese Funktion wird benutzt um das E.J. zu löschen. **Achtung das Journal wird nicht ausgedruckt.** Zum Ausdrucken oder Teile des E.Journals, siehe Seite 149.

1. Im Z - Berichts Modus die **1** drücken für das Löschen des E.Journals:

LÖSCHE E . JOURNAL

SIND SIE SICHER ?

NEIN

2. Die Abfrage: **SIND SIE SICHER?**. Taste **JA/NEIN** zum Bestätigen mit JA, dann Taste **ENTER** zum Löschen des Berichtes.

PC Kommunikation

Um mit einem PC die Kasse zu programmieren bzw. Berichte auszulesen muß die Kasse in den PC ONLINE MODUS gesetzt werden.

Die Kasse kann manuell im **Z - Modus** Punkt **3 „PC-Kommunikation“** in den ONLINE - Modus gesetzt werden. Oder mit dem Menüpunkt PC - Online Zeit automatisch in den ONLINE - Modus geht. z.B. für Fernabfrage in der Nacht.

Die Schnittstelle muß in den Kommunikationsoptionen konfiguriert werden. Siehe "Service Modus Programmierung" im *Samsung ER-650/650R Programm Manual*.

Bedienungsanleitung

Bedienerdisplay

Die *ER-650/650R* ist mit einem 8-zeiligem LCD-Display ausgestattet. Die Zeilenlänge beträgt 20 Zeichen. Das Display ist im Neigungswinkel verstellbar, um unterschiedliche Lichteinflüsse auszugleichen.

Das mehrzeilige Display gibt ihnen einen Überblick des aktuellen Registriervorgang:

- In den Schloßpositionen REG und VOID erhalten sie eine Auflistung der registrierten Artikel. Ebenfalls angezeigt wird der Steuer- und Zwischensummenbetrag.
- Wird ein Artikel multipliziert oder wiederholt, so wird ihnen die Anzahl im Display angezeigt.
- Bis zu 6 verschiedene Artikel können im Display angezeigt werden. Bei mehr als 6 Artikeln werden ihnen die 6 letzten Artikel angezeigt.
- Bei Registrierungen mit mehr als 6 Artikeln können sie mit den Tasten SEITE VOR und SEITE ZURÜCK durch die Auflistung scrollen.
- Bei Fehlbedienung erhalten sie auf dem Display eine Fehlermeldung mit Tip.

Bediener - Display Beispiel

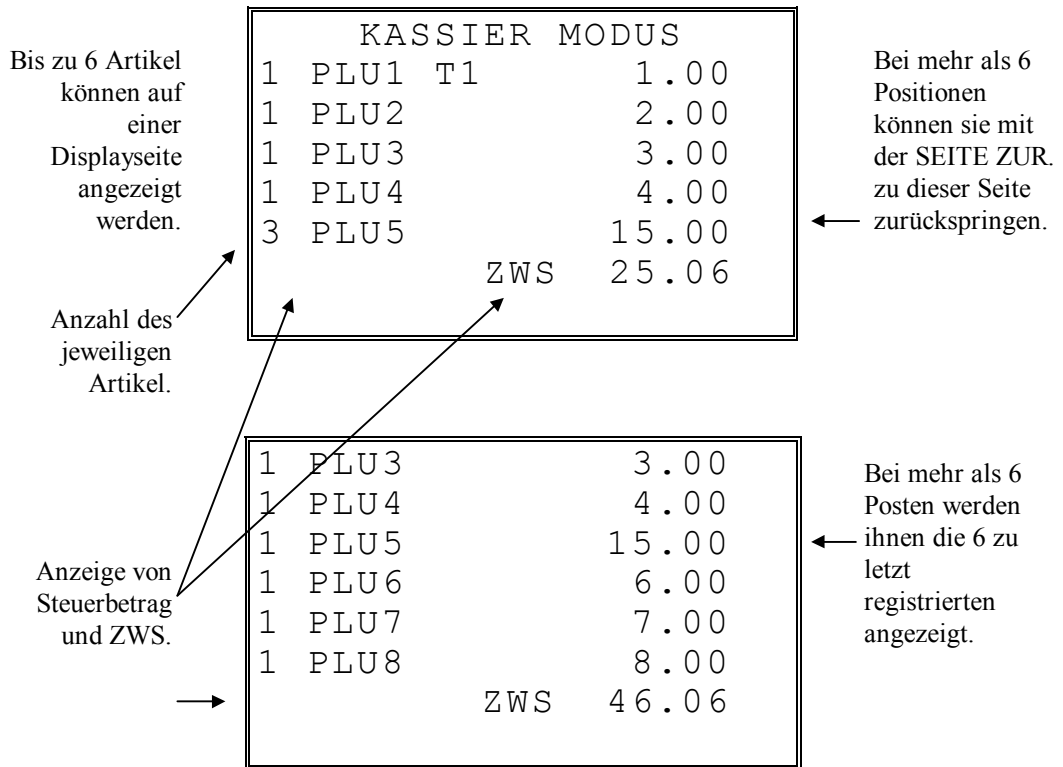

Bediener Operationen

Die Anzahl der Bediener wird in der Speicheraufteilung festgelegt. Siehe "Speicher Aufteilung".

Die Bediener können über Taste oder Geheim - Nr. angemeldet werden:

- Grundeinstellung ist die Anmeldung über Taste. Durch drücken der Taste BED# können sie den Bediener an- und abmelden. Bei dieser Variante ist das Arbeiten nur mit einem Bediener möglich.
- Für ein Maximum an Sicherheit und bei mehreren Bedienern erfolgt die Anmeldung über einen Geheim - Code. Um einen Bediener anzumelden, geben sie den Geheim - Code des jeweiligen Bedieners ein und drücken anschließend die Taste BED#.
- Um den Bediener abzumelden geben sie die 0 ein und drücken anschließend die BED# Taste.

Desweiteren können sie wählen zwischen Stay Down und Pop Up Modus der Bediener:

- Stay Down bedeutet, daß der Bediener solange angemeldet bleibt bis er sich manuell wieder abmeldet. Dieser Modus wird empfohlen, wenn nur ein Bediener an der Kasse arbeitet und erst bei Schichtwechsel ein anderer Bediener sich anmeldet.
- Pop-up bedeutet, daß der Bediener nach Abschluß der Registrierung automatisch abgemeldet wird. Vor jeder Transaktion muß sich also ein Bediener angemeldet haben. Dieser Modus wird empfohlen wenn mehrere Bediener gleichzeitig an der Kasse arbeiten.

Die Programmierung dieser Funktionen entnehmen sie bitte den "SYSTEM OPTIONEN" in der Programmieranleitung.

Bedieneranmeldung

Ist kein Bediener angemeldet, erscheint im Display die Anzeige "GESCHLOSSEN".

Anmeldung über Taste



Anmeldung über Code

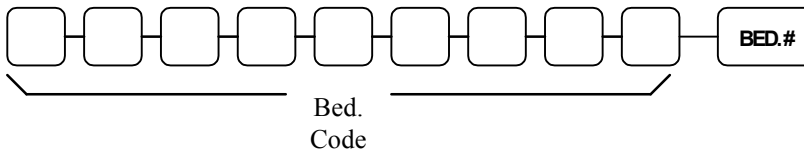

Bediener Abmeldung



Bediener – Arbeitszeit - Erfassung

Arbeitszeiterfassung ist eine Standardfunktion der *ER-650/650R* die unabhängig von der Bediener An- und Abmeldung funktioniert. Die Zeiterfassung verbirgt sich unter der Taste "FUNK.# 1" (Menüpunkt 8 ZEIT AN/AB). Voraussetzung für die Arbeitszeiterfassung ist die Bedieneranmeldung über Code.

In addition:

- Im X oder Z Modus besteht die Möglichkeit einen Bediener Arbeitszeit Bericht ausdrucken zu lassen.

Hinweis: Um Funktionen zu benutzen, die unter den Tasten FUNK.#1 und FUNK.#2 liegen, muß die entsprechende Funkt.# Taste gedrückt werden und anschließend die Nummer der gewünschten Funktion eingegeben werden.

Zeit AN/AB:

Schlüssel in REG Position

1. Alle Transaktionen müssen vor der ZEIT AN- oder ABMELDUNG abgeschlossen werden.
2. Funktion ZEIT AN/AB auswählen.

ZEIT BED. AN/AB
GEHEIM-CODE EING.
TASTE BAR DRÜCKEN

4. Für die Zeit Abmeldung sind die ersten Punkte zu wiederholen.
5. Auf dem Drucker werden die Zeit An/Abmeldung dokumentiert.

VIELEN DANK

```
AUF WIEDERSEHEN
DATUM 08/15/1999 SON ZEIT 08:33
=====
BEDIENER ZEIT AN
=====
BEDIENER 1 01
          11/09/1999 08:33
BEDIENER 1 No.000011 00001
```

```
VIELEN DANK
AUF WIEDERSEHEN
DATUM 08/15/1999 SON ZEIT 08:33
=====
BEDIENER ZEIT AB
=====
BEDIENER 1 01
          11/09/1999 08:33
BEDIENER 1 No.000011 00001
```

Artikel Buchungen

Sie haben verschiedene Möglichkeiten einen Artikel zu registrieren:

- durch Drücken einer der Artikelfesttasten
- durch Artikelnummer-Eingabe und drücken der PLU Taste
- wenn der Artikel mit Bar-Code angelegt ist, durch Einscannen des Artikel

Der registrierte Artikel wird Ihnen im Display angezeigt.

Festtasten - PLU mit freier Preiseingabe

1. Betrag eingeben (ohne Dezimalpunkt)

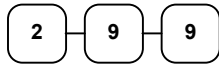

2. PLU Festtaste drücken

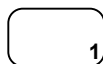

VIELEN DANK AUF WIEDERSEHEN		
DATUM	08/15/1999 SON	ZEIT 08:33
PLU1 T1		DM2.99
STEUER1		DM0.18
TOTAL		DM3.17
BAR		DM3.17
BEDIENER 1	No.000011	00001

Festtasten - PLU mit Festpreis

Die Festpreis Programmierung entnehmen sie bitte der Programmieranleitung *ER-650/650R*

1. Drücken der gewünschten PLU Festtaste

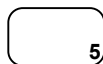

VIELEN DANK AUF WIEDERSEHEN		
DATUM	08/15/1999 SON	ZEIT 08:33
PLU5		DM1.29
TOTAL		DM1.29
BAR		DM1.29
BEDIENER 1	No.000011	00001

Festtasten – PLU Eingabewiederholung

Es können Artikel mit Festpreis oder freier Preiseingabe wiederholt werden.

1. Für freie Preiseingabe Preis eingeben

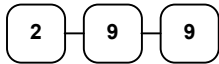

2. PLU Taste drücken



3. Um den Artikel noch mal zu buchen, erneut die PLU Taste drücken

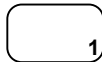

VIELEN DANK AUF WIEDERSEHEN		
DATUM	08/15/1999	SON ZEIT 08:33
PLU1 T1		DM2.99
PLU1 T1		DM2.99
STEUER1		DM0.36
TOTAL		DM6.34
CASH		DM6.34
BEDIENER 1	No.000011	00001

Festtasten - PLU Multiplikation

Soll ein vielfaches des gleichen Artikels verkauft werden, nutzen sie die Multiplikationstaste (X / DRUCK). Der Eingabebereich kann variieren zwischen 1 und 999,99.

1. Geben sie die gewünschte Anzahl ein und drücken sie die Taste X/DRUCK



2. Betragseingabe

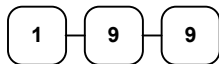

3. PLU - Taste drücken



VIELEN DANK		
AUF WIEDERSEHEN		
DATUM 08/15/1999 SON ZEIT 08:33		
4X	@1.99	
PLU1 T1		DM7.96
STEUER1		DM0.48
TOTAL		DM8.44
BAR		DM8.44
BEDIENER 1	No.000011	00001

Festtasten - PLU Multiplikation mit Dezimalpunkt

z.B. für Gewicht oder Flächen

1. Multiplikationsfaktor mit Dezimalpunkt eingeben und X/DRUCK drücken

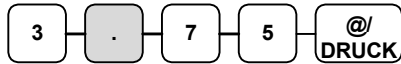

2. Den Preis des einzelnen Artikel eingeben



3. PLU Taste drücken



VIELEN DANK AUF WIEDERSEHEN		
DATUM 08/15/1999 SON ZEIT 08:33		
3.75X	@0.99	
PLU1 T1		DM3.71
STEUER1		DM0.22
TOTAL		DM3.93
BAR		DM3.93
BEDIENER 1	No.000011	00001

Split Preis bei Gruppenpreis

Wenn der Preis für eine bestimmte Artikelmenge gilt z.B. 3 für 1,00 DM, der Kunde den Artikel aber nur zwei mal haben möchte.

1. Eingabe der gewünschten Menge und X/DRUCK drücken



2. Die Menge eingeben für die der Gruppenpreis gültig ist und X/DRUCK drücken.



3. Den Gruppenpreis eingeben.

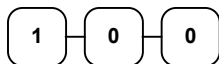

4. Gewünschte PLU Taste drücken.

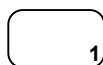

VIELEN DANK AUF WIEDERSEHEN		
DATUM 08/15/1999 SON ZEIT 08:33		
2@3FOR	@1.00	
PLU1 T1		DM0.67
STEUER1		DM0.04
TOTAL		DM0.71
BAR		DM0.71
BEDIENER 1	No.000011	00001

Einzelposten Festtasten PLU

Ein Einzelposten wird nach Aufruf automatisch mit BAR/TOTAL abgeschlossen. Diese Funktion wird benutzt, wo einzelne Artikel schnell verkauft werden sollen. Die Programmierung entnehmen sie bitte der Programmieranleitung.

1. Sie drücken die gewünschte Artikeltaste und automatisch wird die Registrierung abgeschlossen.

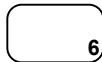

VIELEN DANK		
AUF WIEDERSEHEN		
DATUM	08/15/1999	SON ZEIT 08:33
PLU6		DM1.29
TOTAL		DM1.29
BAR		DM1.29
BEDIENER 1	No.000011	00001

Code - Artikel mit freier Preiseingabe

Artikel die nicht als Direktasten programmiert sind, werden über die Artikelnummer und drücken der PLU Taste aufgerufen.

1. Artikelnummer eingeben und PLU Taste drücken.



2. Artikelpreis eingeben

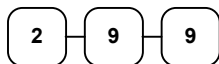

3. PLU Taste drücken



VIELEN DANK AUF WIEDERSEHEN		
DATUM 08/15/1999 SON ZEIT 08:33		
PLU2 T1		DM2.99
STEUER1		DM0.18
TOTAL		DM3.17
BAR		DM3.17
BEDIENER 1	No.000011	00001

Code - Artikel mit Festpreis

1. Artikelnummer eingeben und PLU Taste drücken.



VIELEN DANK AUF WIEDERSEHEN		
DATUM 08/15/1999 SON ZEIT 08:33		
PLU1		DM1.29
TOTAL		DM1.29
BAR		DM1.29
BEDIENER 1	No.000011	00001

Code - Artikel Multiplikation

Mengeneingaben von 1 bis 999,99 können eingegeben werden.

Gültig für Artikel mit freier Preiseingabe und Artikel mit Festpreis.

1. Anzahl eingeben und @/DRUCK drücken.



2. Artikelnummer eingeben und Taste PLU drücken.



VIELEN DANK AUF WIEDERSEHEN		
DATUM 08/15/1999 SON ZEIT 08:33		
4X	@1.99	
PLU1 T1		DM7.96
STEUER1		DM0.48
TOTAL		DM8.44
BAR		DM8.44
BEDIENER 1	No.000011	00001

Code - Artikel Multiplikation mit Dezimal Punkt

Für Gewichte oder Flächen

1. Eingabe der gewünschten Menge mit Dezimalpunkt und @/DRUCK drücken.

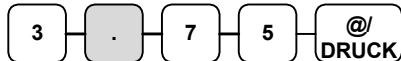

2. Artikelnummer und PLU Taste.



VIELEN DANK AUF WIEDERSEHEN		
DATUM 08/15/1999 SON	ZEIT 08:33	
3.75X	@2.99	
PLU3 T1		DM11.21
STEUER1		DM 0.67
TOTAL		DM11.88
BAR		DM11.88
BEDIENER1	No.000011	00001

Split Gruppenpreis bei Code - Artikel

z.B. Drei Artikel kosten 2,99 DM, der Kunde möchte aber nur Zwei.

1. Gewünschte Anzahl eingeben und @/DRUCK.



2. Eingabe der Anzahl, für die der Gruppenpreis gültig ist und @/DRUCK



3. Artikelnummer eingeben und Taste PLU.



VIELEN DANK AUF WIEDERSEHEN		
DATUM 08/15/1999 SON	ZEIT 08:33	
2@3FOR	DM2.99	
PLU3 T1		DM1.99
STEUER1		DM0.12
TOTAL		DM2.11
BAR		DM2.11
BEDIENER 1	No.000011	00001

Artikel Preisabfrage

Wenn sie die Taste PREIS ABFRAGE programmiert haben, können sie den Preis eines Artikel abfragen ohne ihn zu registrieren.

1. Taste PREIS ABFR. drücken



2. PLU Festtaste oder Artikelnummer und PLU Taste drücken

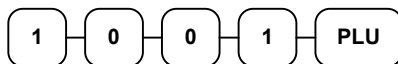

3. Der Artikelpreis wird angezeigt
4. Mit Taste LÖSCHEN wird abgebrochen. Oder sie drücken die Artikeltaste erneut, um den Artikel zu registrieren.

VIELEN DANK	
AUF WIEDERSEHEN	
DATUM 08/15/1999 SON ZEIT 08:33	
#1001	DM1.25
TOTAL	DM1.25
BAR	DM1.25
BEDIENER 1	No.000011 00001

Modifizierungstaste

Mit dieser Funktion wird ein Artikel verändert aufgerufen, z. B. PLU 1 Taste ist Pizzagrundpreis von 10,00 DM, nach Druck der MOD 1 Taste und erneuter PLU 1 Taste, wird dieser Artikel modifiziert aufgerufen z. B. Aufpreis Pizza groß 12,00 DM.

In den System Optionen können sie wählen, ob die Taste POSTEN aktiv, BON aktiv oder immer aktiv sein soll.

Standart ist POSTEN aktiv.

Die Programmierung der Modifizierungstaste entnehmen sie bitte der Programmieranleitung.

1. PLU 1 Taste drücken



2. MOD 1 Taste drücken

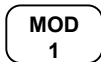

3. Die gleiche PLU Taste erneut drücken, in unserem Beispiel wird aus PLU1 jetzt PLU 1001 mit einem Preis von 12,00 DM.

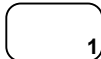

VIELEN DANK AUF WIEDERSEHEN		
DATUM	08/15/1999 SON	ZEIT 08:33
PLU1		DM10.00
MOD1		
#1001		DM12.00
TOTAL		DM12.00
BAR		DM12.00
BEDIENER 1	No.000011	00001

Preisebenen Taste

Es sind bis zu fünf Preisebenen möglich, die sie in der "SPEICHER AUFTEILUNG" einrichten müssen.

Die Preisebenen Tasten müssen auf die Tastatur programmiert werden.

Wenn sie diese Funktion nutzen, können sie einem Artikel bis zu fünf verschiedene Preise geben.

In den System Optionen können sie wählen, ob die Taste *POSTEN AKTIV*, *BON AKTIV* oder *IMMER AKTIV* sein soll. Standart ist *POSTEN AKTIV*.

1. PLU Taste drücken (PLU 1 Preis 1,00DM)



2. Drücken sie die Preisebene 2 Taste



3. Die gleiche PLU Taste erneut drücken (PLU 1 wird jetzt mit dem zweiten Preis von 2,00DM aufgerufen)

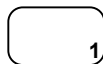

4. Wenn sie jetzt wieder einen Artikel aufrufen z.B. PLU 2, wird dieser in der Standardeinstellung mit der Preisebene 1 registriert.

VIELEN DANK AUF WIEDERSEHEN		
DATUM	08/15/1999	SON ZEIT 08:33
PLU1		DM1.00
PLU1		DM2.00
PLU2		DM1.50
TOTAL		DM4.50
BAR		DM4.50
BEDIENER 1	No.000011	00001

Werbung

Die Taste Werbung erlaubt ihnen einen Artikel aufzurufen, ohne das dieser dem Kunden berechnet wird und auch nicht in den Umsatz mit einfließt.

Wenn sie mit Bestandsführung arbeiten, wird dieser " Werbe - Artikel" vom Bestand abgezogen.

1. Rufen sie einen Artikel auf.

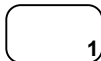

2. Drücken sie die Taste Werbung.



3. Den gleichen Artikel erneut aufrufen.

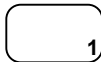

VIELEN DANK		
AUF WIEDERSEHEN		
DATUM 08/15/1999 SON ZEIT 08:33		
PLU1		DM1.00
WERBUNG		
PLU1		
TOTAL		DM0.00
BAR		DM0.00
BEDIENER 1	No.000011	00001

Schwund

Mit der Taste Schwund kann unverkäufliche Ware aus dem Bestand genommen werden.

1. Taste SCHWUND drücken

Schwu.

2. Ausschuß - Artikel aufrufen.
3. Taste SCHWUND erneut drücken.

Schwu.

VIELEN DANK AUF WIEDERSEHEN		
DATUM 08/15/1999 SON	ZEIT 08:33	
SCHWUND		
PLU1		DM1.25
PLU2		DM1.50
SCHWUND		
TOTAL		DM2.75
BEDIENER 1	No.000011	00001

Steuer Umschaltung

Mit der Taste STEUER UMSCHALTUNG wird von Steuer 1 auf Steuer 2 umgeschaltet.

In den SYSTEM OPTIONEN können sie einstellen, ob die Umschaltung *POSTEN-* oder *BONAKTIV*. Standardeinstellung ist *POSTENAKTIV*.

Beispiel: PLU 1 ist mit Steuer 1 programmiert, durch die Steuerumschaltung erreichen wir das PLU 1 mit Steuer 2 registriert wird.

1. Bevor sie den Artikel aufrufen, drücken sie die Taste STEUER 1.



2. Bei offenem Preis Artikel, den Preis eingeben.



3. anschließend den Artikel aufrufen.

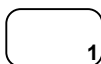

VIELEN DANK AUF WIEDERSEHEN		
DATUM	08/15/1999 SON	ZEIT 08:33
PLU1 T2		DM2.99
STEUER2		DM0.41
TOTAL		DM2.99
BAR		DM2.99
BEDIENER 1	No.000011	00001

Prozent Tasten

Bis zu fünf Prozentfunktionen stehen an der *ER-650/650R* zur Verfügung. Sie können diese direkt auf die Tastatur legen oder sie der FUNK#1 bzw. FUNK#2 Taste zuordnen. Die %1 Funktion befindet sich bereits auf der Standardtastatur.

Jede einzelne Prozentfunktion kann individuell programmiert werden.

Die Programmierung entnehmen sie der "FUNKTIONSTASTEN PROGRAMMIERUNG" in der Programmieranleitung.

Postenaktiver Rabatt mit festem Prozentsatz

Beispiel " %1 " Taste mit Festwert 10 %.

1. Artikel aufrufen
2. % 1 Taste drücken:

3. Der Rabatt wird automatisch abgezogen

VIELEN DANK AUF WIEDERSEHEN		
DATUM 08/15/1999 SON ZEIT 08:33		
PLU2		DM10.00
% 1		-10.000%
BETRAG		-1.00
TOTAL		DM9.00
CASH		DM9.00
BEDIENER 1	No.000011	00001

Rabatt mit freier Prozepteingabe

Die Eingabe des Prozentsatz erfolgt mit Dezimalpunkt und bis zu drei Nachkommastellen.

1. Artikel aufrufen
2. Gewünschten % - Satz für den Nachlaß eingeben



3. %1 Taste drücken

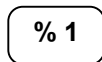

4. Der Rabatt wird automatisch abgezogen

VIELEN DANK AUF WIEDERSEHEN		
DATUM	08/15/1999 SON	ZEIT 08:33
PLU2		DM10.00
% 1		-33.333%
BETRAG		-3.33
TOTAL		DM6.67
BAR		DM6.67
BEDIENER 1	No.000011	00001

Aufschlag auf den Gesamtverkauf

In diesem Beispiel haben wir einen Aufschlag mit freier Eingabe.

1. Artikel registrieren
2. Zwischensumme drücken

ZWS

3. Prozentsatz eingeben und % 1 Taste drücken

1 5 %1

4. Der Aufschlag wird automatisch addiert

VIELEN DANK AUF WIEDERSEHEN		
DATE	08/15/1999 SUN	TIME 08:33
PLU1		DM10.00
PLU2		DM10.00
% 1		15.000%
BETRAG		DM3.00
TOTAL		DM23.00
BAR		DM23.00
BEDIENER 1	No.000011	00001

Betragsrabatt auf den Gesamtverkauf

Findet Verwendung z.B. im Coupon - Verkauf.

1. Artikel registrieren
2. Zwischensumme drücken

ZW-S

3. Eingabe des Nachlasses.

2 0 0 % 1

4. Der Nachlaß wird abgezogen.

VIELEN DANK AUF WIEDERSEHEN		
DATE 08/15/1999 SUN	TIME 08:33	
PLU2		\$10.00
%1		-2.00
TOTAL		\$8.00
CASH		\$8.00
CLERK 1	No.000011	00001

Betragsrabatt auf Posten

1. Artikel aufrufen
2. Betragsrabatt eingeben und Prozenttaste drücken

2 0 0 % 1

3. Artikel Wiederholung

1

4. Der Rabatt wird automatisch abgezogen

VIELEN DANK AUF WIEDERSEHEN		
DATUM	08/15/1999	SON ZEIT 08:33
PLU1		DM10.00
PLU1 C		-2.00
TOTAL		DM8.00
BAR		DM8.00
BEDIENER 1	No.000011	00001

Warenrücknahme

Für bereits verkaufte Artikel, die vom Kunden zurückgegeben werden.

Auf der Standardtastatur befindet sich diese Funktion unter der FUNK#1 Taste.

Sie können die Funktion auch direkt auf eine Taste programmieren.

1. Taste Warenrücknahme drücken



2. Bei freier Preiseingabe den Preis eingeben und den Artikel aufrufen

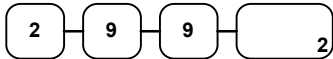

3. Abschluß mit BAR, SCHECK oder KREDIT

VIELEN DANK		
AUF WIEDERSEHEN		
DATUM	08/15/1999	SON ZEIT 08:33
RÜCKNAHME*****		
PLU2 T1		-2.99
STEUER 1		-0.18
TOTAL		-3.17
BAR		-3.17
BEDIENER 1	No.000011	00001

Storno

Sofort Storno

Storniert den zuletzt aufgerufenen Artikel. Nur möglich, wenn der Bon noch nicht abgeschlossen ist.

1. Artikel aufrufen
2. Taste SOFORT STORNO drücken



VIELEN DANK AUF WIEDERSEHEN		
DATUM	08/15/1999 SON	ZEIT 08:33
PLU1 T1		DM2.29
PLU2		DM1.29
SOF.STORNO	-----	
PLU2		-1.29
STEUER 1		DM0.14
TOTAL		DM2.43
CASH		DM2.43
BEDIENER 1	No.000011	00001

Nachträglicher Storno

Es kann ein beliebiger Artikel der Aufrechnung storniert werden. Nur möglich, wenn der Bon noch nicht abgeschlossen ist.

1. z.B. Artikel 2 aufrufen, dann Artikel 1 aufrufen
2. Artikel 2 soll storniert werden. Taste STORNO drücken.

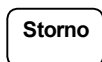

3. Artikel 2 aufrufen

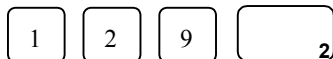

VIELEN DANK AUF WIEDERSEHEN		
DATUM	08/15/1999 SON	ZEIT 08:33
PLU2		DM1.29
PLU1 T1		DM2.29
STORNO	-----	
PLU2		-1.29
STEUER 1		DM0.14
TOTAL		DM2.43
BAR		DM2.43
BEDIENER 1	No.000011	00001

Bon Storno

Macht die aktuelle Aufrechnung ungültig. Nur möglich, wenn der Bon noch nicht abgeschlossen wurde. Diese Funktion befindet sich unter der FUNK#1 Taste. Sie können diese Funktion aber auch direkt auf eine Taste programmieren.

1. Mehrere Artikel buchen
2. BON STORNO drücken

BON ST

```
VIELEN DANK
AUF WIEDERSEHEN

DATUM0 8/15/1999 SON   ZEIT 08:33

PLU1 T1                DM2.29
PLU2                   -0.50
BON STORNO*****
BEDIENER 1           No.000011  00001
```

Schloß - Storno

Für Stornierungen, für Posten die bereits mit einer Zahlungsart abgeschlossen wurden.

1. Drehen sie den Schlüssel in die VOID Position
2. Zu stornierende Posten aufrufen und mit der gewünschten Zahlungsart abschließen
3. Alle Totale und Zähler werden so korrigiert.

```
VIELEN DANK
AUF WIEDERSEHEN

DATUM08/15/1999 SON   ZEIT 08:33

VOID MODE *****
PLU1 T1                -2.29
PLU2                   -1.00
STEUER 1               -0.14
TOTAL                  -3.43
BAR                    -3.43
BEDIENER 1           No.000011  00001
```

Kein Verkauf

Lade Öffnen

Mit der Taste #/LADE ÖFFNEN können sie die Schublade öffnen, ohne einen Verkauf zu tätigen.

1. Taste #/LADE ÖFFNEN drücken

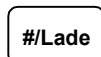

2. Die Schublade wird geöffnet

VIELEN DANK AUF WIEDERSEHEN		
DATUM	08/15/1999 SON	Zeit 08:33
KEIN VERKAUF-----		
BEDIENER 1	No.000011	00001

Nicht rechnende Nummer

Mit der Taste #/LADE ÖFFNEN können sie auch eine bis zu 9-stellige Nummer auf den Bon drucken lassen. Dies ist jederzeit innerhalb einer Aufrechnung möglich, der Bon kann mit jeder Zahlungsart abgeschlossen werden.

1. Artikel aufrufen
2. Nummer eingeben z.B. Buchungsnummer



3. Taste #/LADE ÖFFNEN drücken

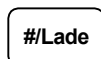

4. Abschluß z.B. SCHECK



VIELEEN DANK AUF WIEDERSEHEN		
DATUM	08/15/1999 SON	ZEIT 08:33
PLU1 T1		DM2.99
NUMMER#		1234
STEUER 1		DM0.18
TOTAL		DM3.17
SCHECK		DM3.17
BEDIENER 1	No.000011	00001

Einzahlung

Sie haben bis zu drei Einzahlungsfunktionen zur Verfügung. Auf der Standardtastatur befindet sich die Funktion EINZAHLUNG 1 unter der Taste FUNKT.#1. Sie können die Funktion auch direkt auf eine Taste programmieren.

1. EINZAHLUNG drücken

Einzahl

2. z.B. Bargeld eingeben, BAR drücken

1 0 0 0 BAR

3. Scheckbetrag eingeben, SCHECK drücken

1 0 0 0 CHECK

4. EINZAHLUNG drücken

Einzahl

```
VIELEN DANK
AUF WIEDERSEHEN

DATUM 08/15/1999 SON   ZEIT 08:33

EINZAHLUNG 1
BAR                               DM10.00
SCHECK                             DM10.00
EINZAHLUNG 1                       DM20.00
BEDIENER 1      No.000011   00001
```

Auszahlung

Sie haben bis zu drei Auszahlungsfunktionen zur Verfügung. Auf der Standardtastatur befindet sich die Funktion AUSZAHLUNG 1 unter der Taste FUNKT.#1. Sie können die Funktion auch direkt auf eine Taste programmieren.

1. AUSZAHLUNG drücken



2. Bar - Betrag eingeben und BAR drücken

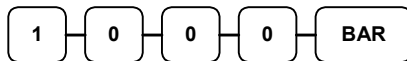

3. Scheck - Betrag eingeben und SCHECK drücken

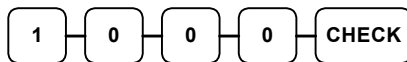

4. AUSZAHLUNG drücken



VIELEN DANK AUF WIEDERSEHEN		
DATUM	08/15/1999	SON ZEIT 08:33
AUSZAHLUNG		
BAR		-10.00
SCHECK		-10.00
AUSZAHLUNG		-20.00
BEDIENER 1	No.000011	00001

Bon - Abschluß und Zwischensummen

Zwischensumme

1. Gewünschte Artikel registrieren
2. ZWISCHENSUMME drücken - die ZWS wird angezeigt



Die ZWS kann auch gedruckt werden, wenn in den Druck - Optionen entsprechend programmiert wurde

Bar - Abschluß

1. Artikel aufrufen
2. BAR drücken



3. Zeile BAR wird angezeigt und gedruckt

VIELEN DANK AUF WIEDERSEHEN		
DATUM 08/15/1999 SON	ZEIT 08:33	
PLU2		DM7.96
TOTAL		DM7.96
BAR		DM7.96
BEDIENER 1	No.000011	00001

Scheck - Abschluß

1. Artikel aufrufen
2. SCHECK drücken

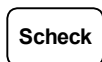

3. Zeile SCHECK wird angezeigt und gedruckt

VIELEN DANK AUF WIEDERSEHEN		
DATUM 08/15/1999 SON	ZEIT 08:33	
PLU2		DM7.96
TOTAL		DM7.96
BAR		DM7.96
BEDIENER 1	No.000011	00001

Bar gegeben

1. Artikel registrieren
2. Gegebenen Betrag eingeben



3. BAR drücken



4. Das Rückgeld wird automatisch errechnet

VIELEN DANK AUF WIEDERSEHEN		
DATUM	08/15/1999 SON	ZEIT 08:33
PLU1 T1		DM2.99
PLU1 T1		DM2.99
4X	DM1.99	
PLU2		DM7.96
STEUER 1		DM0.36
TOTAL		DM14.30
BAR		DM20.00
	RÜCKG	DM5.70
BEDIENER 1	No.000011	00001

Scheck gegeben

1. Artikel registrieren
2. Betrag eingeben, über den der Scheck ausgestellt ist



3. SCHECK drücken

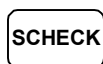

4. Das Rückgeld wird automatisch errechnet

VIELEN DANK AUF WIEDERSEHEN		
DATUM	08/15/1999 SON	ZEIT 08:33
PLU1 T1		DM2.99
PLU1 T1		DM2.99
4X	DM1.99	
PLU2		DM7.96
STEUER 1		DM0.36
TOTAL		DM14.30
SCHECK		DM20.00
	RÜCKG	DM5.70
BEDIENER 1	No.000011	00001

Kredit - Abschluß

Kreditfunktionen befinden sich im Standard unter der Taste FUNKT#2. Sie können die Funktion auch direkt auf eine Taste programmieren.

1. Artikel registrieren
2. KREDIT drücken



VIELEN DANK AUF WIEDERSEHEN		
DATUM	08/15/1999 SON	ZEIT 08:33
PLU1	T1	DM2.99
PLU1	T1	DM2.99
4X	DM1.99	
PLU2		DM7.96
TAX1		DM0.36
TOTAL		DM14.30
KREDIT1		DM14.30
BEDIENER	1	No.000011 00001

Scheck - Wechsel

Ein Scheck wird dem Kunden in Bargeld gewechselt. Um diese Funktion zu nutzen, muß die Taste SCHECK - WECHSEL angelegt werden.

1. Betrag eingeben, auf den der Scheck ausgestellt ist.

2 0 0 0

2. Taste SCHECK - WECHSEL drücken

**Scheck
Wechsel**

```
VIELEN DANK
AUF WIEDERSEHEN

DATUM 08/15/1999 SON ZEIT 08:33

***SCHKWECHS***
SCHECK                DM20.00
BAR                   - 20.00
BEDIENER 1           No.000011 00001
```

Gemischte Zahlung

Die Summe kann geteilt werden und mit verschiedenen Finanzwegen abgeschlossen werden.

1. Artikel registrieren
2. z.B. Betrag eingeben der mit BAR abgeschlossen werden soll

1 0 0 0 BAR

3. der noch offene Betrag wird angezeigt
4. Eingabe des noch offenen Betrags und Abschluß z.B. mit SCHECK

1 0 0 0 SCHECK

5. Beide Abschlußarten werden auf dem Bon festgehalten

VIELEN DANK AUF WIEDERSEHEN		
DATUM	08/15/1999 SON	ZEIT 08:33
PLU2		DM20 00
TOTAL		DM20.00
BAR		DM10.00
TOTAL		DM10.00
SCHECK		DM10.00
BEDIENER 1	No.000011	00001

Nachträgliche Rückgeldrechnung

ermöglicht eine Rückgeldrechnung nachdem der Bon mit BAR abgeschlossen wurde. Diese Funktion muß in den System Optionen freigegeben werden.

1. Artikel registrieren
2. BAR drücken

BAR

3. in der Zeile BAR wird die Summe angezeigt
4. geben sie den Betrag ein, den der Kunde ihnen gibt

2 0 0 0 BAR

5. das Rückgeld wird ihnen im Display angezeigt

VIELEN DANK AUF WIEDERSEHEN		
DATUM 08/15/1999 SON ZEIT 08:33		
PLU1 T1		DM2.00
STEUER 1		DM0.12
BAR		DM2.12
BEDIENER 1	No.000011	00001

RÜCKG DM17.82

Währungsumrechnung

In unserem Beispiel haben wir die Währung 1 mit dem EURO programmiert. Die Funktion Währung 1 befindet sich auf der Standardtastatur unter der Funktion # 1 Taste. Sie können die Funktion auch direkt auf eine legen.

1. Artikel registrieren
2. Währung 1 drücken zur Anzeige des Betrag in EURO

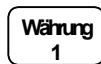

3. Die Summe wird in der Währung 1 angezeigt (EURO)
4. Gegebenen Fremdwährungsbetrag eingeben und Abschlusstaste drücken

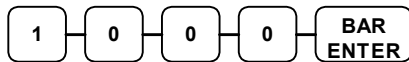

VIELEN DANK AUF WIEDERSEHEN		
DATUM	08/15/1999 SON	ZEIT 08:33
PLU1 T1		DM10.00
	€5.11	
TOTAL		DM10.00
WÄHRUNG 1		€50.00
WECHSELKURS		@1.95583
BETRAG		DM97.79
RÜCKG		DM87.79
	€44.89	
BEDIENER 1	No.000011	00001

Bon AN/AUS – Nachträglicher Bon

Die Bon AN/AUS Funktion lässt sich im X - Modus mit dem Menü - Punkt steuern.

Auch bei Abgeschaltetem Bon können sie sich einen nachträglichen Bon ausdrucken lassen.

Nachträglicher Bon

- ◆ Nachdem die Aufrechnung abgeschlossen wurde drücken sie die Taste BAR/ENTER zum Ausdruck des nachträglichen Bons.



Tisch - Verwaltung

Für die Tisch-Verwaltung benötigen sie die Tasten: SALDO und TISCH NR. (RECHNGSNR.). Die Programmierung dieser Funktionen entnehmen sie bitte der Funktionstasten-Programmierung. Wir empfehlen bei der Tischverwaltung den Bondruck auszuschalten. Es werden dann nur die Rechnungen ausgedruckt.

Tisch eröffnen

1. Gewünschte Tisch - Nr. eingeben und Taste TISCH NR. drücken.

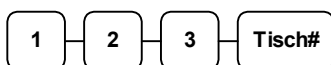

2. Die Bestellung registrieren und Taste SALDO drücken, um den Tisch erstmal zu Schliessen.



3. Sie erhalten automatisch den Saldo-Bon.

VIELEN DANK AUF WIEDERSEHEN		
DATUM	08/15/1999	SON ZEIT 08:33
RECHNUNG#		# 1 2 3
A. SALDO		DM0.00
COLA		DM2.50
PIZZA		DM8.00
SALAT		DM7.00
EIS		DM9.00
SALDO		DM26.50
SALDO NEU		DM26.50
BEDIENER 1	No.000011	00001

Tisch erneut aufrufen

1. Tisch Nr. eingeben und Taste TISCHNR. drücken.

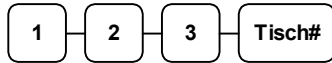

2. Weitere Bestellungen registrieren.
3. Den Tisch wieder mit der Taste SALDO schliessen.



4. Die neue Bestellung wird automatisch zum alten Saldo addiert. Sie erhalten einen Bon mit dem neuen Saldo.

VIELEN DANK AUF WIEDERSEHEN		
DATUM 08/15/1999 SON ZEIT 08:33		
RECHNUNG#	# 1 2 3	
A. SALDO	DM26.50	
WASSER	DM1.50	
KORN	DM1.50	
SALDO	DM3.00	
SALDO NEU	DM29.50	
BEDIENER 1	No.000012	00001

Tisch Abschluss

1. Tischnummer eingeben und Taste TISCH NR. drücken.

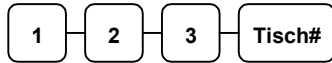

2. Tisch mit gewünschter Zahlungsart abschliessen.
3. Die Rechnung wird gedruckt.

VIELEN DANK AUF WIEDERSEHEN	
DATUM 08/15/1999 SON ZEIT 08:33 ++RECHNUNG++	
RECHNUNG#	#123
COLA	DM2.50
WASSER	DM1.50
KORN	DM1.50
PIZZA	DM8.00
SALAT	DM7.00
EIS	DM9.00
BEZ.RECHNG.	DM29.50
TOTAL	DM29.50
BAR	DM29.50
	CHK # : 1
BEDIENER 1	No.000012 00001

Berichtsmuster

Berichte aufrufen siehe **MANAGER MODUS, Z**

MODUS

Finanzen

Summe und Zähler aller pos. PLU's	→	DATUM 11/10/1999 MIT ZEIT 13:32
Summe und Zähler aller neg. PLU's	→	X 1 BERICHT 00001
Summe von +PLU TTL und -PLU TTL	→	-----
Summe und Zähler Steuerfr. Verkäufe	→	FINANZBERICHT
Summe und Zähler einzelnen Steuer ges. Verkauf	→	+PLU TTL 179.56
Summe und Zähler Der einzelnen Steuern	→	288.60
Summe und Zähler der Steuerfr. Umschalt Verk.	→	-PLU TTL 10
Summe und Zähler der Tasten IM/A. HAUS & Mitnahme	→	ADJST TTL 189.56
Summe und Zähler für jede %-Taste (Nachlass oder Aufschlag)	→	268.60
Summe und Zähler für jede %-Taste (Nachlass oder Aufschlag)	→	-----
		STEUERF 30.47
		STEUER1 VERK 153.60
		STEUER2 VERK 11.92
		STEUER3 VERK 16.77
		STEUER4 VERK 31.89
		STEUER1 10.00
		STEUER2 1.21
		STEUER3 1.18
		STEUER4 2.18
		XMPT1 VERK 7.00
		XMPT2 VERK 1.50
		XMPT3 VERK 7.95
		XMPT4 VERK 7.50
		I HAUS TTL 1
		10.12
		A HAUS TTL 2
		40.77
		MITNAH TTL 1
		3.04
		% 1 3
		-0.48
		Fortsetzung nächste Seite ...
		% 2 2
		-5.22

	% 3	3.23
	% 4	0
		0.00
	% 5	0
		0.00
Netto Verkauf	NET VERK	26
		281.18
Kredit-Steuer für jeden Satz.	KREDIT ST1	4
	KREDIT ST2	-1.11
	KREDIT ST3	1
		-0.23
	KREDIT ST4	2
		-0.89
Foodstamp Wechsel Kredit zu Verkauf	FD/S KREDIT	1
		-0.39
	RÜCKN.	0
		0.23
	SOF STORNO	33
		-59.73
Summe und Zähler für jede Stornoart.	STORNO	2
		-4.00
	VOID-MODUS	1
		-1.50
	BONSTORNO	-2
		-6.40
Gross Verkauf	BRUTTO VERK	2
		16.00
	BAR VERK	375.63
		13
Summe und Zähler für BAR und SCHECK Verkäufe	SCHK VERK.	133.49
		1
	EINZAHLUNG 1	23.05
		1
	EINZAHLUNG 2	145.00
		0
	EINZAHLUNG 3	0.00
		0
	AUSZAHLUNG 1	0.00
Summe und Zähler für jede EIN- und AUSZAHLUNGS-TASTE		1
		-140.00
	AUSZAHLUNG 2	0
		0.00
	AUSZAHLUNG 3	0
		0.00

Fortsetzung nächste Seite ...

	HASH TTL	0
		0.00
Zähler für K.VERK.	KEIN VERK	4
	NUMMER #	547
Summe der Eingaben auf die Taste Nummer#	BAR-IN-L	14
		269.99
Summe und Zähler BAR und SCHECK	SCHK-IN-L	3

Summe und Zähler
für jede Kredit-
funktion

Summe und Zähler
für jede Fremd-
währung

Summe BAR,
SCHECKS und
KREDIT in Lade.

Summe und Zähler
für WERBUNG und
SCHWUND-Funkt.

Summe und Zähler
in der Trainings-
funktion

Summe der abge-
speicherten Salden

FD/S-IN-L	-108.45
	2
	21.00
KRED.1 VERK	0
	0.00
KRED.2 VERK	1
	8.43
KRED.3 VERK	1
	8.52
KRED.4 VERK	2
	-1.60
KRED.5 VERK	1
	2.67
KRED.6 VERK	2
	13.09
KRED.7 VERK	0
	0.00
KRED.8 VERK	1
	3.04
FREMDWÄH 1	0.00
FREMDWÄH 2	0.00
FREMDWÄH 3	0.00
FREMDWÄH 4	0.00
LADE TTL	216.69
WERBUNG	1
	1.50
SCHWUND	8
	12.50
TRAIN TTL	5
	62.59
BAL FORWARD	4
	88.13

Fortsetzung nächste Seite ...

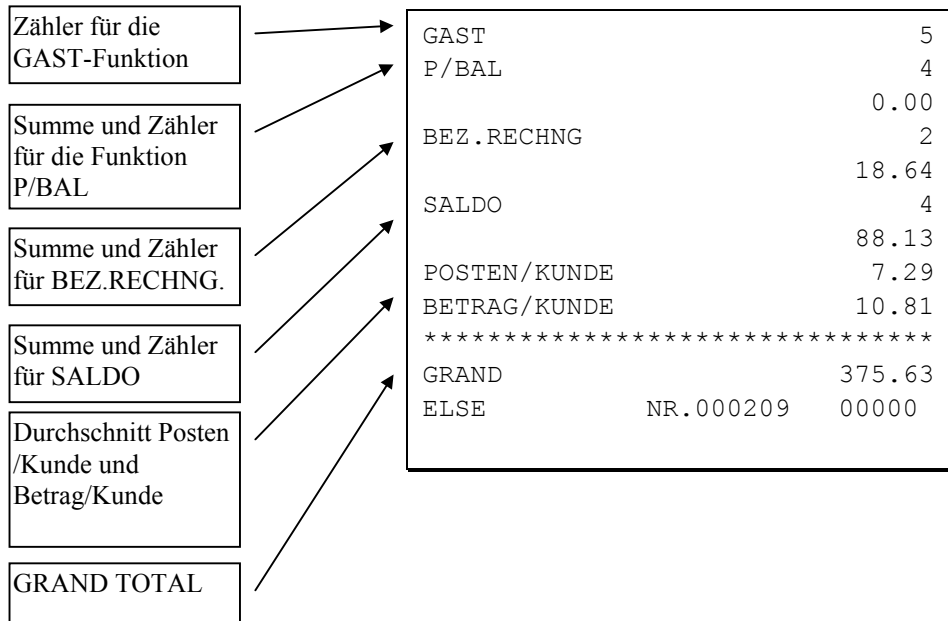

Zeit

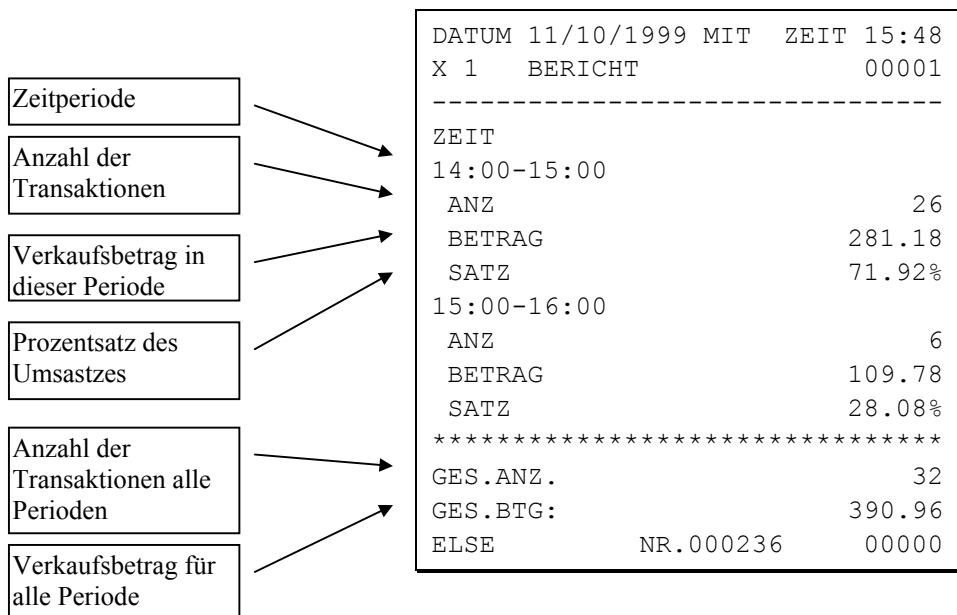

PLU

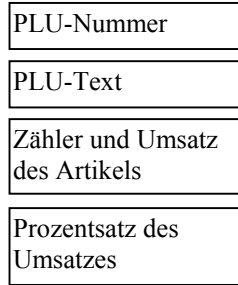

```

DATUM 11/10/1999 MIT   ZEIT 15:33
X 1   BERICHT           00001
-----
ALLE PLU
PLU#1
HAMBURGER
  ANZ 28                42.00
  SATZ                  15.64%
PLU#2
DOPPELBURGER
  ANZ 40                99.75
  SATZ                  37.14%
PLU#4
COLA
  ANZ 26                38.85
  SATZ                  14.46%
PLU#5
SPRITE
  ANZ 18                13.42
  SATZ                   5.00%
PLU#7
BRATEN
  ANZ 19.16             30.47
  SATZ                  11.34%
PLU#28
TEST22222
  ANZ 32.85             39.39
  SATZ                  14.66%
PLU#29
RÜCKNAHMEN
  ANZ 10                -20.00
  SATZ                  -7.44%
PLU#33
TEST1111
  ANZ 15.55             24.72
  SATZ                   9.20%
*****
GES.ANZ.                189.56
GES.BTG.                268.60
ELSE                    NR.000213  00000
  
```

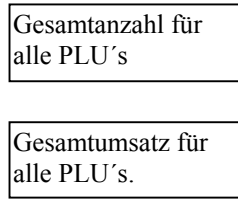

Bediener

Anmerkung: Die Summen BAR, SCHECK und KREDIT in Lade können pro Bediener ausgedruckt werden. P-Modus: Druckoptionen „Drucke Transaktionen im Bedienerbericht“

	DATUM 11/10/1999 MIT ZEIT 15:36
	X 1 BERICHT 00001

Bediener	ALLE BED
Anzahl der Transaktionen	ELSE
	NET. VERK 10
	155.23
Nettoverkauf des Bediener	LADE TTL 109.81

Lade-Total für den Bediener	HELMUT
	NET. VERK 5
	45.14
	LADE TTL 43.22

	ANNA
	NET. VERK 4
	78.75
	LADE TTL 67.03

	LAURA
	NET. VERK 2
	0.00
	LADE TTL 18.64

	ERWIN

Nettoverkauf des Bediener	MOLLY
	NET. VERK 5
	2.06
Lade-Total für den Bediener	LADE TTL -22.01

	ELSE NR.000218 00000

Einzelne Bediener

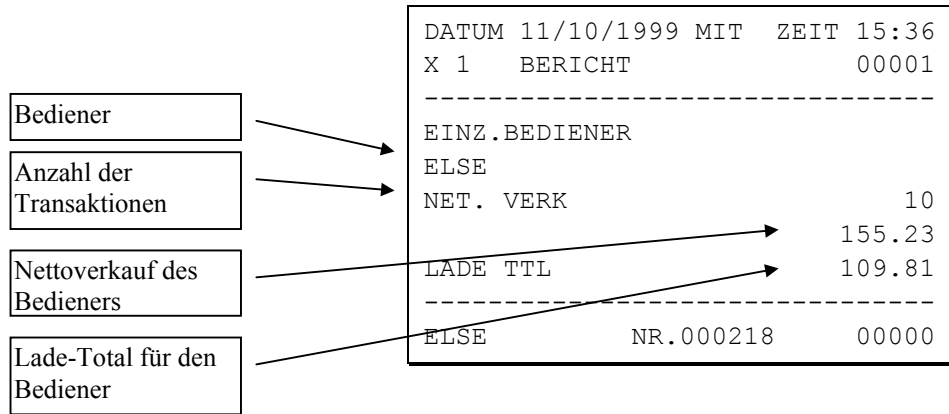

Gruppen

Gruppentext

Anzahl der Posten
in der Gruppe

Umsatz für diese
Gruppe

```

DATUM 11/10/1999 MIT   ZEIT 15:34
X 1   BERICHT           00001
-----
GRUPPEN
GRP : 1 SPEISEN
  ANZ                113
  BETRAG             157.75
GRP : 2 GETRÄNKE
  ANZ                 30
  BETRAG             45.00
GRP : 3 REST.
  ANZ                129.16
  BETRAG            241.47
GRP : 5 KIOSK
  ANZ                240.11
  BETRAG            380.58
GRP : 8 DIVERSES
  ANZ                130.11
  BETRAG            169.58
GRP : 9 SONSTIGES
  ANZ                110.95
  BETRAG            139.11
*****
GES.ANZ.             753.33
GES.BTG.            1133.49
ELSE                 NR.000237  00000
  
```

Anzahl der Posten
alle Gruppe

Umsatz für alle
Gruppe

Bestand

PLU-Nummer

PLU-Text

Aktueller Bestand
des Artikels

```
DATUM 11/10/1999 MIT   ZEIT 15:47
X 1   BERICHT           00001
-----
GES.PLU BESTAND
PLU#1
HAMBURGER
  ANZ                      26
PLU#2
DOPPELBURGER
  ANZ                      15
PLU#7
BRATEN
  ANZ                      25.96
PLU#28
TEST1111
  ANZ                      1488.47
PLU#33
SONSTIGES
  ANZ                      161.25
ELSE           NR.000228   00000
```

Bediener Zeitbericht

Bediener

Datum und Uhrzeit
der letzten vier
Einträge (AN/AB-
Meldungen)

Gearbeitete Zeit des
Bedieners

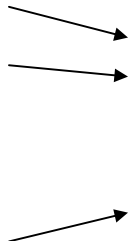

```

DATUM 11/10/1999 MIT   ZEIT 15:36
X 1   BERICHT           00001
-----
GES.BED.ZEIT
ELSE
ZEIT AN :      11/09/1999   07:52
ZEIT AB :      11/09/1999   15:44
ZEIT AN :      11/10/1999   07:52
ZEIT AB :      11/10/1999   13:50
GEARBEITET :                               0013:50
HELMUT
ZEIT AN :      11/09/1999   07:26
ZEIT AB :      11/09/1999   14:55
ZEIT AN :      11/10/1999   07:26
ZEIT AB :      11/10/1999   14:22
ZEIT AN :      11/11/1999   06:58
GEARBEITET :                               0014:25
ANNA
ZEIT AN :      11/09/1999   12:52
ZEIT AB :      11/09/1999   15:42
ZEIT AN :      11/10/1999   06:44
ZEIT AB :      11/10/1999   14:55
GEARBEITET :                               0011:01
LAURA
ZEIT AN :      11/09/1999   02:33
ZEIT AB :      11/09/1999   07:55
ZEIT AN :      11/09/1999   12:44
ZEIT AB :      11/09/1999   18:44
ZEIT AN :      11/10/1999   09:55
GEARBEITET :                               0011:22
ERWIN
ZEIT AN :      11/10/1999   13:52
GEARBEITET :                               0000:00
MOLLY
ZEIT AN :      11/09/1999   01:05
ZEIT AB :      11/09/1999   09:55
ZEIT AN :      11/10/1999   07:44
GEARBEITET :                               0008:50
-----
ARBEITSZEIT :                               0059:28
ELSE        NR.000217   00000
    
```

Offene Rechnungen

Offene Rechnung
mit Saldo

Offnender Bediener
der Rechnung

```
DATUM 11/10/1999 MIT ZEIT 15:59
X 1   BERICHT
00001
-----
OFF.RECHNUNG
RECHNG : 3                24.07
MOLLY
RECHNG : 4                45.42
ELSE
RECHNG : 5                24.50
ELSE
RECHNG : 6                28.33
ELSE
ELSE                       NR.000243  00000
```

