

Elektronische Registrierkasse

TK-6000/6500

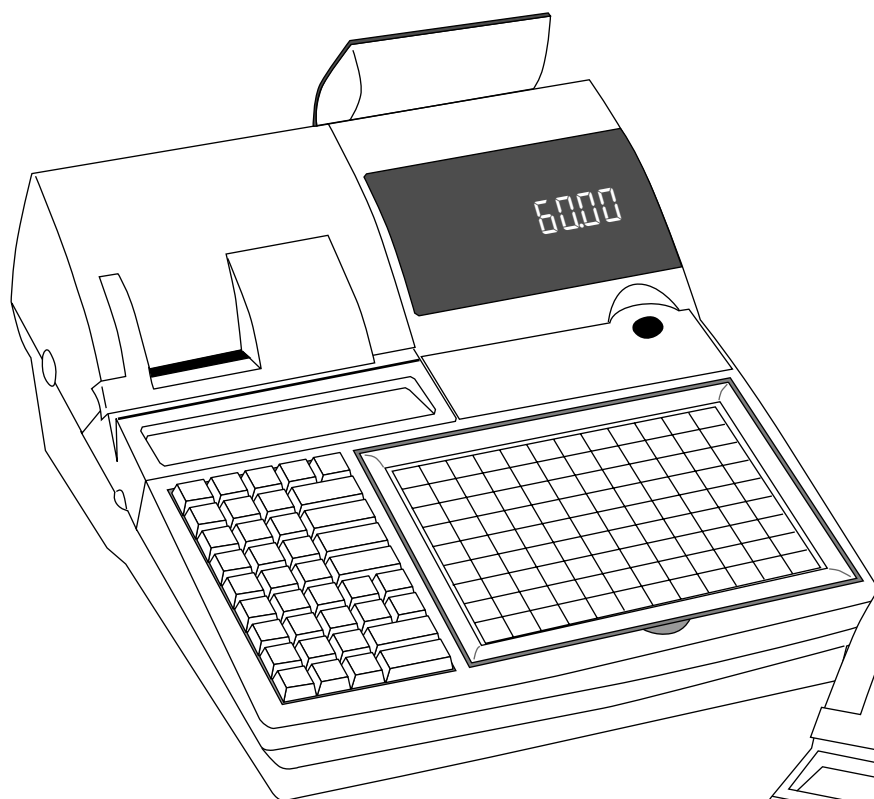

APPLE-
PIE
COFFEE

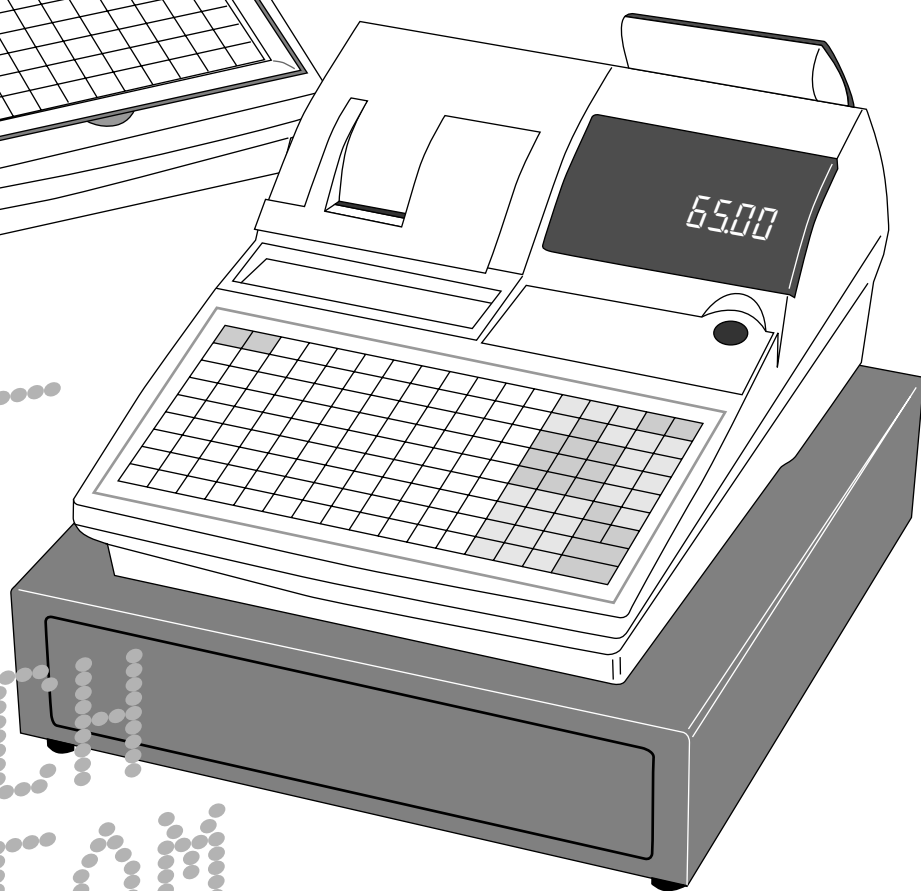

FRENCH-
FRIED
SANDWICH
ICE CREAM

- Eu
- Di
- U.K.
- Cl
- Canada

Bedienungsanleitung

CASIO®

Einleitung

Herzlichen Glückwunsch zu Ihrer Wahl einer elektronischen Registrierkasse der Serie CASIO TK-6000/TK-6500. Diese elektronische Registrierkasse ist das Produkt fortschrittlichster Elektroniktechnologie und zeichnet sich durch außergewöhnliche Vielseitigkeit und Zuverlässigkeit aus. Vereinfachte Bedienung wird durch eine speziell konstruierte und ausgelegte Tastatur und durch eine große Auswahl an automatischen, programmierbaren Funktionen sichergestellt. Die speziell konstruierte und ausgelegte Tastatur und ein helles, ablesfreundliches Display helfen mit, um Ermüdung bei stundenlanger Bedienung zu vermeiden.

Hinweise zur TK-6000-1



Casio Electronics Co., Ltd.
Unit 6, 1000 North Circular Road
London NW2 7JD, U.K.

Warnung: Dies ist ein Produkt der Klasse A. Im Haushalt kann dieses Produkt zu Interferenz mit dem Rundfunkempfang führen. In einem solchen Fall muss der Benutzer die erforderlichen Maßnahmen treffen.

Bitte bewahren Sie alle Informationen für spätere Referenz auf.

Zur Trennung vom Netz ist der Netzstecker aus der Stechdose zu ziehen, welche sich in der Nähe des Gerätes befinden muss und leicht zugänglich sein soll.

Wichtig!

Ihre neue Registrierkasse wurde vor dem Versand sorgfältig getestet, um richtigen Betrieb zu Gewähr leisten. Sicherheitseinrichtungen eliminieren Sorgen über Versagen auf Grund von Bedienungsfehlern oder falscher Handhabung. Um aber jahrelangen und störungsfreien Betrieb sicherzustellen, sollten Sie die folgenden Punkte bei der Handhabung der Registrierkasse beachten.

Vermeiden Sie eine Aufstellung der Registrierkasse an Orten mit direkter Sonnenbestrahlung, hoher Luftfeuchtigkeit oder mit hoher Temperatur (in der Nähe von Heizgeräten) und vermeiden Sie das Verschütten von Wasser oder anderen Flüssigkeiten auf die Registrierkasse.

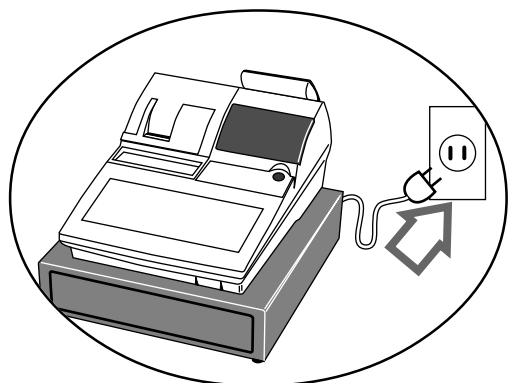
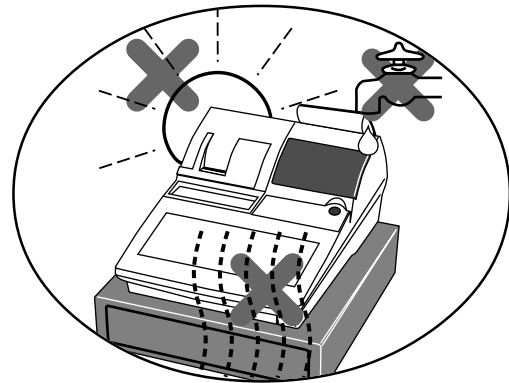

Kontrollieren Sie unbedingt den Aufkleber an der Seite der Registrierkasse, um sicherzustellen, dass die Nennspannung der Registrierkasse mit der örtlichen Netzspannung übereinstimmt.

Bedienen Sie niemals die Registrierkasse mit nassen Händen.

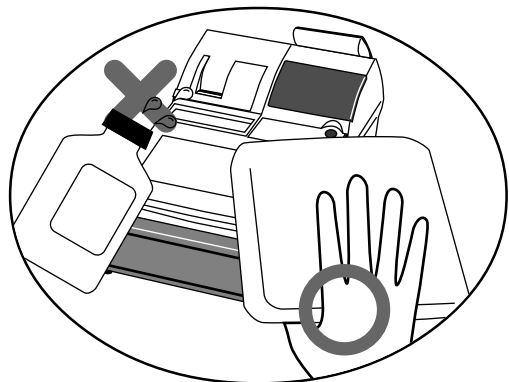
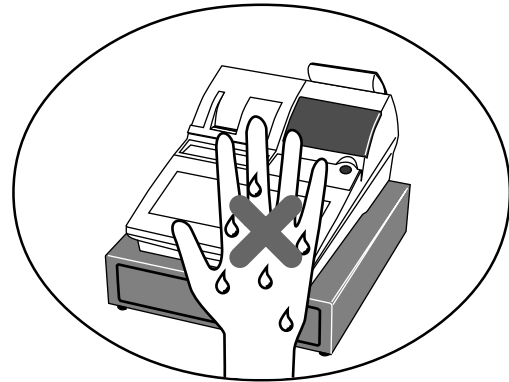

Verwenden Sie ein weiches, trockenes Tuch, um die Außenseite der Registrierkasse zu reinigen. Benutzen Sie niemals Waschbenzin, Verdüner oder andere flüchtige Mittel.

Versuchen Sie niemals die Registrierkasse zu öffnen oder selbst Reparaturen auszuführen. Bringen Sie die Registrierkasse zu einem autorisierten CASIO Fachhändler, wenn Reparaturen erforderlich sind.

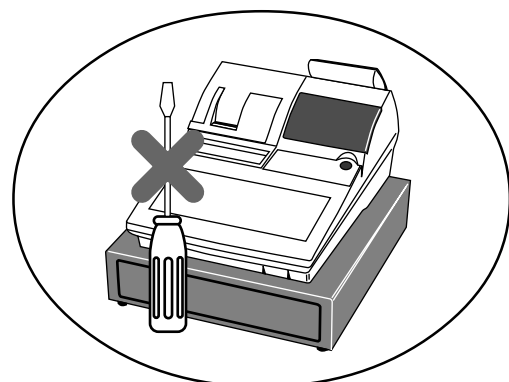

Einleitung und Inhalt

Einleitung und Inhalt	2
Wollen wir beginnen	8
Auspacken der Registrierkasse aus dem Karton	8
Entfernen des Klebestreifens, mit dem Teile der Registrierkasse befestigt sind	8
Entfernen der Geldlade aus ihrem Karton	8
Anschließen der Schublade	8
Aufstellen der Registrierkasse	9
Anschließen der Registrierkasse an eine Netzdose	9
Einstecken des mit "PGM" bezeichneten Modusschlüssels in den Betriebsmodusschalter	9
Einsetzen des Kassenbon/Journalstreifens	10
Einstellen des Datums	12
Einstellen der Zeit	12
Wir stellen vor: TK-6000/6500	14
Allgemeine Anleitung	14
Display (TK-6000/TK-6500)	18
Tastatur (TK-6000)	20
Tastatur (TK-6500)	22
Zuordnungsbare Funktionen	24
Entfernen/Austauschen des Folienhalters (nur TK-6000)	26
Einsetzen einer Menüfolie in den Folienhalter (nur TK-6000)	27
Grundlegende Operationen und Einstellungen	28
Ablesen der Druckausgaben	28
Verwendung Ihrer Registrierkasse	29
Zuordnung eines Verkäufers	30
Verkäufer Taste	30
Verkäufer Schloss	30
Taste für Geheimnummer des Verkäufers	30
Anzeige von Zeit und Datum	31
Vorbereitung von Münzen für das Wechselgeld	31
Vorbereitung und Verwendung der Warengruppen-/PLU-Folientasten	32
Registrieren von Warengruppen-/PLU-Folientasten	32
Programmieren von Warengruppen-/PLU-Folientasten	33
Programmieren eines Einheitspreises für jede Warengruppe/PLU-Folientaste	33
Programmieren des Steuerberechnungsstatus für jede Warengruppe/PLU-Folientaste	33
Programmieren der Höchstbetragsgrenze für jede Warengruppe/PLU-Folientaste	34
Registrieren der Warengruppen-/PLU-Folientasten durch Programmieren der Daten	35
Voreingestellter Preis	35
Voreingestellter Steuerstatus	35
Begrenzung des Höchstbetrags	35
Vorbereitung und Verwendung der PLUs	36
Programmieren der PLUs	36
Programmieren eines Einheitspreises für jeden PLU	36
Programmieren des Steuerberechnungsstatus für jeden PLU	36
Registrieren von PLUs	37
Umschalten des steuerpflichtigen Status eines Artikels	39
Berechnung der Zwischensumme des Verkaufs	39
Vorbereitung und Verwendung von Diskonts	40
Programmieren von Diskonts	40
Registrieren von Diskonts	40
Diskont für Artikel und Zwischensummen	40
Vorbereitung und Verwendung von Abschlägen	41
Programmieren von Abschlägen	41
Programmieren des voreingestellten Abschlagbetrags	41
Registrierung von Abschlägen	41
Abschläge für Artikel	41
Abschlag für Zwischensumme	42
Registrieren von Kredit- und Scheckzahlungen	43
Scheck	43
Kredit	43

Gemischte Bezahlung (Bargeld, Kredit, Scheck)	43
Registrierung sowohl von Euro als auch der Landeswahrung	44
Bestatigungsdruck	46
Bestatigung fur Gesamtbetrag	46
Bestatigungsbeispiel	46
Registrieren von zuruckgegebenen Artikeln im REG-Modus	47
Registrieren von zuruckgegebenen Artikeln im RF-Modus	47
Normale Ruckzahlung	47
Abschlag bei Ruckzahlungsbetrag	48
Registrieren von Einzahlungen	48
Registrieren von Auszahlungen	48
Registrieren von Darlehen	49
Registrieren von Abholungsbetragen	49
Wechseln des Zahlungsmittels in der Schublade	49
Berichtigungen bei der Registrierung	50
Berichtigung eines eingegebenen, aber noch nicht registrierten Artikels	50
Berichtigung eines eingegebenen und registrierten Artikels	51
Stornieren aller Artikel einer Transaktion	52
Registrieren eines Nichtverkaufs	52
Ausdrucken des taglichen Verkaufsruckstellberichts	53
Weiterfuhrende Operationen	54
Verkaufer-Unterbrechungsfunktion	54
Einzelposten-Bargeldverkauf	55
Addition	56
Addition (plus)	56
Aufschlag (%+)	56
Gesamtbetrag in Schublade	57
Aufschlag/Diskont-Gesamtbetrag in Schublade	57
Mehrfachposten-Summierungsfunktion	57
Kupontransaktion	58
Kuponregistrierung mittels <COUPON> (Kupontaste)	58
Kuponregistrierung mittels <COUPON2> (Kupontaste 2)	58
Voreingestellter ubergabebetrag	59
Flaschenpfand-Verknupfungsoperation	60
Flaschenpfand-Ruckzahlung	60
Flaschenpfand-Ruckzahlungstaste	60
Registrierungen der Arrangementtasten	61
Einstellungsmenu	61
Wahrungsumwandlungsfunktion	62
Registrieren von Fremdwahrung	62
Ubergebener Gesamtbetrag in Fremdwahrung	62
Teilweise Bezahlung in Fremdwahrung	63
"Food Stamp" (Lebensmittelmarken)	64
Registrieren von "Food Stamp"	64
"Food Stamp" ohne falliges Wechselgeld	64
"Food Stamp" mit falligem Wechselgeld	65
Registrieren von "Food Stamp" (Illinois-Regel)	67
Ohne falliges Wechselgeld	67
"Food Stamp" mit falligem Wechselgeld	69
Elektronic Benefits Transfer	72
Uber gemischte Bezahlung mit EBT-Karte	72
Ohne falliges Wechselgeld	72

Einleitung und Inhalt

Trinkgelder	73
Registrierung des zweiten Einheitspreises	73
Eingeben der Kundenzahl	75
Aufrufen von Text	76
Vorübergehende Freigabe von Pflichteingaben	76
Quittungsdruck	77
Drucken von Quittungen	77
Automatischer Stapeldruck 1	78
Automatischer Stapeldruck 2	78
Maximale Anzahl der Quittungszeilen	78
Zahlzettel-Verfolgungssystem	78
Zahlzettel-Verfolgungssystem	78
Öffnen eines Zahlzettels	79
Addieren zu einem Zahlzettel	79
Ausgeben eines Gäste-Kassenbons	80
Schließen eines Zahlzettelspeichers	80
Tastenoperation für neuen/alten Zahlzettel	81
Hinzugefügter Zahlzettel	82
Separater Zahlzettel	83
Verkäuferwechsel	84
Tischwechsel	84
Separates Ausdrucken der Mehrwertsteuer	85
Registrieren eines Depots	85
Depot vom Kunden	85
Depot vom Kunden während Verkaufstransaktion	85
Rechnungskopie	86
Programmierung für Verkäufer	87
Programmieren der Verkäufersnummer	87
Programmieren des Übungsstatus	87
Programmieren der Kommissionsrate	87
Programmierung von Beschreibungen und Meldungen	88
Programmieren der Kassenbon-Mitteilung und des Verkäufersnamens	88
Programmieren der Beschreibungen der Warengruppen/Transaktionstasten	90
Programmieren der Beschreibungen der PLU-Folientasten	91
Eingeben von Zeichen	92
Eingeben von Zeichen mittels Code	92
Liste der Zeichencodes	92
Verwendung der Zeichentastatur	93
Ausdrucken der Auslese/Rückstellberichte	94
Ausdrucken des individuellen Warengruppen-, PLU/PLU-Folientasten-Ausleseberichts	94
Ausdrucken des finanziellen Ausleseberichts	95
Auslesen des individuellen Verkäufer-Auslese/Rückstellberichts	95
Ausdrucken des täglichen Verkaufs-Auslese/Rückstellberichts	96
Ausdrucken des PLU/PLU-Folientasten-Auslese/Rückstellberichts	98
Ausdrucken des stündlichen Verkaufs-Auslese/Rückstellberichts	98
Ausdrucken des monatlichen Verkaufs-Auslese/Rückstellberichts	99
Ausdrucken des Gruppen-Auslese/Rückstellberichts	99
Ausdrucken der periodischen Verkaufs-Auslese/Rückstellberichte 1/2	100
Ausdrucken anderer Verkaufs-Auslese/Rückstellberichte	101
Auslesen des Programms der Registrierkasse	101
Ausdrucken des Einheitspreis/Kursprogramms (ausgenommen PLU/PLU-Folientasten)	101
Ausdrucken des Tastenbeschreibungs-, Namens-, Meldungsprogramms (ausgenommen PLU)	102
Ausdrucken des PLU/PLU-Folientasten-Programms	103
Störungsbeseitigung	104
Wenn ein Fehler auftritt	104
Bei Stromausfall	105

Freigabe der Maschinenverriegelung	106
Wenn die Registrierkasse nicht arbeitet	106
Wartung durch den Benutzer und Optionen	107
Auswechseln des Farbbandes	107
Auswechseln des Journalstreifens	108
Auswechseln des Kassenbonnstreifens	109
Nachfüllen der Stempelfarbe	109
Optionen	109
Technische Daten	110
Index	111

Hinweis:
In dieser Anleitung wird generell ein Dezimalpunkt an Stelle eines Kommas verwendet.

Wollen wir beginnen

Dieser Abschnitt beschreibt, wie Sie die Registrierkasse auspacken und für den Betrieb bereitstellen können. Sie sollten diesen Teil der Anleitung durchlesen, auch wenn Sie bereits früher eine Registrierkasse verwendet haben. Nachfolgend sind die grundlegenden Vorgänge für die Vorbereitung gemeinsam mit den Referenzseiten, auf welchen Sie weitere Einzelheiten finden, aufgeführt.

1. Auspacken der Registrierkasse aus dem Karton

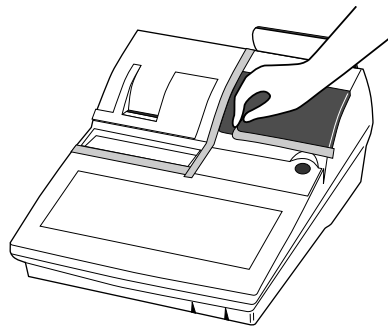
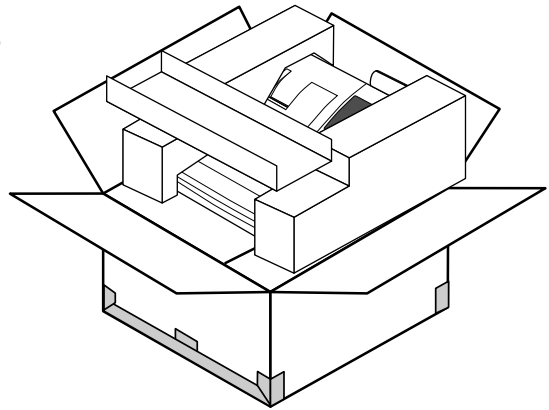

2. Entfernen des Klebestreifens, mit dem Teile der Registrierkasse befestigt sind

Entfernen Sie auch den kleinen Plastikbeutel, der mit einem Klebestreifen am Druckerdeckel befestigt ist. In diesem Plastikbeutel finden Sie die Betriebsmodusschlüssel.

3. Entfernen der Geldlade aus ihrem Karton

Die Registrierkasse und die Geldlade sind separat verpackt.

4. Anschließen der Schublade

1. Schließen Sie den Stecker der Schublade (dreifarbiges Kabel an der Schublade) an die Registrierkasse an.
2. Schließen Sie den Stecker des Ladenrahmens (grünes Kabel an der Schublade) an die Registrierkasse an.

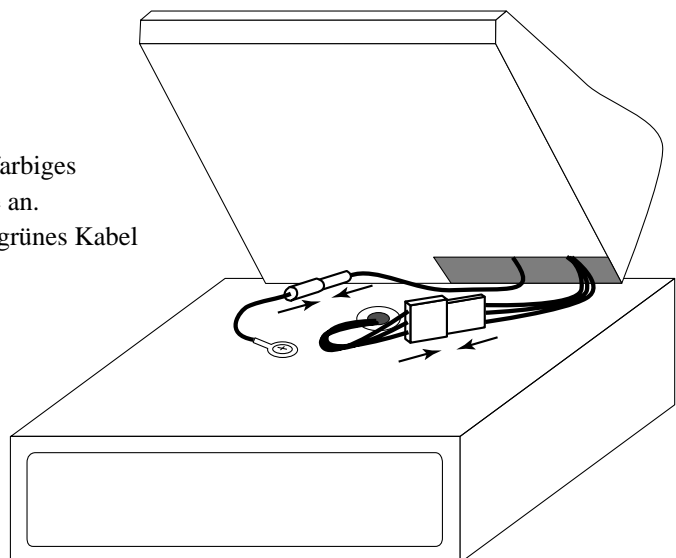

5. Aufstellen der Registrierkasse

1. Schrauben Sie 2 Befestigungsschrauben in die Unterseite der Registrierkasse.
2. Kleben Sie Gummistücke an den vier Ecken der Unterseite der Registrierkasse an.
3. Stellen Sie die Registrierkasse auf der Oberseite der Schublade ab, wobei Sie darauf achten müssen, dass die Füße an der Unterseite der Registrierkasse in die Bohrungen an der Schublade eingreifen.

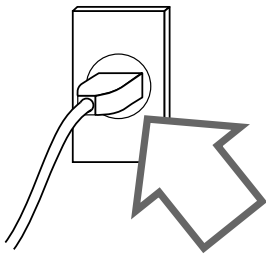
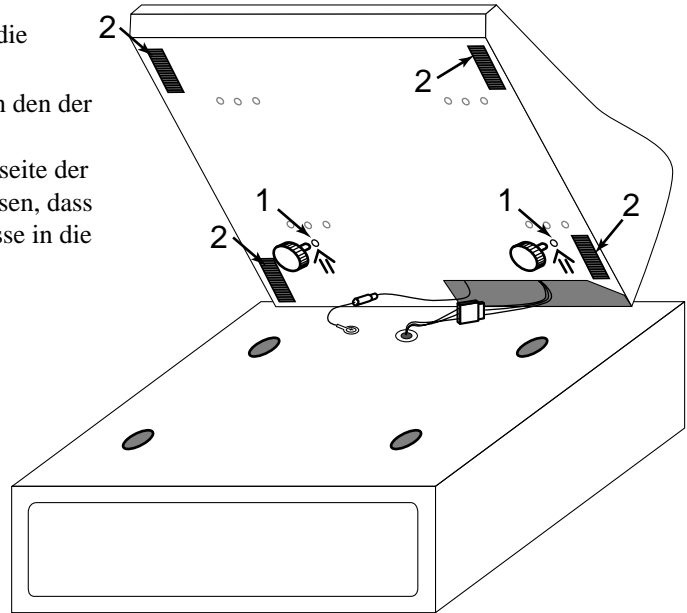

6. Anschließen der Registrierkasse an eine Netzdose

Überprüfen Sie unbedingt den Aufkleber an der Seite der Registrierkasse, um sicherzustellen, dass die Nennspannung der Registrierkasse mit Ihrer örtlichen Netzspannung übereinstimmt. Der Drucker wird für einige Sekunden arbeiten.

Bitte das Netzkabel nicht unter der Schublade anordnen.

7. Einstecken des mit "OW" bezeichneten Modusschlüssels in den Betriebsmodusschalter

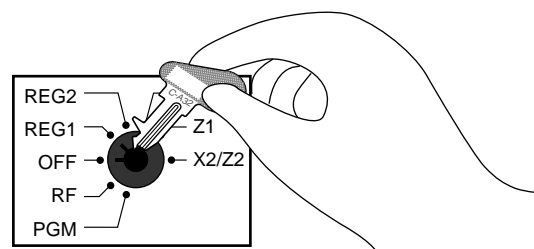

8. Einsetzen des Kassenbon/Journalstreifens

Einsetzen des Journalstreifens

Der gleiche Typ von Papierstreifen (45 mm × 83 mm Durchmesser) wird für Kassenbon und Journalstreifen verwendet. Setzen Sie eine neue Papierrolle ein, bevor Sie die Registrierkasse erstmalig verwenden oder wenn ein roter Papierstreifen am Drucker austritt.

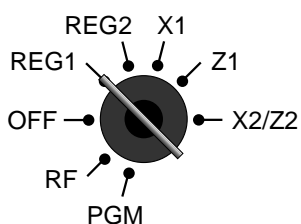

1

Verwenden Sie einen Modussschlüssel, um den Betriebsmoduswechsler auf Position REG1 zu stellen.



2

Öffnen Sie den Druckerdeckel, indem Sie den Druckerdeckeltaste verwenden.



5

Lassen Sie die Papierrolle vorsichtig hinein fallen und führen Sie den Papierstreifen in den Papiereinlass ein.



3

Schneiden Sie das vordere Ende des Papierstreifens gerade ab.



6

Drücken Sie die **JOURNAL FEED**-Taste, bis etwa 20 bis 30 cm Papierstreifen am Drucker austreten.



4

Achten Sie darauf, dass der Papierstreifen von der Unterseite der Rolle abgespult wird, und setzen Sie die Papierrolle in das Fach hinter dem Drucker ein.



7

Schieben Sie das vordere Ende des Papierstreifens in die Nut der Spindel der Aufwickelspule und spulen Sie den Papierstreifen um zwei oder drei Windungen auf die Spule auf.

Einsetzen des Kassensbonnstreifens

Befolgen Sie die Schritte **1** bis **3** unter "Einsetzen des Journalstreifens" auf der vorhergehenden Seite.



4

Achten Sie darauf, dass der Papierstreifen von der Unterseite der Rolle abgespult wird, und setzen Sie die Papierrolle in das Fach hinter dem Drucker ein.



5

Lassen Sie die Papierrolle vorsichtig hinein fallen und führen Sie den Papierstreifen in den Papiereinlass ein.



6

Drücken Sie die **RECEIPT FEED**-Taste, bis etwa 20 bis 30 cm Papierstreifen am Drucker austreten.



7

Bringen Sie den Druckerdeckel an, wobei Sie das vordere Ende des Papierstreifens durch den Papierausslass führen müssen. Schließen Sie den Druckerdeckel und reißen Sie den überstehenden Papierstreifen ab.



8

Setzen Sie die Aufwickelspule in das Fach hinter dem Drucker über der Papierrolle ein.



9

Drücken Sie die **JOURNAL FEED**-Taste, um den Papierstreifen zu spannen.



10

Schließen Sie den Druckerdeckel.



Wichtig!

Betreiben Sie niemals die Registrierkasse ohne Papier. Der Drucker könnte sonst beschädigt werden.

9. Einstellen des Datums

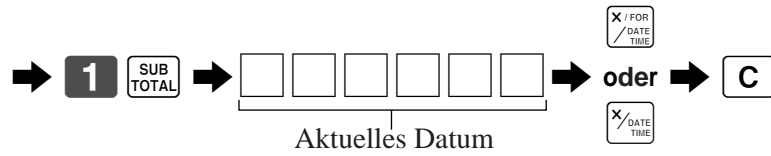
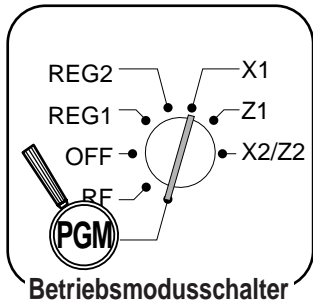

Beispiel:

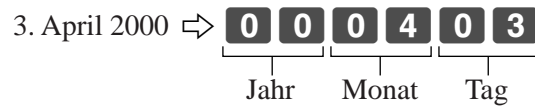

10. Einstellen der Zeit

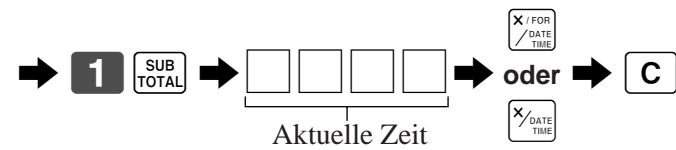
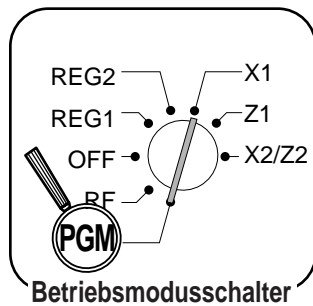

Beispiel:

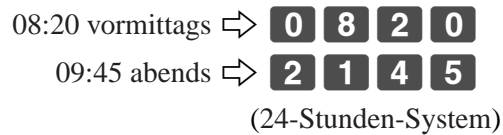



Wir stellen vor: TK-6000/6500

Allgemeine Anleitung

Dieser Teil der Anleitung enthält eine allgemeine Erläuterung der verschiedenen Teile Ihrer Registrierkasse.

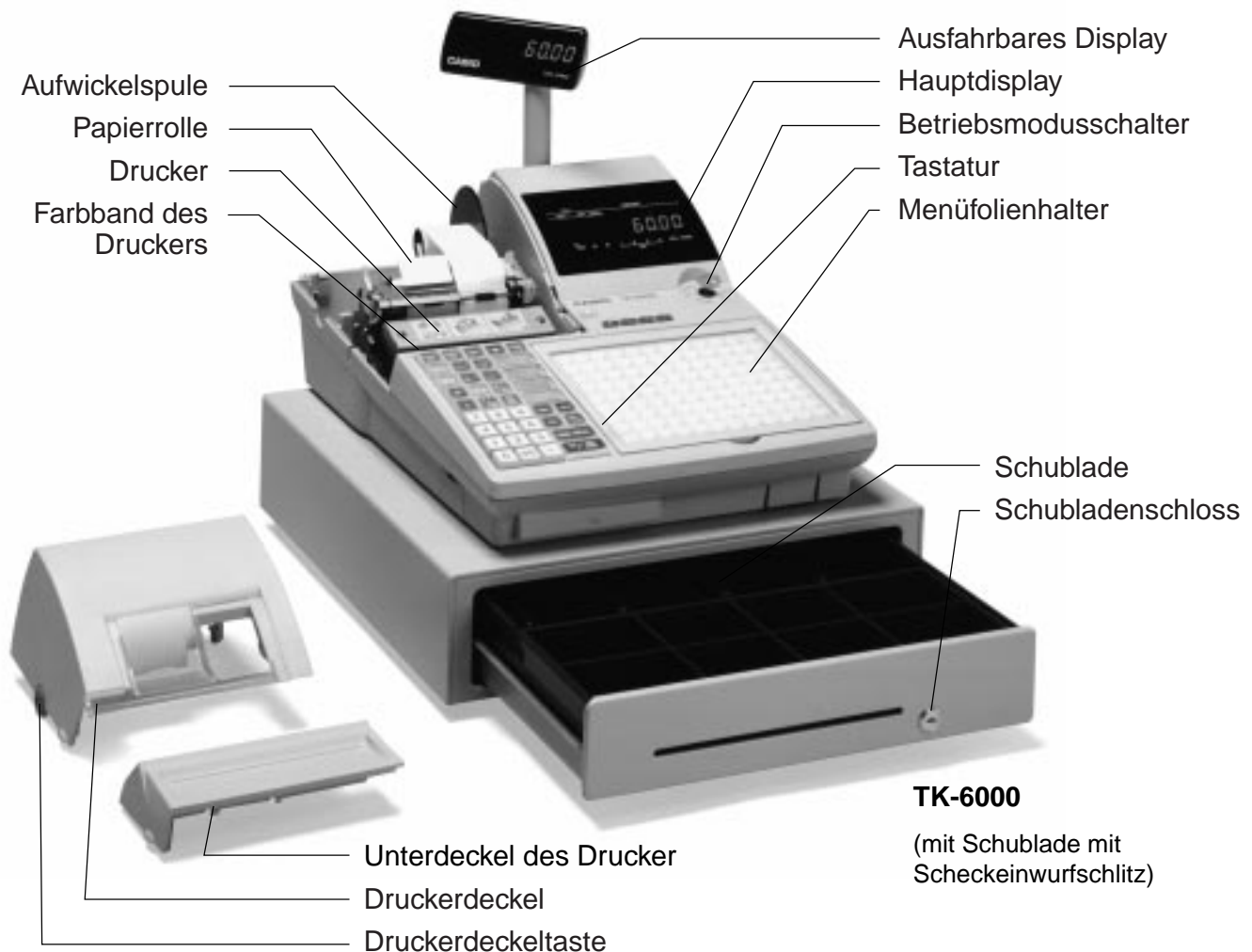

Papierrolle

Sie können die Papierrolle für das Ausdrucken der Kassensbons und des Journalstreifens verwenden (Seiten 10 ~ 11).

Farbband des Druckers

Liefert die Tinte für das Ausdrucken der Einzelheiten der Registrierung auf der Papierrolle (Seite 107).

Kassensbon-Ein/Aus-Schalter/Taste

Verwenden Sie den/die Kassensbon-Ein/Aus-Schalter/Taste, um in den REG1, REG2 und RF-Modi die Ausgabe von Kassensbons zu steuern. In anderen Modi werden die Kassensbons oder Berichte unabhängig von der Einstellung des/der Kassensbon-Ein/Aus-Schalters/Taste ausgedruckt. Sie können auch nach dem Abschluss einer Transaktion einen Kassensbon ausgeben, wenn der/die Schalter/Taste ausgeschaltet ist. Die Registrierkasse kann auch so programmiert werden, dass auch bei eingeschaltetem/r Schalter/Taste nach dem Abschluss einer Transaktion ein Kassensbon ausgegeben werden kann.

Kassensbon-Ein/Aus-Schalter

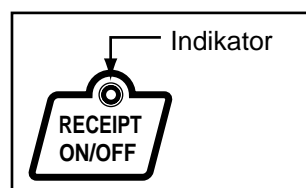

Kassensbon-Ein/Aus-Taste

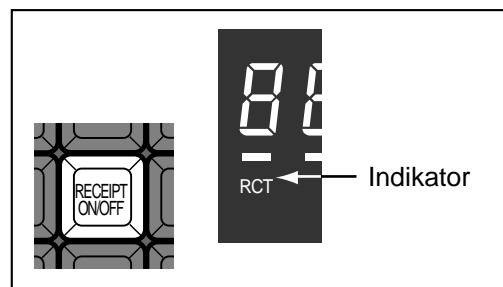

Wenn die Registrierkasse Kassensbons ausgibt, leuchtet dieser Indikator.

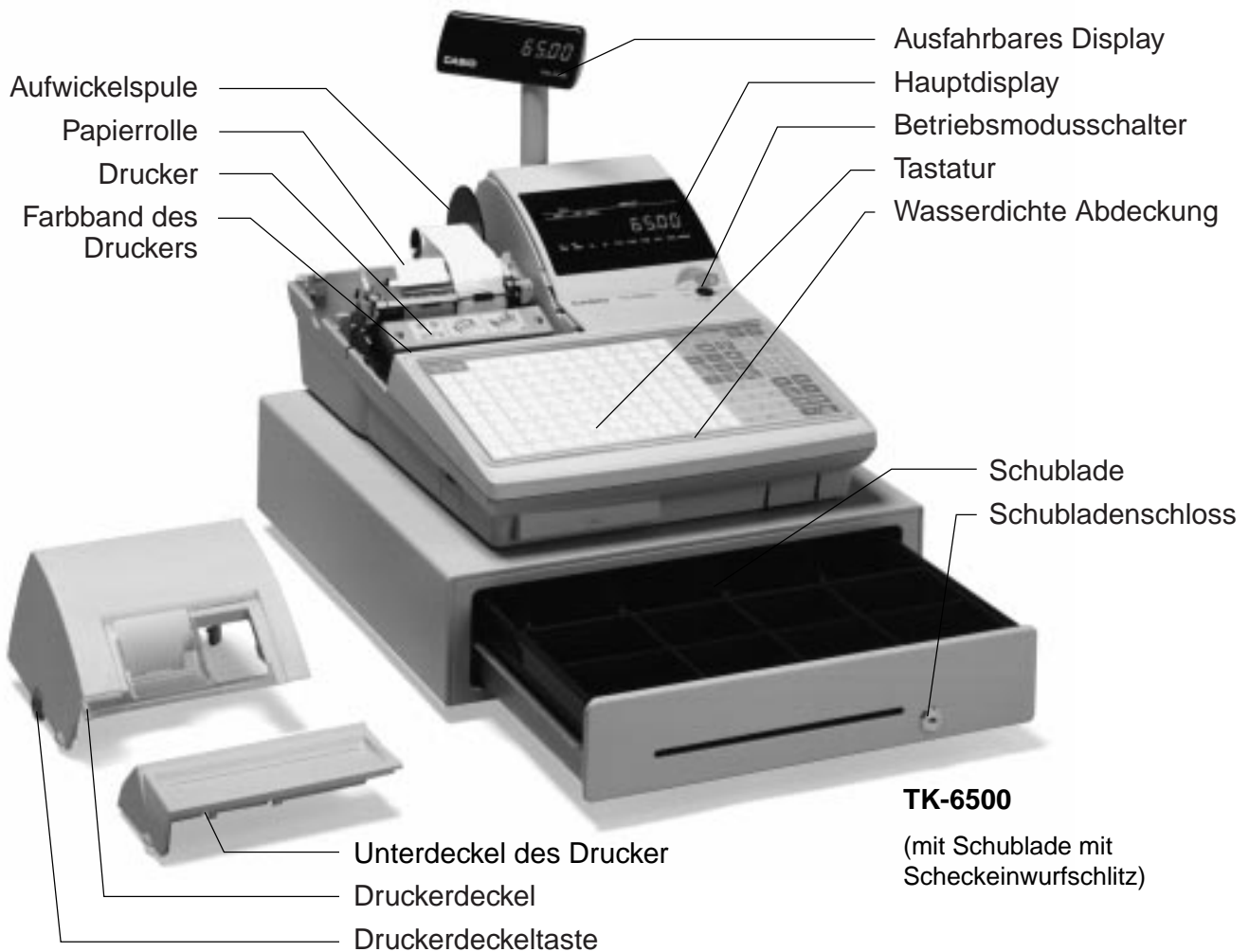

Betriebsmodusschlüssel (für Großbritannien, USA und Kanada)

Die vier folgenden Arten von Betriebsmodusschlüsseln werden mit der Registrierkasse in Großbritannien, den USA und Kanada geliefert.

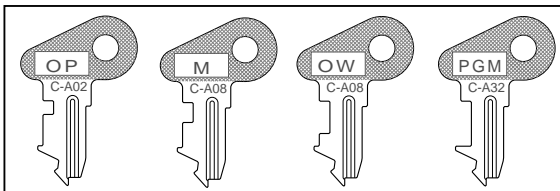

- a. OP (Operator) Bedienerschlüssel
Mit diesem Schlüssel kann zwischen OFF und REG1 umgeschaltet werden.
- b. M (Master) Hauptschlüssel
Mit diesem Schlüssel kann zwischen OFF, REG1, REG2, X1 und RF umgeschaltet werden.
- c. OW (Owner) Inhaberschlüssel
Mit diesem Schlüssel kann zwischen OFF, REG1, REG2, X1, Z1, X2/Z2 und RF umgeschaltet werden.
- d. PGM (Program) Programmschlüssel
Mit diesem Schlüssel kann auf jede Position umgeschaltet werden.

Betriebsmodusschlüssel (für andere Gebiete)

Die drei folgenden Arten von Betriebsmodusschlüsseln werden mit der Registrierkasse in Gebieten außerhalb von Großbritannien, den USA und Kanada geliefert.

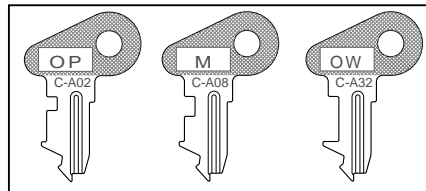

- a. OP (Operator) Bedienerschlüssel
Mit diesem Schlüssel kann zwischen OFF und REG1 umgeschaltet werden.
- b. M (Master) Hauptschlüssel
Mit diesem Schlüssel kann zwischen OFF, REG1, REG2, X1 und RF umgeschaltet werden.
- c. OW (Owner) Inhaberschlüssel
Mit diesem Schlüssel kann auf jede Position umgeschaltet werden.

Betriebsmodusschalter

Verwenden Sie die Betriebsmodusschlüssel, um die Position des Betriebsmodusschalters zu ändern und den gewünschten Modus zu wählen.

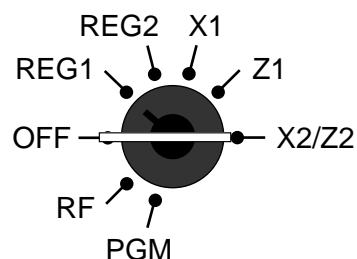

Betriebsmodus-schalter	Modusbezeichnung	Beschreibung
OFF	Bereitschaft	In dieser Position kann jeder beliebige Betriebsmodusschlüssel in den Betriebsmodusschalter eingesteckt und abgezogen werden.
REG1	Register 1	Diese Position dient für normale Verkaufstransaktionen. In dieser Position kann jeder beliebige Betriebsmodusschlüssel in den Betriebsmodusschalter eingesteckt und abgezogen werden.
REG2	Register 2	Diese Position dient für spezielle Operationen. Da für das Umschalten auf REG2 ein spezieller Schlüssel erforderlich ist, können Funktionen wie Diskonts, Kreditverkäufe, Anschreibverkäufe, Scheckzahlungen und Auszahlungen über das Programm in der Position REG1 verboten und nur in der Position REG2 erlaubt werden.
RF	Rückzahlungs- oder Register-Minusmodus	Diese Position dient für die Verarbeitung von Rückgaben. Wenn der Betriebsmodusschalter der Registrierkasse auf Position RF gestellt ist, können Sie den Rückzahlungsmodus oder den Register-Minusmodus aufrufen.
X1	Auslesen der täglichen Verkäufe	Diese Position wird verwendet, um tägliche Berichte zu erhalten, ohne alle Summendaten zurückzusetzen (zu löschen).
Z1	Rückstellen der täglichen Verkäufe	Diese Position wird verwendet, um tägliche Berichte zu erhalten, wobei gleichzeitig alle Summendaten zurückgesetzt (gelöscht) werden.
X2/Z2	Auslesen/ Rückstellen der periodischen Verkäufe	Diese Position wird verwendet, um die periodischen Verkaufsberichte zu erhalten, ohne die Summendaten zurückzustellen bzw. gleichzeitig alle Summendaten zurückzustellen.
PGM	Programm	Diese Position dient für das Programmieren der Funktionen und voreingestellten Daten, wie Einheitspreise und Steuersätze. Dient auch für das Lesen der Programmdateien.

Verkäufer-schlüssel/-taste/-schloss

An in den USA und Kanada erhältlichen Modellen kann die Zuordnung des Verkäufers/Kassierers nur unter Verwendung der Geheimnummer des Verkäufers/Kassierers ausgeführt werden (Verkäufer-tasten sind nicht vorhanden).

In Deutschland können Sie die Verkäufer zuordnen, indem Sie den Verkäufer-schlüssel oder die Geheimnummer des Verkäufers verwenden (Verkäufer-schlüssel ist vorhanden).

In anderen Gebieten erfolgt die Zuordnung des Verkäufers unter Verwendung der Verkäufer-taste oder der Geheimnummer des Verkäufers.

Die Methode für das Zuordnen des Verkäufers hängt von der Programmierung Ihrer Registrierkasse ab.

Geheimnummer für Verkäufer

Wenn die Registrierkasse programmiert wurde, um eine Geheimnummer für die Zuordnung eines Verkäufers oder Kassierers zu verwenden, dann funktionieren die Verkäufertasten nicht.

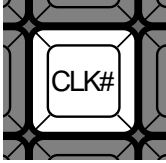

Verkäufertaste

Sie können den Verkäufer oder Kassierer zuordnen, indem Sie die vier unter dem Displaypanel angeordneten Tasten verwenden.

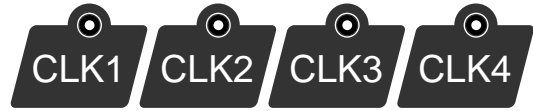

Verkäufer Schloss/-schlüssel

Sie können den Verkäufer oder Kassierer zuordnen, indem Sie einen Verkäuferschlüssel in das Verkäuferschloss einstecken.

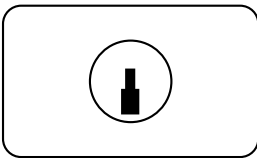

Verkäufer Schloss

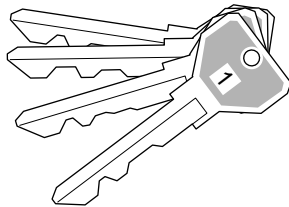

Verkäufer Schlüssel

Schublade

Die Schublade öffnet automatisch, wenn Sie eine Registrierung abschließen und wenn Sie einen Auslese- oder Rückstellungsbericht ausgeben. Die Schublade öffnet nicht, wenn Sie mit dem Schubladenschlüssel abgesperrt ist.

Schubladenschloss

Verwenden Sie den Schubladenschlüssel, um die Schublade abzusperrern oder zu entriegeln.

Wenn die Geldlade nicht öffnet!

Bei Stromausfall oder wenn es zu Fehlbetrieb der Registrierkasse kommt, öffnet die Geldlade nicht automatisch. Aber auch in einem solchen Fall können Sie die Geldlade öffnen, indem Sie an dem Geldladen-Entriegelungshebel (siehe unten) ziehen.

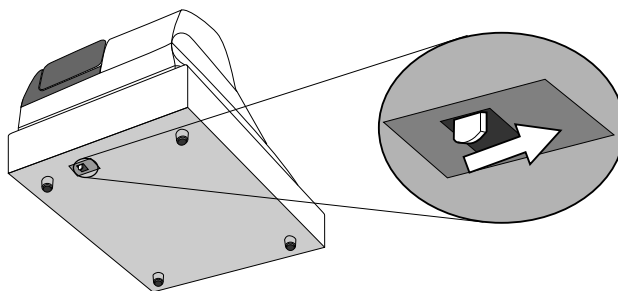

Wichtig!

Die Geldlade öffnet nicht, wenn sie mit dem Schlüssel für das Geldladenschloss abgesperrt ist.

Wir stellen vor: TK-6000/6500

Display (TK-6000/TK-6500)

Displaypanel

Hauptdisplay für die USA

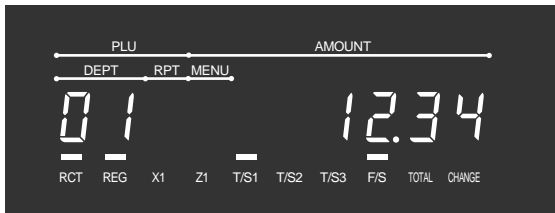

Kundendisplay für alle Gebiete



Hauptdisplay für Kanada und Deutschland

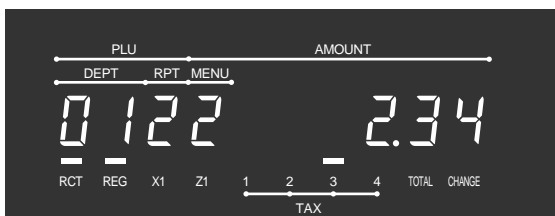

Hauptdisplay für andere Gebiete

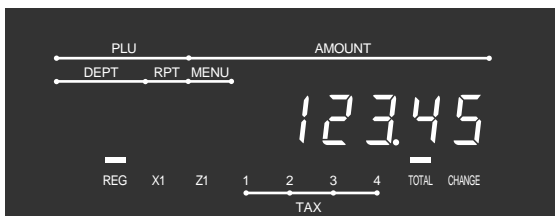

Displaybeispiel

Registrierung von Posten

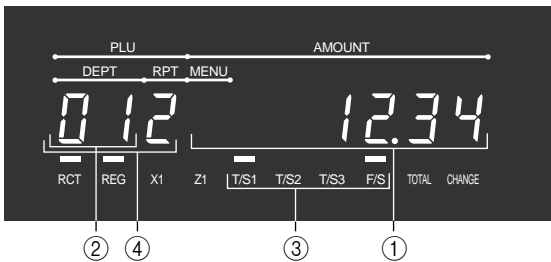

Menü-Umschaltung

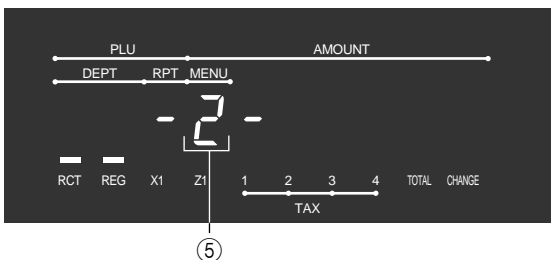

Wiederholungsregistrierung

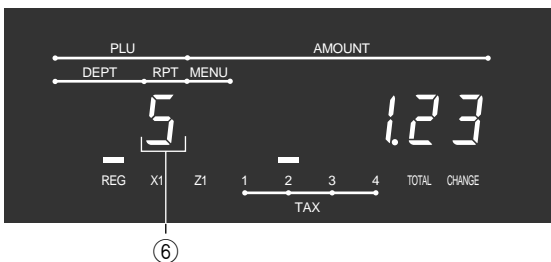

Summierungsoperation

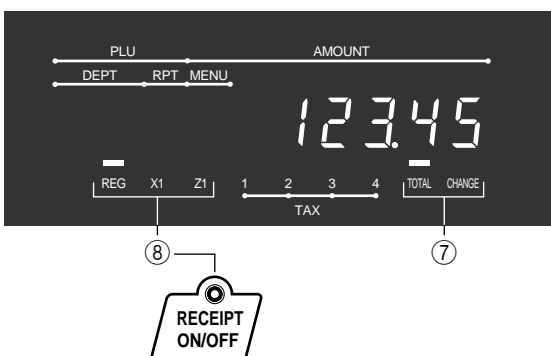
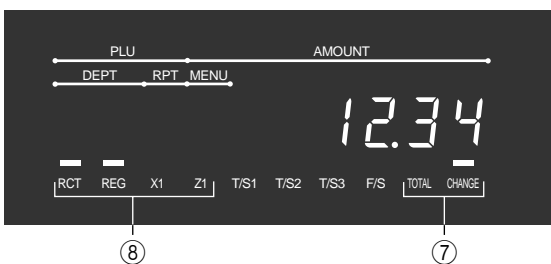

① Betrag/Stückzahl

Dieser Teil des Displays zeigt die Geldbeträge. Er kann auch verwendet werden, um das aktuelle Datum und die Uhrzeit anzuzeigen.

② Warengruppennummer

Wenn Sie eine Warengruppentaste drücken, um einen Einheitspreis zu registrieren, erscheint hier die entsprechende Warengruppennummer (01 ~ 04, 08).

③ Indikatoren für steuerpflichtigen Verkaufstatus

Wenn Sie einen steuerpflichtigen Artikel registrieren, leuchtet der entsprechende Indikator auf.

④ PLU-, PLU-Folientasten-Nummer

Wenn Sie einen PLU- oder PLU-Folientasten-Artikel (aufrufbaren Festpreisartikel) registrieren, erscheint hier die entsprechende PLU- oder PLU-Folientasten-Nummer.

⑤ Menüfoliennummer

Wenn Sie die **MENU**-Taste drücken, um die erste bis sechste Menüfolie zu bezeichnen, wird die entsprechende Nummer angezeigt.

⑥ Anzahl der Wiederholungen

Mit jeder ausgeführten Wiederholungsregistrierung (Seiten 32, 37) erscheint hier die Anzahl der Wiederholungen.

Achten Sie darauf, dass nur eine Stelle der Anzahl der Wiederholungen angezeigt wird. Dies bedeutet, dass "5" sowohl 5, 15 oder sogar 25 Wiederholungen anzeigen kann.

⑦ Gesamtsummen/Wechselgeld-Indikatoren

Wenn der TOTAL-Indikator leuchtet, ist der angezeigte Wert der Gesamtbetrag oder die Zwischensumme. Wenn der CHANGE-Indikator leuchtet, stellt der angezeigte Wert das fällige Wechselgeld dar.

⑧ RCT, REG, X1, Z1 Indikatoren

RCT: Wenn die Registrierkasse Kassenbons ausgibt, leuchtet dieser Indikator.

X1: Zeigt den Auslesemodus für tägliche Verkäufe an.

Z1: Zeigt den Rückstellmodus für tägliche Verkäufe an.

Tastatur (TK-6000)

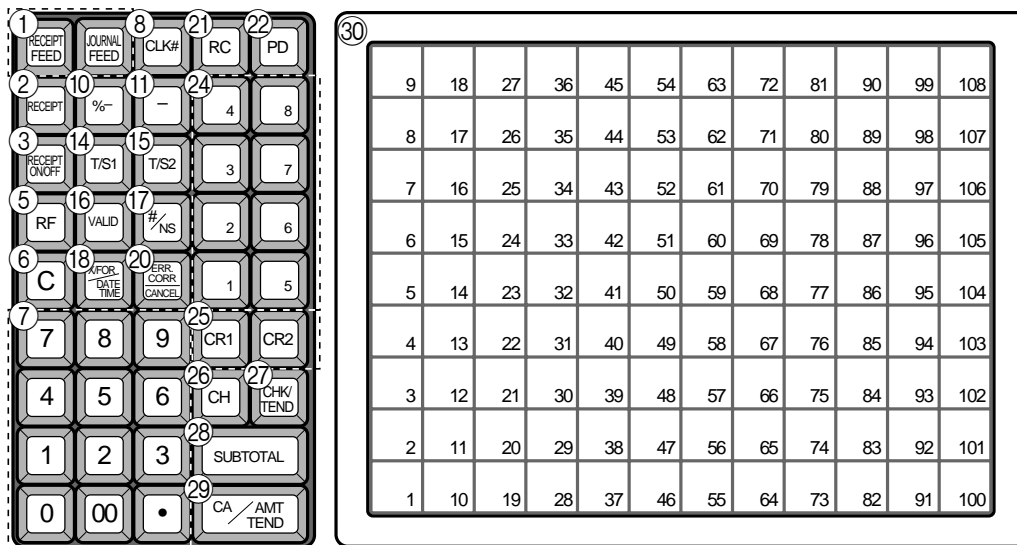

für USA/Kanada

• Registriermodus

- ① **Papierstreifen-Vorschubtaste** RECEIPT FEED, JOURNAL FEED
Halten Sie diese Taste gedrückt, um den Papierstreifen im Drucker vorzuschieben.
- ② **Taste für Kassenbon nach Transaktionsabschluss** RECEIPT
Verwenden Sie diese Taste, um nach dem Abschluss einer Transaktion einen Kassenbon auszugeben.
- ③ **Kassenbon-Ein/Aus-Taste** RECEIPT ON/OFF
Verwenden Sie diese Taste zweimal, um den Status zwischen "Ausgabe von Kassenbons" und "Keine Ausgabe von Kassenbons" umzuschalten. Im Falle von "Ausgabe von Kassenbons" leuchtet der Indikator.
- ④ **Öffnungstaste** OPEN
Verwenden Sie diese Taste, um temporär eine Begrenzung der Stellenzahl, die für einen Einheitspreis eingegeben werden kann, aufzuheben.
- ⑤ **Rückzahlungstaste** RF
Verwenden Sie diese Taste, um Rückzahlungsbeträge einzugeben und bestimmte Eingaben zu stornieren.
- ⑥ **Löschtaste** C
Verwenden Sie diese Taste, um die noch nicht registrierte Eingabe zu löschen.
- ⑦ **Ziffern- und Dezimalpunktstasten**
0, 1 ~ 9, 00, .
Verwenden Sie diese Tasten für die Eingabe von Zahlen.
- ⑧ **Verkäufernummertaste** CLK#
Verwenden Sie diese Taste, um einen Verkäufer für die Bedienung der Registrierkasse an- oder abzumelden.
- ⑨ **Mehrwertsteuertaste** VAT
Verwenden Sie diese Taste, um die Mehrwertsteuer auszudrucken.
- ⑩ **Diskonttaste** %-
Verwenden Sie diese Taste, um Diskonts zu registrieren.
- ⑪ **Minustaste** -
Verwenden Sie diese Taste, um Werte für Subtraktionen einzugeben.
- ⑫ **Darlehenstaste** LOAN
Diese Taste dient für die Eingabe des anfänglichen Geldbetrages für Geldwechsel. Diese Operation beeinflusst die Geldmittelsummen und nicht die Verkaufssummen. Darlehen werden für alle Zahlungsmittel gemacht, welche durch die Abschlusstaste spezifiziert werden können.
- ⑬ **Abhebungstaste** PICK UP
Wenn der Geldbetrag in der Schublade den Grenzwert übersteigt, hebt der Manager den Geldbetrag ab. Diese Taste wird für diese Funktion verwendet. Diese Operation beeinflusst die Zahlungsmittelsummen, nicht aber die Verkaufssummen. Abhebungen werden für alle Zahlungsmittel gemacht, welche durch die Abschlusstaste spezifiziert werden können.
- ⑭ **Steuerstatus-Umschalttaste 1** T/S1
Verwenden Sie diese Taste, um den Steuerstatus 1 des nächsten Artikels zu ändern.
- ⑮ **Steuerstatus-Umschalttaste 2** T/S2
Verwenden Sie diese Taste, um den Steuerstatus 2 des nächsten Artikels zu ändern.
- ⑯ **Bestätigungstaste** VALID
Verwenden Sie diese Taste, um den Transaktionsbetrag auf einer Quittung zu bestätigen.
- ⑰ **Nichtaddier/Nichtverkaufstaste** #/NS
Nichtaddiertaste: Um eine Referenznummer (z.B. Schecknummer, Kreditkarte usw.) während einer Transaktion auszudrucken, verwenden Sie diese Taste nach den numerischen Eingaben.
Nichtverkaufstaste: Verwenden Sie diese Taste zum Öffnen der Schublade, ohne etwas zu registrieren.
- ⑱ **Multiplikations/Für/Datums/Zeittaste** X / FOR DATE TIME
Verwenden Sie diese Taste, um eine Menge für eine Multiplikation und das Registrieren von separaten Verkäufen verpackter Artikel einzugeben. Zwischen den Transaktionen kann mit dieser Taste die aktuelle Zeit und das Datum angezeigt werden.

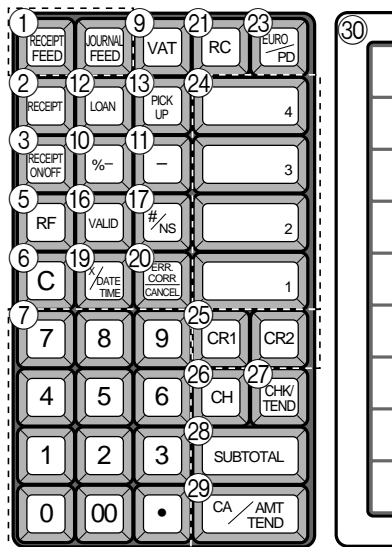

für Deutschland

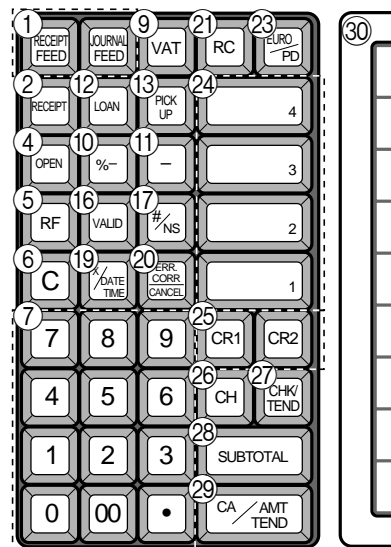

für andere Gebiete

19 **Multiplikations/Datums/Zeittaste**
 Verwenden Sie diese Taste, um eine Menge für eine Multiplikation einzugeben. Zwischen den Transaktionen kann mit dieser Taste die aktuelle Zeit und das Datum angezeigt werden.

20 **Fehlerberichtigung/Storniertaste**
 Verwenden Sie diese Taste, um Registrationsfehler zu berichtigen oder die Registrierung gesamter Transaktionen zu stornieren.

21 **Einzahlungstaste**
 Verwenden Sie diese Taste nach einer numerischen Eingabe, um einen eingezahlten Geldbetrag für Nichtverkaufs-Transaktionen zu registrieren.

22 **Auszahlungstaste**
 Verwenden Sie diese Taste nach einer numerischen Eingabe, um einen aus der Schublade ausgezahlten Geldbetrag zu registrieren.

23 **Euro/Auszahlungstaste**
 Euro-Taste: Verwenden Sie diese Taste, um die Hauptwährung in eine Landeswährung (Euros/örtliche Währung) umzuwandeln, wenn eine Zwischensumme registriert wird. Diese Taste wird auch verwendet, um eine Landeswährung zu spezifizieren, wenn ein Zahlungsbetrag eingegeben oder der Geldbetrag in der Schublade deklariert wird.
 Auszahlungstaste: Verwenden Sie diese Taste nach einer numerischen Eingabe, um einen aus der Schublade ausgezahlten Geldbetrag zu registrieren.

24 **Warengruppentasten**
 Verwenden Sie diese Tasten, um Artikel für Warengruppen zu registrieren.

25 **Kredittaste**
 Verwenden Sie diese Taste, um einen Kreditverkauf zu registrieren.

26 **Anschreibungstaste**
 Verwenden Sie diese Taste, um einen Anschreibungsverkauf zu registrieren.

27 **Schecktaste**
 Verwenden Sie diese Taste, um einen Scheckverkauf zu registrieren.

28 **Zwischensummentaste**
 Verwenden Sie diese Taste, um die gegenwärtige Zwischensumme (einschließlich Umsatzsteuer) anzuzeigen und auszudrucken.

29 **Taste für übergebenen Bargeldbetrag**
 Verwenden Sie diese Taste, um den übergebenen Bargeldbetrag zu registrieren.

30 **PLU-Folientasten**
 Verwenden Sie diese Tasten, um die abrufbaren Festpreisartikel für die PLU-Folientasten zu registrieren.

Wir stellen vor: TK-6000/6500

Tastatur (TK-6500)

1	RECEIPT FEED	2	JOURNAL FEED	25	34	43	52	61	70	79	88	97	106	3	RECEIPT	4	VALID	5	CLK#	19	RC	20	PD
8	16	24	33	42	51	60	69	78	87	96	105	6	RECEIPT ON/OFF	7	LOAN	8	PICK UP	21	4	8			
7	15	23	32	41	50	59	68	77	86	95	104	9	%-	10	-	11	RF	3	7				
6	14	22	31	40	49	58	67	76	85	94	103	12	ERR. CORR. CANCEL	13	T/S1	14	T/S2	2	6				
5	13	21	30	39	48	57	66	75	84	93	102	15	C	16	X/FOR DATE TIME	17	#/NS	1	5				
4	12	20	29	38	47	56	65	74	83	92	101	18	7	8	9	CR1	CR2						
3	11	19	28	37	46	55	64	73	82	91	100	4	5	6	23	CHK/TEND	24	CH					
2	10	18	27	36	45	54	63	72	81	90	99	1	2	3	25	SUBTOTAL							
1	9	17	26	35	44	53	62	71	80	89	98	0	00	•	26	CA / AMT TEND							

für USA

• Registriermodus

- ① **Papierstreifen-Vorschubtaste** Halten Sie diese Taste gedrückt, um den Papierstreifen im Drucker vorzuschieben.
- ② **PLU-Folientasten** Verwenden Sie diese Tasten, um die abrufbaren Festpreisartikel für die PLU-Folientasten zu registrieren.
- ③ **Taste für Kassenbon nach Transaktionsabschluss** Verwenden Sie diese Taste, um nach dem Abschluss einer Transaktion einen Kassenbon auszugeben.
- ④ **Bestätigungstaste** Verwenden Sie diese Taste, um den Transaktionsbetrag auf einer Quittung zu bestätigen.
- ⑤ **Verkäufernummertaste** Verwenden Sie diese Taste, um einen Verkäufer für die Bedienung der Registrierkasse an- oder abzumelden.
- ⑥ **Kassenbon-Ein/Aus-Taste** Drücken Sie diese Taste zweimal, um den Status zwischen "Ausgabe von Kassenbons" und "Keine Ausgabe von Kassenbons" umzuschalten. Im Falle von "Ausgabe von Kassenbons" leuchtet der Indikator.
- ⑦ **Darlehentaste** Diese Taste dient für die Eingabe des anfänglichen Geldbetrages für Geldwechsel. Diese Operation beeinflusst die Geldmittelsummen und nicht die Verkaufssummen. Darlehen werden für alle Zahlungsmittel gemacht, welche durch die Abschlusstaste spezifiziert werden können.
- ⑧ **Abhebungstaste** Wenn der Geldbetrag in der Schublade den Grenzwert übersteigt, hebt der Manager den Geldbetrag ab. Diese Taste wird für diese Funktion verwendet. Diese Operation beeinflusst die Zahlungsmittelsummen, nicht aber die Verkaufssummen. Abhebungen werden für alle Zahlungsmittel gemacht, welche durch die Abschlusstaste spezifiziert werden können.
- ⑨ **Diskonttaste** Verwenden Sie diese Taste, um Diskonts zu registrieren.
- ⑩ **Minustaste** Verwenden Sie diese Taste, um Werte für Subtraktionen einzugeben.
- ⑪ **Rückzahlungstaste** Verwenden Sie diese Taste, um Rückzahlungsbeträge einzugeben und bestimmte Eingaben zu stornieren.
- ⑫ **Fehlerberichtigung/Storniertaste** Verwenden Sie diese Taste, um Registrationsfehler zu berichtigen oder die Registrierung gesamter Transaktionen zu stornieren.
- ⑬ **Steuerstatus-Umschalttaste 1** Verwenden Sie diese Taste, um den Steuerstatus 1 des nächsten Artikels zu ändern.
- ⑭ **Steuerstatus-Umschalttaste 2** Verwenden Sie diese Taste, um den Steuerstatus 2 des nächsten Artikels zu ändern.
- ⑮ **Löschtaste** Verwenden Sie diese Taste, um die noch nicht registrierte Eingabe zu löschen.
- ⑯ **Multiplikations/Für/Datums/Zeittaste** Verwenden Sie diese Taste, um eine Menge für eine Multiplikation und das Registrieren von separaten Verkäufen verpackter Artikel einzugeben. Zwischen den Transaktionen kann mit dieser Taste die aktuelle Zeit und das Datum angezeigt werden.
- ⑰ **Nichtaddier/Nichtverkaufstaste** Nichtaddiertaste: Um eine Referenznummer (z.B. Schecknummer, Kreditkarte usw.) während einer Transaktion auszudrucken, verwenden Sie diese Taste nach den numerischen Eingaben.
Nichtverkaufstaste: Verwenden Sie diese Taste zum Öffnen der Schublade, ohne etwas zu registrieren.

⑱ **Ziffern- und Dezimalpunktasten**

0, **1** ~ **9**, **00**, **.**

Verwenden Sie diese Tasten für die Eingabe von Zahlen.

⑲ **Einzahlungstaste** **RC**

Verwenden Sie diese Taste nach einer numerischen Eingabe, um einen eingezahlten Geldbetrag für Nichtverkaufs-Transaktionen zu registrieren.

⑳ **Auszahlungstaste** **PD**

Verwenden Sie diese Taste nach einer numerischen Eingabe, um einen aus der Schublade ausgezahlten Geldbetrag zu registrieren.

㉑ **Warengruppentasten** **1**, **2**, **3** ~ **8**

Verwenden Sie diese Tasten, um Artikel für Warengruppen zu registrieren.

㉒ **Kreditaste** **CR1**, **CR2**

Verwenden Sie diese Taste, um einen Kreditverkauf zu registrieren.

㉓ **Scheckaste** **CHK/**
TEND

Verwenden Sie diese Taste, um einen Scheckverkauf zu registrieren.

㉔ **Anschreibungaste** **CH**

Verwenden Sie diese Taste, um einen Anschreibungsverkauf zu registrieren.

㉕ **Zwischensummentaste** **SUB**
TOTAL

Verwenden Sie diese Taste, um die gegenwärtige Zwischensumme (einschließlich Umsatzsteuer) anzuzeigen und auszudrucken.

㉖ **Taste für übergebenen Bargeldbetrag** **CA/AMT**
TEND

Verwenden Sie diese Taste, um den übergebenen Bargeldbetrag zu registrieren.

Zuordnungsbare Funktionen

Sie können die Tastatur genau auf die Anforderungen Ihres Geschäftes anpassen.

Add check (Hinzufügen von Zahlzetteln)

Verwenden Sie diese Taste in einem Zahlzettel-Verfolgungssystem, um die Einzelheiten von mehr als einem Zahlzettel in einen einzigen Zahlzettel zu kombinieren.

Arrangement

Verwenden Sie diese Taste, um ein Arrangementprogramm zu aktivieren, das in der Arrangementdatei programmiert ist. Jede Operation, die von der Tastatur aus ausgeführt werden kann, sowie jeder Modus können in einem Arrangementprogramm programmiert und danach einfach durch Drücken nur dieser Taste ausgeführt werden. Zusätzlich kann eine numerische Eingabe in ein Arrangementprogramm eingeschlossen werden. In diesem Fall müssen Sie die Zahl eingeben und danach diese Taste drücken. Die Modussteuerfunktion dieser Taste kann für alle Modi mit Ausnahme des OFF- und PGM-Modus programmiert werden.

Bill copy (Rechnungskopie)

Verwenden Sie diese Taste, um eine Rechnungskopie auszugeben.

Bottle return (Flaschenpfand-Rückgabe)

Verwenden Sie diese Taste, um den nächsten Posten als Flaschenpfand-Rückgabe zu spezifizieren.

Cancel (Stornieren)

Macht alle vorhergehenden für Warengruppen, PLUs und Einstellungs-menüs innerhalb einer Transaktion registrierten Daten ungültig. Diese Taste muss gedrückt werden, bevor die Transaktion, deren Daten storniert werden sollen, abgeschlossen wird.

Check endorsement (Scheck-Indossament)

Verwenden Sie diese Taste, um eine Scheck-Indossamentmeldung unter Verwendung des Quittungsdruckers auszudrucken.

Check print (Zahlzetteldruck)

Verwenden Sie diese Taste, um den Zahlzettel auf dem Quittungsdrucker auszudrucken.

Clerk transfer (Verkäuferwechsel)

Verwenden Sie diese Taste um offene Zahlzettel an einen anderen Verkäufer zu übertragen.

Coupon (Kupon)

Verwenden Sie diese Taste, um Kupons zu registrieren.

Coupon 2 (Kupon 2)

Verwenden Sie diese Taste, um den nächsten zu registrierenden Posten als kupon zu deklarieren.

Cube (Kubik)

Diese Taste führt die gleiche Funktion wie die Quadrierungstaste aus. Bei Additionen hat diese Taste auch eine Kubik-Multiplikationsfunktion.

Currency exchange (Währungswechsel)

Verwenden Sie diese Taste, um eine Fremdwährung in die Landeswährung umzuwandeln, und umgekehrt, indem Sie den voreingestellten Wechselkurs für die Taste verwenden. Das Ergebnis wird angezeigt.

Verwenden Sie diese Taste, um die Landeswährungs-Zwischensumme oder die Verkaufsgut-Zwischensumme in den äquivalenten Betrag der Währung eines anderen Landes umzuwandeln.

Verwenden Sie diese Taste für die Umwandlung einer Fremdwährung in den äquivalenten Betrag der Landeswährung.

Customer number (Kundenzahl)

Verwenden Sie diese Taste, um die Anzahl der Kunden zu registrieren.

Declaration (Deklaration)

Verwenden Sie diese Taste, um den Betrag in der Geldlade für die Gelddeklaration zu deklarieren.

Deposit (Depot)

Verwenden Sie diese Taste zum Registrieren von Depots.

Eat-in (Lokalservice)

Verwenden Sie diese Taste, um zu spezifizieren, wenn der Gast seine Bestellung in dem Restaurant isst. Drücken Sie diese Taste, bevor Sie die Transaktion abschließen.

EBT (Electronic Benefit Transfer)

Verwenden Sie diese Taste, um einen EBT-Betrag bei bereits eingegebenem übergebenem Geldbetrag zu registrieren.

Food stamp shift

(Lebensmittelmarken-Umschaltung)

Verwenden Sie diese Taste, um den "Food Stamp"-Status umzuschalten.

Food stamp subtotal

(Lebensmittelmarken-Zwischensumme)

Verwenden Sie diese Taste, um den zutreffenden Betrag in "Food Stamp" zu erhalten.

Food stamp tender

(Lebensmittelmarken und übergebener Geldbetrag)

Verwenden Sie diese Taste, um den Zahlungsbetrag in "Food Stamp" bei bereits eingegebenem übergebenem Geldbetrag zu registrieren.

Ketten Bon (Kettenbon)

Verwenden Sie diese Taste, um Mengen für Multiplikationen einzugeben. Eine Multiplikation mit dieser Taste gibt einen einzelnen Bestellsdruck aus.

Manual tax (Manuelle Steuer)

Verwenden Sie diese Taste, um einen Steuerbetrag zu registrieren.

Menu shift (Menü-Umschaltung)

Verwenden Sie diese Taste, um die Taste auf des 1. bis 6. Menü umzuschalten.

Merchandise subtotal (Verkaufsartikel-Zwischensumme)

Verwenden Sie diese Taste, um die Zwischensumme ohne Umsatzsteuerbetrag und den vorhergehenden Saldo zu erhalten.

New balance (Neuer Saldo)

Verwenden Sie diese Taste, um den letzten registrierten Gesamtbetrag zu dem vorhergehenden Saldo zu addieren, um den neuen Saldo zu erhalten.

New check (Neuer Zahlzettel)

Verwenden Sie diese Taste in einem Zahlzettel-Verfolgungssystem, um eine neue Zahlzettelnummer einzugeben, wenn ein neuer Zahlzettel unter dieser Nummer geöffnet werden soll.

New/Old check (Neuer/Alter Zahlzettel)

Verwenden Sie diese Taste in einem Zahlzettel-Verfolgungssystem, um Zahlzettelnummern einzugeben, wenn neue Zahlzettel geöffnet oder vorhandene Zahlzettel erneut geöffnet werden sollen. Wenn der Verkäufer eine Zahlzettelnummer eingibt, überprüft die Registrierkasse, ob diese Nummer bereits in dem Zahlzettel-Verfolgungsspeicher vorhanden ist. Falls keine übereinstimmende Nummer in dem Speicher vorhanden ist, wird ein neuer Zahlzettel unter der eingegebenen Nummer geöffnet. Falls die eingegebene Zahlzettelnummer mit einer bereits im Speicher abgespeicherten Nummer übereinstimmt, wird dieser Zahlzettel erneut für weitere Registrierung oder Abschluss geöffnet.

No sale (Nichtverkauf)

Verwenden Sie diese Taste, um die Schublade zwischen den Transaktionen zu öffnen.

Non add (Nichtaddier)

Verwenden Sie diese Taste für das Ausdrucken von Referenznummern (persönliche Schecknummer, Kreditkartennummer usw.).

Normal receipt (Normaler Kassenbon)

Verwenden Sie diese Taste, um den Bestellstatus von "Bon" auf "Normal" zu ändern.

Old check (Alter Zahlzettel)

Verwenden Sie diese Taste in einem Zahlzettel-Verfolgungssystem, um die Nummer eines vorhandenen Zahlzettels (vorher mittels Taste für neuen Zahlzettel kreiert) einzugeben, dessen Einzelheiten in dem Zahlzettel-Verfolgungsspeicher abgelegt sind. Vorhandene Zahlzettel werden erneut geöffnet, um weitere Registrierung oder den Abschluss ausführen zu können.

Open 2 (Offen 2)

Verwenden Sie diese Taste, um die eingabepflichtigen Spezifikationen aufzuheben.

Open check (Offener Zahlzettel)

Verwenden Sie diese Taste, um einen Bericht über offene Zahlzettel eines zugeordneten Verkäufers auszugeben.

Operator number (Bedienernummer)

Verwenden Sie diese Taste, um eine Verkäufersnummer während des Verkäuferwechsels einzugeben.

Operator X/Z (Bediener X/Z)

Verwenden Sie diese Taste, um den individuellen X/Z-Bericht eines Verkäufers auszugeben.

Plus

Verwenden Sie diese Taste für das Registrieren von Zuschlagsgebühren.

Premium (Aufschlag)

Verwenden Sie diese Taste, um den voreingestellten Prozentsatz anzuwenden, oder geben Sie manuell den Prozentsatz ein, um den Aufschlagbetrag für den zuletzt registrierten Artikel oder die Zwischensumme zu erhalten.

Previous balance (Vorhergehender Saldo)

Verwenden Sie diese Taste, um den vorhergehenden negativen/positiven Saldo am Beginn oder während der Transaktion zu registrieren.

Previous balance subtotal

(Zwischensumme des vorhergehenden Saldos)

Verwenden Sie diese Taste, um die Zwischensumme ohne Umsatzsteuerbetrag und den gegenwärtigen Saldo zu erhalten.

Price (Preis)

Verwenden Sie diese Taste, um einen offenen PLU zu registrieren.

Price inquiry (Preisabfrage)

Verwenden Sie diese Taste, um den Preis und die Beschreibung für einen PLU abzufragen, ohne diesen zu registrieren.

Rate tax (Steuersatz)

Verwenden Sie diese Taste, um den voreingestellten Steuersatz zu aktivieren, oder geben Sie manuell den Steuersatz ein, um die Steuer für den vorhergehenden steuerpflichtigen Betrag in Status 1 zu erhalten.

Recall (Rückruf)

Verwenden Sie diese Taste für den Rückruf einer mittels Speichertaste übertragenen Zahlzettelnummer. Wenn Sie diese Taste drücken, erscheint die Zahlzettelnummer in der Reihenfolge der ältesten Aufzeichnung.

Review (Durchsicht)

Diese Taste dient für die Überprüfung der gegenwärtigen Transaktion, indem die Postennummer und der registrierte Betrag angezeigt werden. Diese Taste wird auch für Stornierungsoperationen und separate Zahlzetteloperationen verwendet.

Separate check (Separater Zahlzettel)

Verwenden Sie diese Taste in einem Zahlzettel-Verfolgungssystem, um gewählte Posten von einem Zahlzettel separat auf einen anderen Zahlzettel zu übertragen.

Slip feed/release (Quittungs-Vorschub/Freigabe)

Verwenden Sie diese Taste, um die in den Quittungsdrucker eingelegte Quittung vorzuschieben. Dies erfolgt durch Spezifizieren der Anzahl der Vorschubzeilen. Diese Taste wird auch verwendet, um den Quittungspapierhalter freizugeben, wenn keine Zahlen eingegeben werden.

Slip back feed/release (Quittungs-Rückschub/Freigabe)

Verwenden Sie diese Taste, um die in den Quittungsdrucker eingelegte Quittung zurückzuschieben. Dies erfolgt durch Spezifizieren der Anzahl der Rückschubzeilen. Diese Taste wird auch verwendet, um den Quittungspapierhalter freizugeben, wenn keine Zahlen eingegeben werden.

Slip print (Quittungsdruck)

Verwenden Sie diese Taste, um den Quittungsdruck auf dem Quittungsdrucker auszuführen. Durch Drücken dieser Taste werden die Verkaufseinzelheiten ausgedruckt. Das tatsächliche Ausdrucken erfolgt nach Ausgabe des Kassenbons.

Square (Quadrieren)

Diese Taste weist die gleiche Funktion wie die Multiplikationstaste auf. Zusätzlich weist diese Taste auch eine Quadrierungs-Multiplikationsfunktion auf.

Store (Speicherung)

Verwenden Sie diese Taste für die Speicherung der Zahlzettelnummer der registrierten Posten. Wenn Sie diese Taste drücken, werden die registrierten Postendaten abgespeichert, worauf diese Daten an die jüngste Zahlzettelnummer übertragen werden.

Table number (Tischnummer)

Verwenden Sie diese Taste, um die Tischnummern einzugeben.

Table transfer (Tischwechsel)

Verwenden Sie diese Taste, um den Inhalt eines Zahlzettels auf einen anderen Zahlzettel zu übertragen.

Takeout (Heimservice)

Verwenden Sie diese Taste, um zu spezifizieren, dass der Kunde die Posten nicht im Restaurant konsumiert, sondern nach Hause mitnimmt. Vor dem Abschluss einer Transaktion drücken Sie diese Taste für einen steuerfreien Verkauf.

Tax exempt (Steuerfrei)

Verwenden Sie diese Taste, um einen steuerpflichtigen Betrag auf einen steuerfreien Betrag umzuwandeln.

Taxable amount subtotal

(Steuerpflichtiger Zwischensummenbetrag)

Verwenden Sie diese Taste, um die Zwischensumme des steuerpflichtigen Betrags zu erhalten.

Text print (Textdruck)

Verwenden Sie diese Taste, um Zeichen für das Ausdrucken einzugeben.

Text recall (Textaufruf)

Verwenden Sie diese Taste, um voreingestellte Zeichen auszudrucken.

Tip (Trinkgeld)

Verwenden Sie diese Taste, um Trinkgelder zu registrieren.

Tray total (Kassensoll)

Verwenden Sie diese Taste, um den Gesamtbetrag für alle Transaktion von der letzten Registrierung bis zum Drücken dieser Taste oder für die Registrierungen zwischen den Betätigungen dieser Taste anzuzeigen.

Void (Stornieren)

Verwenden Sie diese Taste, um die registrierten Daten des vorhergehenden Artikels zu stornieren.

Wir stellen vor: TK-6000/6500

Entfernen/Austauschen des Folienhalters (nur TK-6000)

Entfernen des Folienhalters

Befolgen Sie die Schritte 1 ~ 2.

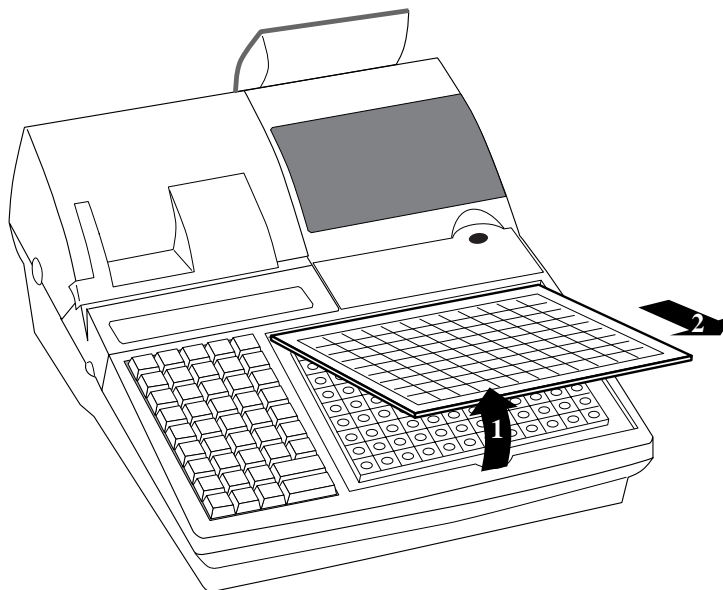

Austauschen des Folienhalters

Befolgen Sie die Schritte 3 ~ 4.

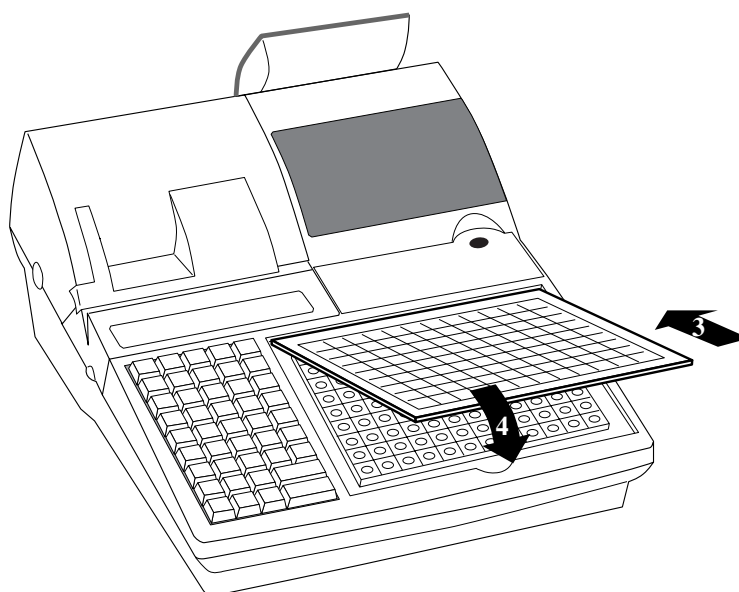

Einsetzen einer Menüfolie in den Folienhalter (nur TK-6000)

Öffnen des Folienhalter

Befolgen Sie die Schritte 1 ~ 3.

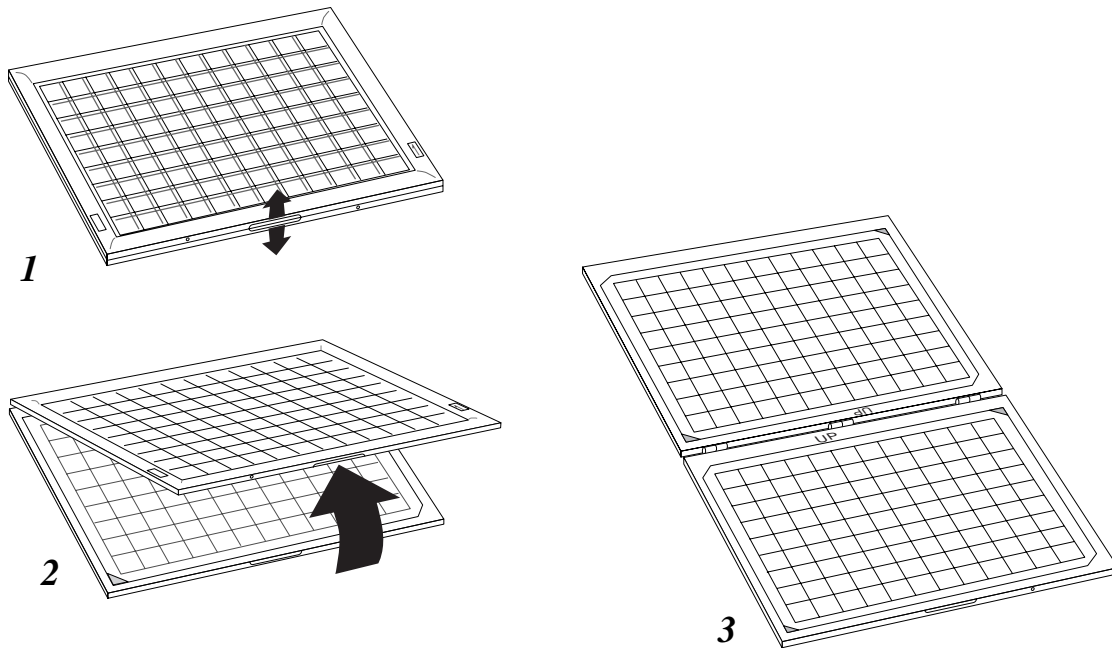

Einsetzen einer Menüfolie in den Folienhalter

Befolgen Sie die Schritte 4 ~ 6.

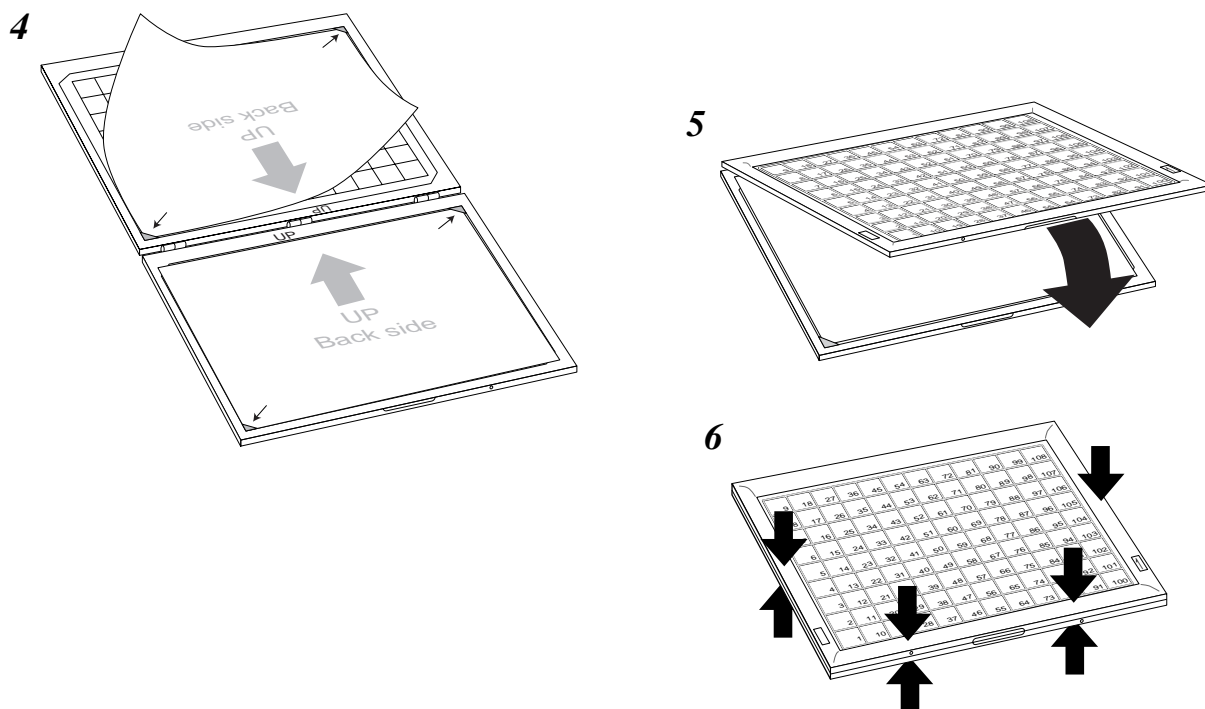

Wir stellen vor: TK-6000/6500

AbleSEN der Druckausgaben

- Der Journalstreifen und die Kassensbons zeigen Aufzeichnungen aller Transaktionen und Operationen.
- Der auf dem Journalstreifen und den Kassensbons ausgedruckte Inhalt ist fast identisch.
- Sie können auch die Journalstreifen-Auslassfunktion wählen.
Wenn Sie die Journalstreifen-Auslassfunktion wählen, druckt die Registrierkasse den Gesamtbetrag jeder Transaktion und nur die Einzelheiten für die Aufschlag-, Diskont- und Reduktionsoperationen aus, ohne dass die Warengruppen- und PLU-Artikel-Registrierungen auf dem Journalstreifen ausgedruckt werden.
- Die folgenden Posten können auf den Kassensbons und dem Journalstreifen ausgelassen werden.
 - Fortlaufende Nummer
 - Steuerstatus
 - Steuerbetrag
 - Postenzähler

Beispiel für Kassensbon

```

*****
* THANK YOU *
**  CALL AGAIN  **
*****

* COMMERCIAL MESSAGE *
* COMMERCIAL MESSAGE *
* COMMERCIAL MESSAGE *
* COMMERCIAL MESSAGE *

REG 03-04-2000 11:58
C01  MC#01  000123

1 DEPT01  T1  -1.00
1 DEPT02  T1  -2.00
5 DEPT03  T1  -5.00

      7 No
      TA1      -3.00
      TX1      -0.15
      TL      -8.15
      CASH     -10.00
      CG       -1.85

*** BOTTOM MESSAGE ***
*** BOTTOM MESSAGE ***
*** BOTTOM MESSAGE ***
*** BOTTOM MESSAGE ***
    
```

Logo-Mitteilung

Kommerzielle Meldung

Modus/Datum/Zeit

Verkäufer/Maschinenummer
Fortlaufende Nummer

Stückzahl/Artikel

Abschließende
Meldung

Fußzeilen-Meldung

**Beispiel für Journalstreifen
(Postenzeile eingeschlossen)**

```

REG 03-04-2000 11:58
C01  MC#01  000123
1 DEPT01  T1  -1.00
1 DEPT02  T1  -2.00
5 DEPT03  T1  -5.00

      7 No
      TA1      -3.00
      TX1      -0.15
      TL      -8.15
      CASH     -10.00
      CG       -1.85

REG 03-04-2000 11:59
C02  MC#01  000124
1 DEPT01  T1  -1.00
1 DEPT03  T1  -3.00
1 DEPT02  T1  -2.00
1 DEPT04  T1  -4.00
5 DEPT05  T1  -5.00

      9 No
      TA1      -10.00
      TX1      -0.50
      TL      -15.50
      CASH     -20.00
      CG       -4.50
    
```

**Beispiel für Journalstreifen
(Postenzeile ausgelassen)**

```

REG 03-04-2000 11:57
C01  MC#01  000123
      7 No
      TA1      -3.00
      TX1      -0.15
      TL      -8.15
      CASH     -10.00
      CG       -1.85

REG 03-04-2000 11:57
C02  MC#01  000124
      9 No
      TA1      -10.00
      TX1      -0.50
      TL      -15.50
      CASH     -20.00
      CG       -4.50

REG 03-04-2000 11:58
C01  MC#01  000125
      7 No
      TA1      -3.00
      TX1      -0.15
      TL      -9.35
      CASH     -10.00
      CG       -0.45

REG 03-04-2000 11:59
    
```

In den in dieser Anleitung enthaltenen Bedienungsbeispielen zeigen die Druckbeispiele an, was auf der für Kassensbons verwendeten Papierrolle ausgedruckt wird. Sie stellen nicht die tatsächliche Größe dar. Die tatsächlichen Kassensbons weisen eine Breite von 45 mm auf. Alle Beispiele für Kassensbons und Journalstreifen stellen ausgedruckte Abbildungen dar.

Verwendung Ihrer Registrierkasse

Nachfolgend sind die allgemeinen Vorgänge beschrieben, die Sie verwenden sollten, um das Meiste aus Ihrer Registrierkasse zu erhalten.

VOR den Geschäftsstunden ...

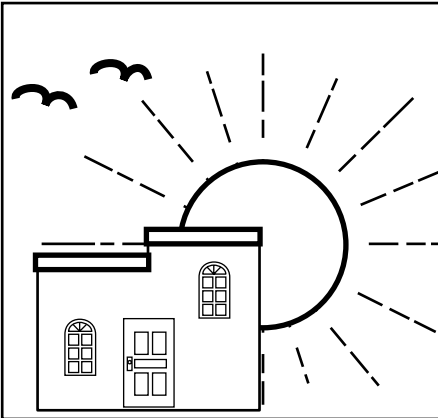

- Achten Sie darauf, dass die Registrierkasse richtig angeschlossen ist. Seite 9
- Achten Sie darauf, dass ausreichend Papierstreifen auf der Papierrolle vorhanden ist. Seiten 10, 11
- Lesen Sie die finanziellen Summen aus, um sicherzustellen, dass alle Null sind. Seite 95
- Überprüfen Sie das Datum und die Zeit. Seite 31

WÄHREND der Geschäftsstunden ...

- Registrieren Sie die Transaktionen. Seite 32
- Lesen Sie periodisch die Summen. Seite 94

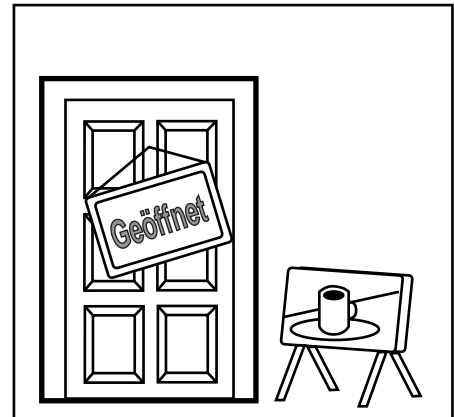

NACH den Geschäftsstunden ...

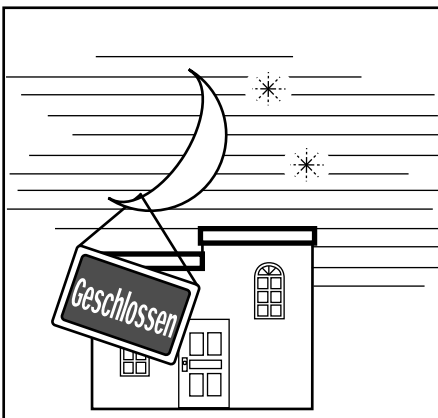

- Stellen Sie die täglichen Summenregister zurück. Seite 53
- Entfernen Sie den Journalstreifen. Seite 108
- Leeren Sie die Geldlade und lassen Sie diese geöffnet. Seite 17
- Bringen Sie das Bargeld und den Journalstreifen in das Büro.

Grundlegende Operationen und Einstellungen

Zuordnung eines Verkäufers



An den in den USA und Kanada erhältlichen Modellen, kann die Zuordnung des Verkäufers oder Kassierers nur unter Verwendung der Geheimnummern der Verkäufer/Kassierer erfolgen (Verkäufertasten sind nicht vorhanden).

In Deutschland können Sie die Verkäufer unter Verwendung der Verkäuferschlüssel oder der Geheimnummern der Verkäufer zuordnen (Verkäuferschlüssel sind vorhanden).

In anderen Gebieten können Sie die Verkäufer unter Verwendung der Verkäufertasten oder Geheimnummern der Verkäufer zuordnen.

Die für das Zuordnen der Verkäufer verwendete Methode hängt von der Programmierung Ihrer Registrierkasse ab.

Verkäufertaste

Sie können einen Verkäufer oder Kassierer zuordnen, indem Sie die vier unter dem Displaypanel angeordneten Tasten verwenden.

Verkäuferschloss/Verkäuferschlüssel

Sie können einen Verkäufer oder Kassierer zuordnen, indem Sie einen Verkäuferschlüssel in das Verkäuferschloss einstecken.

Taste für Geheimnummer des Verkäufers

Wenn die Registrierkasse programmiert ist, um Geheimnummern der Verkäufer für die Zuordnung eines Verkäufers oder Kassierers zu verwenden, funktionieren die Verkäufertasten nicht.

Anmeldung von Verkäufern

	BEDIENUNG	KASSENBON
Anmelden von Verkäufer 1:	1 → <input type="button" value="CLK#"/>	
Anmelden von Verkäufer 2:	2 → <input type="button" value="CLK#"/>	
Anmelden von Verkäufer 10:	1 0 → <input type="button" value="CLK#"/>	
	Geheimnummer des Verkäufers (1 ~ 10 ist als Vorgabe eingestellt.)	

- Falls Sie die Geheimnummer des Verkäufers nicht am Display anzeigen möchten, drücken Sie die -Taste, bevor Sie die Nummer eingeben.

Abmeldung von Verkäufern

	BEDIENUNG
Abmelden des Verkäufers: (ausgenommen PGM-Modus)	0 → <input type="button" value="CLK#"/>

- Der gegenwärtige Verkäufer wird auch abgemeldet, wenn Sie den Betriebsmodusschalter auf Position OFF stellen.

Wichtig!

- Den Fehlercode "E08" erscheint am Display, wenn Sie eine Registrierung oder eine Lese/Rückstelloperation versuchen, ohne sich zuerst anzumelden.
- Ein Verkäufer kann sich nicht anmelden, wenn sich nicht zuerst der andere Verkäufer abgemeldet hat.
- Der angemeldete Verkäufer wird auch auf dem Kassensbon/Journalstreifen ausgewiesen.

Anzeige von Zeit und Datum



Sie können die Zeit oder das Datum am Display der Registrierkasse anzeigen, wenn keine Registrierung ausgeführt wird.

Anzeigen und Löschen der Zeit

BEDIENUNG	DISPLAY
oder <p>Zeit erscheint am Display</p>	<p>Stunden Minuten</p>
<p>Löscht die Zeitanzeige</p>	

Anzeigen und Löschen des Datums

BEDIENUNG	DISPLAY
oder	<p>(Die Zeit wird zuerst angezeigt.)</p>
oder <p>Datum erscheint am Display</p>	
<p>Löscht die Datumsanzeige</p>	

Vorbereitung von Münzen für das Wechselgeld



Sie können den folgenden Vorgang verwenden, um die Schublade zu öffnen, ohne einen Artikel zu registrieren. Diese Operation muss außerhalb eines Verkaufs getätigt werden. (Sie können die **RC**-Taste an Stelle der **#/NS**-Taste verwenden. Siehe Seite 52.)

Öffnen der Schublade ohne Verkauf

BEDIENUNG	KASSENBON

Vorbereitung und Verwendung der Warengruppen-/PLU-Folientasten

Registrieren von Warengruppen-/PLU-Folientasten



Die folgenden Beispiele zeigen, wie Sie die Warengruppen-/PLU-Folientasten in verschiedenen Arten von Registrierungen verwenden können.

Einzelpostenverkauf

Beispiel 1

BEDIENUNG

KASSENBON

Posten	Einheitspreis	\$1.00
	Stückzahl	1
	Warengruppe	1
Zahlungsmittel	Bargeld	\$1.00

1 00
 Einheitspreis

 Warengruppe

```

REG 03-04-2000 09:05
C01 MC#01 000002
1 DEPT01 -1.00
TL -1.00
CASH -1.00
    
```

Datum/Zeit
 Modus/Fortlaufende Nr.
 Warengruppen-Nr./Einheitspreis
 Gesamtbetrag

Beispiel 2 (Registrieren der Zwischensumme und Berechnung des Wechselgeldes)

BEDIENUNG

KASSENBON

Posten	Einheitspreis	\$12.34
	Stückzahl	1
	PLU-Folientaste	1
Zahlungsmittel	Bargeld	\$20.00

1 2 3 4
 Einheitspreis

 PLU-Folientaste

2 0 00
 Übergebener Betrag

```

REG 03-04-2000 09:10
C01 MC#01 000003
1 PLU001 -12.34
TL -12.34
CASH -20.00
CG -7.66
    
```

Gesamtbetrag
 Übergebener Betrag
 Wechselgeld

Wiederholung

BEDIENUNG

KASSENBON

Posten	Einheitspreis	\$1.50
	Stückzahl	3
	Warengruppe	1
Zahlungsmittel	Bargeld	\$10.00

1 5 0

1 0 00

```

REG 03-04-2000 09:15
C01 MC#01 000004
1 DEPT01 -1.50
1 DEPT01 -1.50
1 DEPT01 -1.50
TL -4.50
CASH -10.00
CG -5.50
    
```

Wiederholung
 Wiederholung

Multiplikation

Posten	Einheitspreis	\$1.00
	Stückzahl	12
	PLU-Folientaste	1
Zahlungsmittel	Bargeld	\$20.00

BEDIENUNG

1 2 DATE TIME

Stückzahl
(4-stellige Ganzzahl/2 Dezimalstellen)

1 00 001

SUB TOTAL

2 0 00 CA/AMT TEND

KASSENBON

REG 03-04-2000 09:20
C01 MC#01 000005

12 PLU0001 -12.00

12 @1/ 1.00
PLU00001 -12.00

TL -12.00
CASH -20.00
CG -8.00

Stückzahl/Ergebnis
oder
Stückzahl/Einheitsmenge/@
Ergebnis

- Das Modell für USA/Kanada verwendet die FOR DATE TIME -Taste an Stelle der DATE TIME -Taste.

Getrennte Verkäufe von verpackten Posten

Posten	Einheitspreis	4 für \$10.00
	Stückzahl	3
	Warengruppe	1
	Steuerpflichtig	Nein
Zahlungsmittel	Bargeld	\$10.00

BEDIENUNG

3 FOR DATE TIME

Gekaufte Stückzahl
(4-stellige Ganzzahl/2 Dezimalstellen)

4 FOR DATE TIME

Packungsmenge
(4-stellige Ganzzahl/2 Dezimalstellen)

1 0 00 1

Packungspreis SUB TOTAL

1 0 00 CA/AMT TEND

KASSENBON

REG 03-04-2000 09:25
C01 MC#01 000006

3 DEPT01 -7.50

3 @4/ 10.00
DEPT01 -7.50

TL -7.50
CASH -10.00
CG -2.50

Stückzahl/Ergebnis
oder
Stückzahl/Einheitsmenge/@
Ergebnis

- Falls die FOR DATE TIME -Taste nicht der Tastatur zugeordnet ist, ist eine Tastenzuordnung erforderlich.

Programmieren von Warengruppen-/PLU-Folientasten

Programmieren eines Einheitspreises für jede Warengruppe/PLU-Folientaste

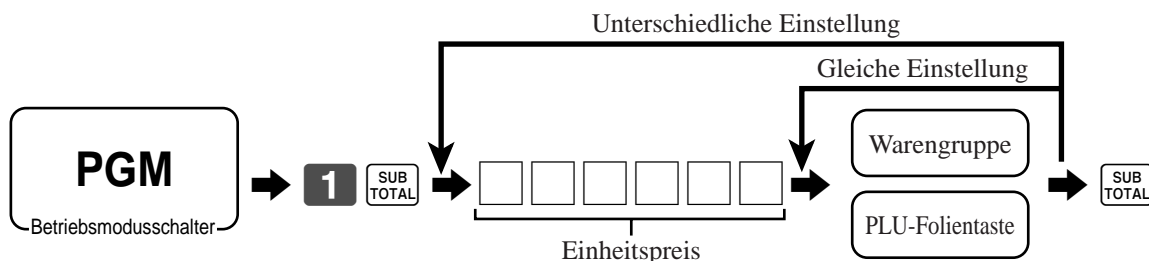

Programmieren des Steuerberechnungsstatus für jede Warengruppe/PLU-Folientaste

Steuerberechnungsstatus

Diese Spezifikation definiert, welche Steuertabelle für die automatische Steuerberechnung verwendet werden soll.

Grundlegende Operationen und Einstellungen

Programmiervorgang

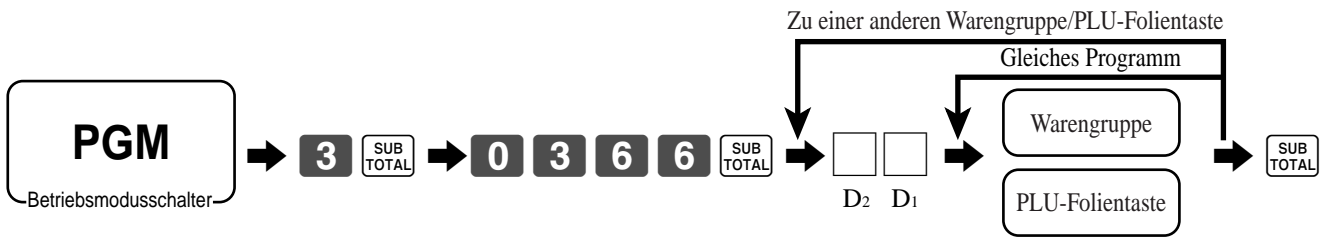

für die USA/Singapur			
"Food Stamp" (Lebensmittelmarke) (für Singapur immer "0")		Ja = 1 Nein = 0	<input type="checkbox"/> D ₂
Steuerpflichtiger Status 1	a	Ja = 1 Nein = 0	<input type="checkbox"/> (a+b+c) D ₁
Steuerpflichtiger Status 2	b	Ja = 2 Nein = 0	
Steuerpflichtiger Status 3	c	Ja = 4 Nein = 0	
für Kanada			
Donuts-Status		Ja = 1 Nein = 0	<input type="checkbox"/> D ₂
Steuerfrei = 0	Steuerpflichtig 3 = 3	Steuerpflichtig 1 & 3 = 6	Signifikante Zahl <input type="checkbox"/> D ₁
Steuerpflichtig 1 = 1	Steuerpflichtig 4 = 4	Steuerpflichtig 1 & 4 = 7	
Steuerpflichtig 2 = 2	Steuerpflichtig 1 & 2 = 5		
für andere Gebiete			
Steuerfrei = 0	Steuerpflichtig 4 = 4	Steuerpflichtig 8 = 8	Signifikante Zahlen <input type="checkbox"/> D ₂ D ₁
Steuerpflichtig 1 = 1	Steuerpflichtig 5 = 5	Steuerpflichtig 9 = 9	
Steuerpflichtig 2 = 2	Steuerpflichtig 6 = 6	Steuerpflichtig 10 = 10	
Steuerpflichtig 3 = 3	Steuerpflichtig 7 = 7		

Programmieren der Höchstbetragsgrenze für jede Warengruppe/PLU-Folientaste

Programmiervorgang

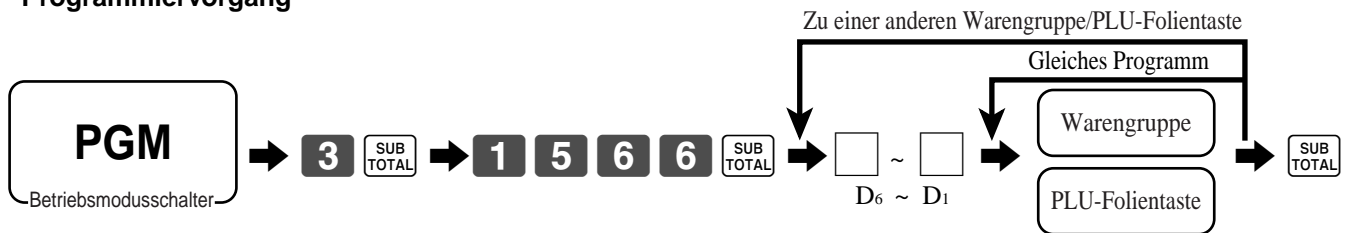

Beschreibung	Wahl	Programmcode
Höchstbetragsgrenze für manuelle Eingabe des Einheitspreises	Signifikante Zahlen	<input type="checkbox"/> D ₆ D ₅ ~ <input type="checkbox"/> D ₂ D ₁

Registrieren der Warengruppen-/PLU-Folientasten durch Programmieren der Daten



Voreingestellter Preis

BEDIENUNG

KASSENBON

Posten	Einheitspreis	(\$1.00) voreingestellt
	Stückzahl	1
	Warengruppe	2
Zahlungsmittel	Bargeld	\$1.00

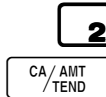

```

REG 03-04-2000 09:30
C01 MC#01 000007

1 DEPT02      -1.00
TL            -1.00
CASH         -1.00
    
```

Warengruppen-Nr./
Einheitspreis

Voreingestellter Steuerstatus

BEDIENUNG

KASSENBON

Posten 1	Einheitspreis	(\$2.00) voreingestellt
	Stückzahl	5
	Warengruppe	3
	Steuerpflichtig	(1) voreingestellt
Posten 2	Einheitspreis	(\$2.00) voreingestellt
	Stückzahl	1
	Warengruppe	4
	Steuerpflichtig	(2) voreingestellt
Zahlungsmittel	Bargeld	\$20.00

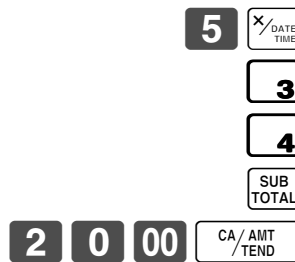

```

REG 03-04-2000 09:35
C01 MC#01 000008

5 DEPT03 T1 -10.00
1 DEPT04 T2 -2.00
TA1      -10.00
TX1      -0.40
TA2      -2.00
TX2      -0.20
TL       -12.60
CASH     -20.00
CG       -7.40
    
```

Steuerstatus

Steuerpflichtiger Betrag 1
Steuer 1
Steuerpflichtiger Betrag 2
Steuer 2

- Das Modell für USA/Kanada verwendet die -Taste an Stelle der -Taste.

Begrenzung des Höchstbetrags

BEDIENUNG

KASSENBON

Posten	Einheitspreis	\$1.05
	Stückzahl	1
	Warengruppe	3
	Maximalbetrag	(\$10.00) voreingestellt
Zahlungsmittel	Bargeld	\$2.00

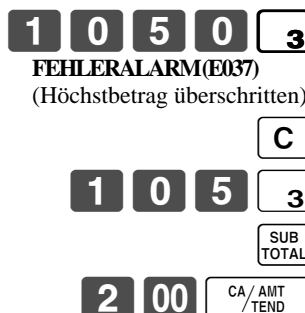

```

REG 03-04-2000 09:40
C01 MC#01 000009

1 DEPT03      -1.05
TL            -1.05
CASH         -2.00
CG           -0.95
    
```

Vorbereitung und Verwendung der PLUs

Dieser Abschnitt beschreibt wie die PLUs (abrufbare Festpreisartikel) vorbereitet und verwendet werden müssen.

Vorsicht:

Bevor Sie die PLUs verwenden, müssen Sie zuerst den Einheitspreis und den Steuerstatus programmieren.

Programmieren der PLUs

Programmieren eines Einheitspreises für jeden PLU

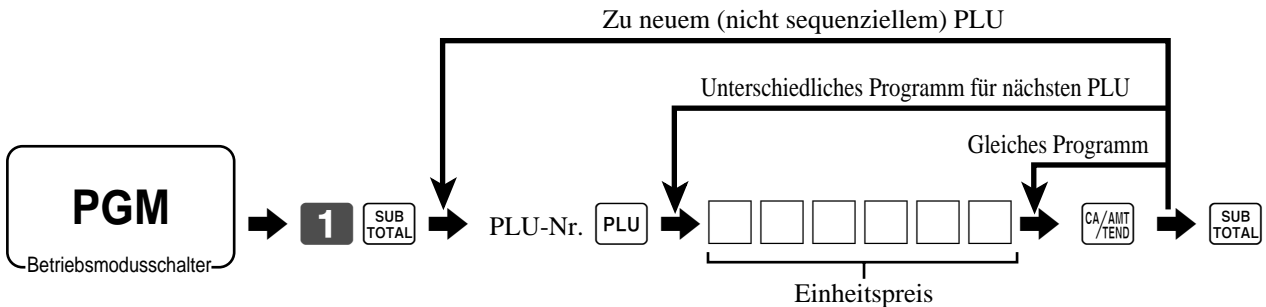

Programmieren des Steuerberechnungsstatus für jeden PLU

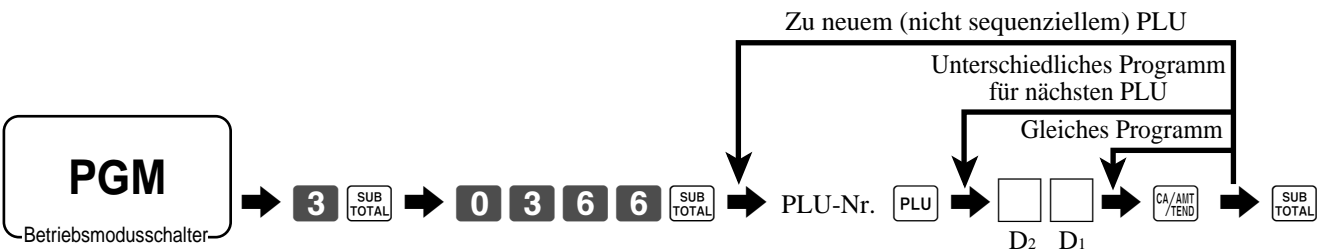

für die USA/Singapur			
"Food Stamp" (Lebensmittelmarke) (für Singapur immer "0")		Ja = 1 Nein = 0	<input type="checkbox"/> D ₂
Steuerpflichtiger Status 1	a	Ja = 1 Nein = 0	<input type="checkbox"/> (a+b+c) D ₁
Steuerpflichtiger Status 2	b	Ja = 2 Nein = 0	
Steuerpflichtiger Status 3	c	Ja = 4 Nein = 0	
für Kanada			
Donuts-Status		Ja = 1 Nein = 0	<input type="checkbox"/> D ₂
Steuerfrei = 0 Steuerpflichtig 1 = 1 Steuerpflichtig 2 = 2	Steuerpflichtig 3 = 3 Steuerpflichtig 4 = 4 Steuerpflichtig 1 & 2 = 5	Steuerpflichtig 1 & 3 = 6 Steuerpflichtig 1 & 4 = 7	Signifikante Zahl <input type="checkbox"/> D ₁
für andere Gebiete			
Steuerfrei = 0 Steuerpflichtig 1 = 1 Steuerpflichtig 2 = 2 Steuerpflichtig 3 = 3	Steuerpflichtig 4 = 4 Steuerpflichtig 5 = 5 Steuerpflichtig 6 = 6 Steuerpflichtig 7 = 7	Steuerpflichtig 8 = 8 Steuerpflichtig 9 = 9 Steuerpflichtig 10 = 10	Signifikante Zahlen <input type="checkbox"/> <input type="checkbox"/> D ₂ D ₁

Registrieren von PLUs



Die folgenden Beispiele zeigen, wie Sie die PLUs in den verschiedenen Arten von Registrierungen verwenden können.

PLU-Einzelpostenverkauf

BEDIENUNG

KASSENBON

Posten	Einheitspreis	(\$2.50) <small>voreingestellt</small>
	Stückzahl	1
	PLU	14
Zahlungsmittel	Bargeld	\$3.00

1 4 **PLU**
 PLU-Code
3 00 **CA/AMT/TEND**
SUB TOTAL

REG 03-04-2000 09:45	
C01	MC#01 000010
1 PLU0014	-2.50
TL	-2.50
CASH	-3.00
CG	-0.50

PLU-Nr./Einheitspreis

PLU-Wiederholung

BEDIENUNG

KASSENBON

Posten	Einheitspreis	(\$2.50) <small>voreingestellt</small>
	Stückzahl	3
	PLU	14
Zahlungsmittel	Bargeld	\$10.00

1 4 **PLU**
1 0 00 **CA/AMT/TEND**
SUB TOTAL

REG 03-04-2000 09:50	
C01	MC#01 000011
1 PLU0014	-2.50
1 PLU0014	-2.50
1 PLU0014	-2.50
TL	-7.50
CASH	-10.00
CG	-2.50

PLU-Multiplikation

BEDIENUNG

KASSENBON

Posten	Einheitspreis	(\$2.00) <small>voreingestellt</small>
	Stückzahl	10
	PLU	7
Zahlungsmittel	Bargeld	\$20.00

1 0 **DATE TIME**
 Stückzahl
 (4-stellige Ganzzahl/2 Dezimalstellen)
7 **PLU**
2 0 00 **CA/AMT/TEND**
SUB TOTAL

REG 03-04-2000 09:55	
C01	MC#01 000012
10 PLU0007	-20.00
10	@1/ 2.00
PLU0007	-20.00
TL	-20.00
CASH	-20.00
CG	-0.00

Stückzahl/Ergebnis
oder

Stückzahl/Einheitsmenge/@
Ergebnis

- Das Modell für USA/Kanada verwendet die **DATE TIME**-Taste an Stelle der **DATE TIME**-Taste.

Grundlegende Operationen und Einstellungen

Getrennter Verkauf von verpackten Artikeln

BEDIENUNG

KASSENBON

Posten	Einheitspreis	(5 für \$20.00) voreingestellt
	Stückzahl	3
	PLU	28
Zahlungsmittel	Bargeld	\$15.00

3 X/FOR DATE TIME
 Gekaufte Stückzahl
 (4-stellige Ganzzahl/2 Dezimalstellen)

5 X/FOR DATE TIME
 Packungsmenge
 (4-stellige Ganzzahl/2 Dezimalstellen)

2 8 PLU

1 5 00 CA/AMT TEND

SUB TOTAL

REG	03-04-2000	10:00
C01	MC#01	000013
3	PLU0028	-12.00
3	@5/ 20.00	
	PLU0028	-12.00
TL		-12.00
CASH		-15.00
CG		-3.00

Stückzahl/Ergebnis
oder
Stückzahl/Einheitsmenge/@
Ergebnis

- Falls die X/FOR DATE TIME-Taste auf der Tastatur nicht zugeordnet ist, ist eine Tastenzuordnung erforderlich.

Offene PLUs

BEDIENUNG

KASSENBON

Posten 1	Einheitspreis	\$32.80
	Stückzahl	1
	PLU	30
Posten 2	Einheitspreis	\$13.00
	Stückzahl	2
	PLU	31
Zahlungsmittel	Bargeld	\$60.00

3 0 PLU

3 2 8 0 PRICE
 Einheitspreis

3 1 PLU

1 3 00 PRICE
 Wiederholung PRICE

SUB TOTAL

6 0 00 CA/AMT TEND

REG	03-04-2000	10:05
C01	MC#01	000014
1	PLU0030	-32.80
1	PLU0031	-13.00
1	PLU0031	-13.00
TL		-58.80
CASH		-60.00
CG		-1.20

- Vor dem Registrieren eines offenen PLU ist es erforderlich, diesen als offenen PLU voreinzustellen.

Umschalten des steuerpflichtigen Status eines Artikels

REG

Betriebsmodusschalter

Durch Drücken der "Steuerumschalt"-Taste können Sie den Steuerstatus eines Artikels umschalten.

Berechnung der Zwischensumme des Verkaufs

BEDIENUNG

KASSENBON

Posten 1	Warengruppe 1	\$4.00
	Stückzahl	1
	Steuerpflichtig	(2) <small>voreingestellt</small>
Posten 2	Warengruppe 2	\$2.00
	Stückzahl	1
	Steuerpflichtig	(Nein)→1
Posten 3	Warengruppe 3	\$6.00
	Stückzahl	1
	Steuerpflichtig	(1)→1, 2
Posten 4	Warengruppe 4	\$7.00
	Stückzahl	1
	Steuerpflichtig	(2)→Nein
Zahlungsmittel	Bargeld	\$20.00

4 00 1

T/S1

2 00 2

Durch Drücken der Taste **T/S1** wird der Steuerstatus von Steuerfrei auf Steuerpflichtig 1 umgeschaltet.

T/S2

6 00 3

Durch Drücken der Taste **T/S2** wird der Steuerstatus von Steuerpflichtig 1 auf Steuerpflichtig 1, 2 umgeschaltet.

T/S2

7 00 4

Durch Drücken der Taste **T/S2** wird der Steuerstatus von Steuerpflichtig 2 auf Steuerfrei umgeschaltet.

SUB
TOTAL

2 0 00 CA/AMT
TEND

REG 03-04-2000 10:10		
C01 MC#01 000015		
1 DEPT01	T2	-4.00
1 DEPT02	T1	-2.00
1 DEPT03	T12	-6.00
1 DEPT04		-7.00
TA1		-8.00
TX1		-0.32
TA2		-10.00
TX2		-0.50
TL		-19.82
CASH		+20.00
CG		-0.18

Wichtig!

- Um den Steuerstatus des nächsten zu registrierenden Postens umzuschalten, drücken Sie unbedingt die Tasten **T/S1**, **T/S2**.

Falls der zuletzt registrierte Posten als steuerfrei programmiert ist, ist eine Diskontoperation (**%-**-Taste) für diesen Posten immer steuerfrei.

In diesem Fall können Sie den Steuerstatus durch Drücken der Tasten **T/S1**, **T/S2** nicht manuell auf Steuerpflichtig 1 oder 2 umschalten.

Vorbereitung und Verwendung von Diskonts

Dieser Abschnitt beschreibt, wie Sie Diskonts vorbereiten und registrieren können.

Programmieren von Diskonts

Programmieren des Diskontsatzes für die $\%-\text{-Taste}$

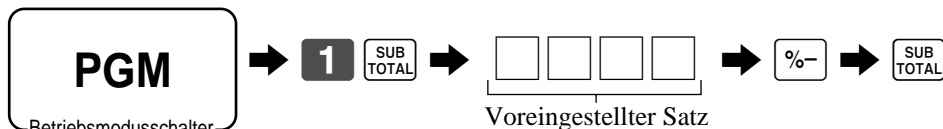

Beispiel:

10% \Rightarrow **1 0**
 5.5% \Rightarrow **5 . 5**
 12.34% \Rightarrow **1 2 . 3 4**

Registrieren von Diskonts



Das folgende Beispiel zeigt, wie Sie die $\%-\text{-Taste}$ in verschiedenen Arten von Registrierungen verwenden können.

Diskont für Artikel und Zwischensummen

BEDIENUNG

KASSENBON

Posten 1	Warengruppe 1	\$5.00
	Stückzahl	1
	Steuerpflichtig	(1) <small>voreingestellt</small>
Posten 2	PLU 16	(\$10.00) <small>voreingestellt</small>
	Stückzahl	1
	Steuerpflichtig	(2) <small>voreingestellt</small>
Diskont	Satz	(5%) <small>voreingestellt</small>
Diskont auf Zwischen-summe	Satz	3.5%
	Steuerpflichtig	Steuerfrei
Zahlungsmittel	Bargeld	\$15.00

5 00 **1**
1 6 **PLU**
 $\%-\text{-Taste}$
 Legt den voreingestellten Diskontsatz an den zuletzt registrierten Posten an. **SUB TOTAL**
3 . 5 $\%-\text{-Taste}$
 Der eingegebene Wert hat Vorrang über den voreingestellten Wert. **SUB TOTAL**
1 5 00 **CA/AMT/TEND**

REG	03-04-2000	10:15
C01	MC#01	000016
1 DEPT01	T1	-5.00
1 PLU016	T2	-10.00
5%		
%-	T2	-0.50
ST		-14.50
3.5%		
%-		-0.51
TA1		-5.00
TX1		-0.20
TA2		-9.50
TX2		-0.48
TL		-14.67
CASH		-15.00
CG		-0.33

- Sie können den Diskontsatz manuell mit bis zu 4 Stellen (0.01% bis 99.99%) eingeben.

Steuerpflichtiger Status für die $\%-\text{-Taste}$

- Wenn Sie eine Diskontoperation an dem zuletzt registrierten Posten durchführen, wird die Steuerberechnung für den Diskontbetrag in Übereinstimmung mit dem für diesen Posten programmierten Steuerstatus ausgeführt.
- Wenn Sie eine Diskontoperation an einer Zwischensumme ausführen, wird die Steuerberechnung für die Zwischensumme in Übereinstimmung mit dem für die $\%-\text{-Taste}$ programmierten Steuerstatus ausgeführt.

Vorbereitung und Verwendung von Abschlägen

Dieser Abschnitt beschreibt, wie Sie Abschläge vorbereiten und registrieren können.

Programmieren von Abschlägen

Sie können die **[-]**-Taste verwenden, um Einzelposten- oder Zwischensummenbeträge zu reduzieren.

Programmieren des voreingestellten Abschlagbetrags

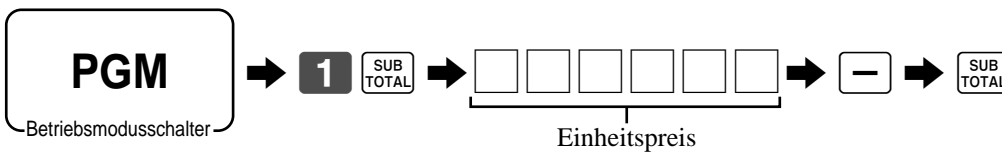

Registrierung von Abschlägen



Das folgende Beispiel zeigt, wie Sie die **[-]**-Taste in verschiedenen Arten der Registrierung verwenden können.

Abschläge für Artikel

BEDIENUNG

KASSENBON

Posten 1	Warengruppe 1	\$5.00
	Stückzahl	1
	Steuerpflichtig	(1) <small>voreingestellt</small>
Abschlag	Betrag	\$0.25
Posten 2	PLU 45	(\$6.00) <small>voreingestellt</small>
	Stückzahl	1
	Steuerpflichtig	(1) <small>voreingestellt</small>
Abschlag	Betrag	(\$0.50) <small>voreingestellt</small>
Zahlungsmittel	Bargeld	\$11.00

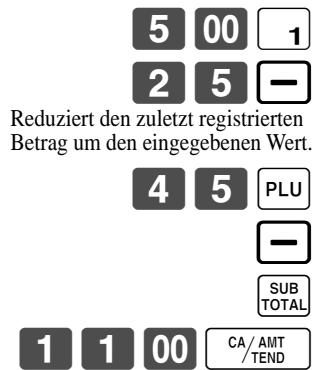

```

REG 03-04-2000 10:20
C01 MC#01 000017

1 DEPT01 T1 -5.00
- T1 -0.25
1 PLU0045 T1 -6.00
- T1 -0.50
TA1 -10.25
TX1 -0.41
TL -10.66
CASH -11.00
CG -0.34
    
```

- Sie können manuellen einen Abschlagswert mit bis zu 7 Stellen eingeben.
- Falls Sie den Abschlagsbetrag von einem Warengruppen- oder PLU-Summenregister subtrahieren möchten, programmieren Sie "Netto-Summierung".

Grundlegende Operationen und Einstellungen

Abschlag für Zwischensumme

BEDIENUNG

KASSENBON

Posten 1	Warengruppe 1	\$3.00
	Stückzahl	1
	Steuerpflichtig	(1) <small>voreingestellt</small>
Posten 2	Warengruppe 2	\$4.00
	Stückzahl	1
	Steuerpflichtig	(2) <small>voreingestellt</small>
Abschlag auf Zwischen-summe	Betrag	\$0.75
	Steuerpflichtig	(Nein) <small>voreingestellt</small>
Zahlungsmittel	Bargeld	\$7.00

3 00 1

4 00 2

SUB
TOTAL

7 5 -

Reduziert die Zwischensumme um den hier eingegebenen Wert.

SUB
TOTAL

7 00 CA / AMT
TEND

```

REG 03-04-2000 10:25
C01 MC#01 000018

1 DEPT01 T1 -3.00
1 DEPT02 T2 -4.00
- -0.75
TA1 -3.00
TX1 -0.12
TA2 -4.00
TX2 -0.20
TL -6.57
CASH -7.00
CG -0.43
    
```

Registrieren von Kredit- und Scheckzahlungen

Die folgenden Beispiele zeigen, wie Kredit- und Scheckzahlungen registriert werden können.

REG

Betriebsmodusschalter

Scheck

BEDIENUNG

KASSENBON

Posten	Warengruppe 1	\$11.00
	Stückzahl	1
Zahlungsmittel	Scheck	\$20.00

1 1 00 1
SUB TOTAL
2 0 00 CHK/TEND

```
REG 03-04-2000 10:30
C01 MC#01 000019
1 DEPT01 -11.00
TL -11.00
CHECK -20.00
CG -9.00
```

Kredit

BEDIENUNG

KASSENBON

Posten	Warengruppe 4	\$15.00
	Stückzahl	1
Referenz	Nummer	1234
Zahlungsmittel	Kredit	\$15.00

1 5 00 4
SUB TOTAL
1 2 3 4 #/NS
CR1

```
REG 03-04-2000 10:35
C01 MC#01 000020
1 DEPT04 -15.00
#/NS 1234
TL -15.00
CREDIT1 -15.00
```

Referenz-Nr.

Gemischte Bezahlung (Bargeld, Kredit, Scheck)

BEDIENUNG

KASSENBON

Posten	Warengruppe 4	\$55.00
	Stückzahl	1
Zahlungsmittel	Scheck	\$30.00
	Bargeld	\$5.00
	Kredit	\$20.00

5 5 00 4
SUB TOTAL
3 0 00 CHK/TEND
5 00 CA/AMT TEND
CR1

```
REG 03-04-2000 10:40
C01 MC#01 000021
1 DEPT04 -55.00
TL -55.00
CHECK -30.00
CASH -5.00
CREDIT1 -20.00
```

Registrierung sowohl von Euro als auch der Landeswährung

REG

Betriebsmoduswechsler

Die folgenden Beispiele zeigen die grundlegende Operation, die Sie für die Währungsumwandlung verwenden müssen.

Fall A

Hauptwährung	Landeswährung
Zahlungsmittel	Euro
Umwandlung	Landeswährung
Wechselkurs	1 Euro = 0.5 FFr

BEDIENUNG

DISPLAY

6 0 0 **1**



← Drücken Sie die **EURO PD**-Taste, welche den Zwischensummenbetrag unter Verwendung des voreingestellten Wechselkurses in die Nebenwährung umwandelt.
Nachdem Sie die **SUB TOTAL**-Taste gedrückt haben, wird das Ergebnis am Display angezeigt.



0.00E

12.00E

1 5 00



← Drücken Sie die **EURO PD**-Taste, wenn Sie als Zahlungsmittel die Nebenwährung eingeben.

0.00E

15.00E



← Drücken Sie die **CA/AMT/TEND**-Taste, um die Transaktion abzuschließen.
Das Wechselgeld wird in der programmierten Währung angezeigt.

150

KASSENBON

```

REG 03-04-2000 10:45
C01 MC#01 000022

1 DEPT01 -6.00
  TL      -6.00
          (€12.00)
EURO money
CASH     €15.00
CG       -1.50
          (€3.00)
    
```

Fall B



Hauptwahrung	Euro
Zahlungsmittel	Landeswahrung
Umwandlung	Euro
Wechselkurs	1 Euro = 0.5 FFr

BEDIENUNG

DISPLAY

1 2 00 



← Drucken Sie die -Taste, welche den Zwischensummenbetrag unter Verwendung des voreingestellten Wechselkurses in die Nebenwahrung umwandelt.
Nachdem Sie die -Taste gedruckt haben, wird das Ergebnis am Display angezeigt.

0.00L

6.00L



6 00



← Drucken Sie die -Taste, wenn Sie als Zahlungsmittel die Nebenwahrung eingeben.

0.00L

6.00L



← Drucken Sie die -Taste, um die Transaktion abzuschließen.
Das Wechselgeld wird in der programmierten Wahrung angezeigt.

0.00

KASSENBON

```

REG 03-04-2000 10:50
C01 MC#01 000023

1 DEPT01 €12.00
  TL €12.00
    (-6.00)
LOCAL money
  CASH +6.00
  CG €0.00
    (-0.00)
    
```

Grundlegende Operationen und Einstellungen

Bestätigungsdruck

REG

Betriebsmoduswechsler

Sie können den Gesamtbetrag nach dem Abschluss unter Verwendung der **CA/AMT/TEND**, **CH**, **CHK/TEND**, **CR1**- oder **CR2**-Taste bzw. der **RC**- oder **PD**-Taste bestätigen. Sie können auch eine Einzelposten-Bestätigung vornehmen.

Bestätigung für Gesamtbetrag

Posten	Warengruppe 1	\$14.00
	Stückzahl	1
Zahlungsmittel	Scheck	\$20.00
Bestätigung		

BEDIENUNG

1 4 00 **1**
2 0 00 **CHK/TEND**
SUB TOTAL

KASSENBON

```
REG 03-04-2000 10:55
C01 MC#01 000024
1 DEPT01 -14.00
TL -14.00
CHECK -20.00
CG -6.00
```

- ① Öffnen Sie das Journalstreifenfenster.
- ② Setzen Sie das Papier ein.
- ③ Drücken Sie die **VALID**-Taste.

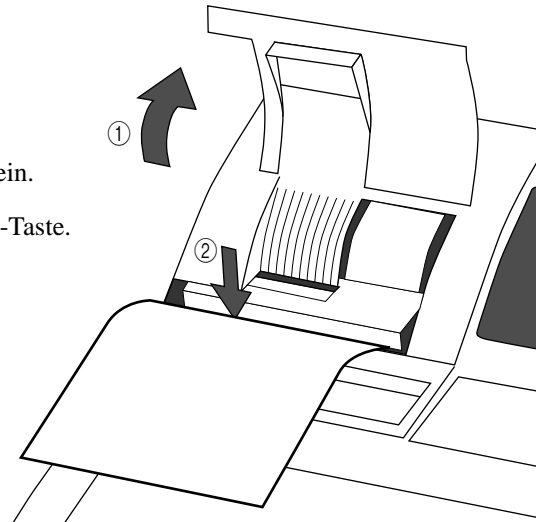

Bestätigungsbeispiel

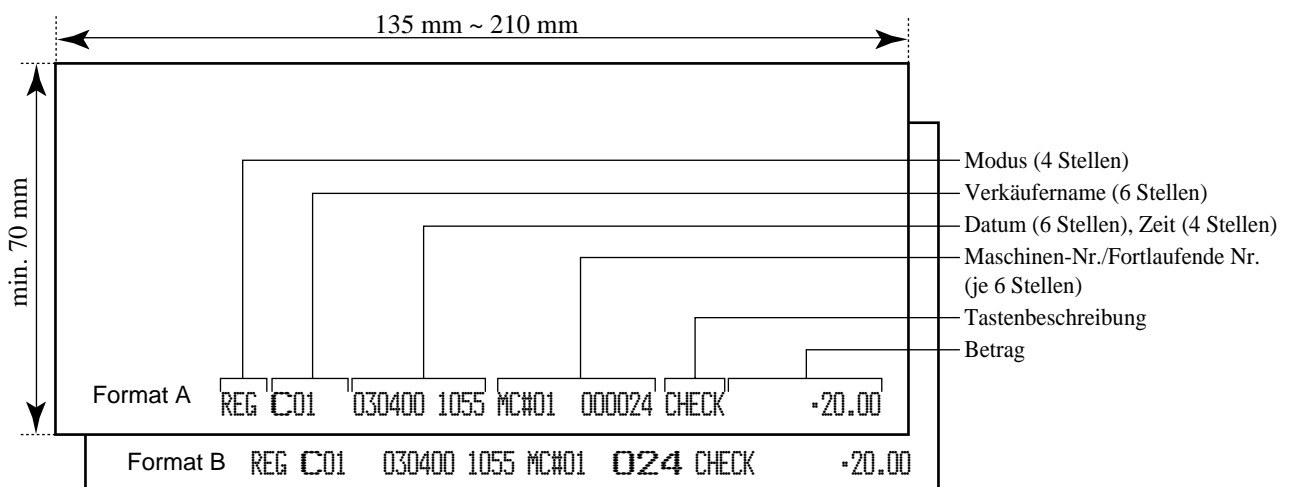

Registrieren von zurückgegebenen Artikeln im REG-Modus

Das folgende Beispiel zeigt, wie Sie die **RF**-Taste in dem REG-Modus verwenden können, um von Kunden zurückgegebene Artikel zu registrieren.

REG

Betriebsmodusschalter

BEDIENUNG

KASSENBON

Posten 1	Warengruppe 1	\$2.35
	Stückzahl	1
Posten 2	Warengruppe 2	\$2.00
	Stückzahl	1
Posten 3	PLU 1	(\$1.20) <small>voreingestellt</small>
	Stückzahl	1
Zurück-gegebener Posten 1	Warengruppe 1	\$2.35
	Stückzahl	1
Zurück-gegebener Posten 3	PLU 1	(\$1.20) <small>voreingestellt</small>
	Stückzahl	1
Zahlungsmittel	Bargeld	\$2.00

2 3 5 1
2 00 2
1 PLU
RF
2 3 5 1
Drücken Sie die **RF**-Taste vor dem zurückzugebenden Posten.
RF
1 PLU
SUB TOTAL
CA / AMT TEND

```
REG 03-04-2000 11:00
C01 MC#01 000025
1 DEPT01 -2.35
1 DEPT02 -2.00
1 PLU0001 -1.20
RF .....
1 DEPT01 -2.35
RF .....
1 PLU0001 -1.20
TL -2.00
CASH -2.00
```

Registrieren von zurückgegebenen Artikeln im RF-Modus

Die folgenden Beispiele zeigen, wie Sie den RF-Modus verwenden können, um von den Kunden zurückgegebene Artikel zu registrieren.

RF

Betriebsmodusschalter

Normale Rückzahlung

BEDIENUNG

KASSENBON

Zurück-gegebener Posten 1	Warengruppe 1	\$1.50
	Stückzahl	2
Zurück-gegebener Posten 2	PLU 2	(\$1.20) <small>voreingestellt</small>
	Stückzahl	6
Zahlungsmittel	Bargeld	\$10.20

1 5 0 1
1
6 X / DATE TIME
2 PLU
CA / AMT TEND

```
RF 03-04-2000 11:05
C01 MC#01 000026
1 DEPT01 -1.50
1 DEPT01 -1.50
6 PLU0002 -7.20
TL -10.20
CASH -10.20
```

Symbol für RF-Modus

- Das Modell für USA/Kanada verwendet die X / FOR DATE TIME -Taste an Stelle der X / DATE TIME -Taste.

Grundlegende Operationen und Einstellungen

Abschlag bei Rückzahlungsbetrag

BEDIENUNG			KASSENBON			
Zurück-gegebener Posten 1	Warengruppe 3	\$4.00	4	00	3	RF 03-04-2000 11:10 C01 MC#01 000027 1 DEPT03 T1 -4.00 - T1 -0.15 1 PLU0002 T2 -1.20 5% %- T2 -0.06 TA1 -3.85 TX1 -0.15 TA2 -1.14 TX2 -0.06 TL -5.20 CASH -5.20
	Stückzahl	1	1	5	-	
Abschlag	Betrag	\$0.15	2	PLU		
Zurück-gegebener Posten 2	PLU 2	(\$1.20) <small>voreingestellt</small>	%-			
	Stückzahl	1	SUB TOTAL			
Diskont	Satz	(5%) <small>voreingestellt</small>	CA / AMT TEND			
Zahlungsmittel	Bargeld	\$5.20				

Wichtig!

- Um fehlerhafte Registrierung in dem RF-Modus zu vermeiden, stellen Sie den Betriebsmodusschalter sofort auf seine frühere Position zurück.

Registrieren von Einzahlungen



Das folgende Beispiel zeigt, wie Sie Einzahlungen registrieren können. Diese Registrierung muss außerhalb eines Verkaufs ausgeführt werden.

BEDIENUNG		KASSENBON				
Eingezahlter Betrag	\$700.00	7	00	00	RC	REG 03-04-2000 11:15 C01 MC#01 000028 RC -700.00
		Betrag mit bis zu 8 Stellen				

Registrieren von Auszahlungen



Das folgende Beispiel zeigt, wie Sie einen aus der Registrierkasse ausgezahlten Betrag registrieren können. Diese Registrierung muss außerhalb eines Verkaufs ausgeführt werden.

BEDIENUNG		KASSENBON				
Ausgezahlter Betrag	\$1.50	1	5	0	PD	REG 03-04-2000 11:20 C01 MC#01 000029 PD -1.50
		Betrag mit bis zu 8 Stellen				

Registrieren von Darlehen

REG

Betriebsmodusschalter

Verwenden Sie diesen Vorgang, um ein anfängliches Darlehen oder einen aus dem Büro erhaltenen Betrag zu registrieren.

BEDIENUNG

KASSENBON

Posten	Geldnote	\$1.00
	Stückzahl	10
	Geldnote	\$5.00
	Stückzahl	5
Zahlungsmittel	Bargeld	\$35.00

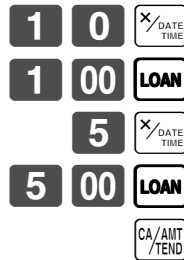

REG	03-04-2000	11:25
C01	MC#01	000030
LOAN		+10.00
LOAN		+25.00
CASH		+35.00

- Das Modell für USA/Kanada verwendet die -Taste an Stelle der -Taste.

Registrieren von Abholungsbeträgen

REG

Betriebsmodusschalter

Verwenden Sie diesen Vorgang, um aus der Schublade abgeholte Beträge zu registrieren.

BEDIENUNG

KASSENBON

Posten	Münze	\$0.50
	Stückzahl	10
	Münze	\$0.10
	Stückzahl	5
Zahlungsmittel	Bargeld	\$5.50



REG	03-04-2000	11:30
C01	MC#01	000031
P.UP		+5.00
P.UP		+0.50
CASH		+5.50

- Das Modell für USA/Kanada verwendet die -Taste an Stelle der -Taste.

Wechseln des Zahlungsmittels in der Schublade

REG

Betriebsmodusschalter

Verwenden Sie diesen Vorgang, um das Zahlungsmittel in der Schublade zu wechseln.

BEDIENUNG

KASSENBON

Zahlungsmittel	Scheck	-10.00
	Bargeld	\$8.00
	Anschreibung	\$2.00

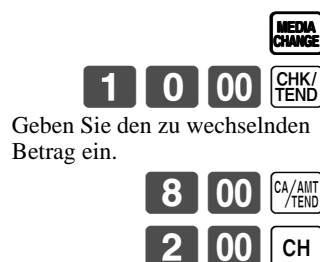

REG	03-04-2000	11:35
C01	MC#01	000032
MEDIA CHG	
CHECK		-10.00
CASH		+8.00
CH		+2.00

Berichtigungen bei der Registrierung

REG

Betriebsmodusschalter

Es gibt drei Verfahren, wie Sie Berichtigungen bei der Registrierung ausführen können.

- Berichtigen eines Postens, den Sie eingegeben, aber noch nicht registriert haben.
- Berichtigen des Postens, den Sie zuletzt eingegeben und bereits registriert haben.
- Stornieren aller Posten in einer Transaktion.

Berichtigung eines eingegebenen, aber noch nicht registrierten Artikels

BEDIENUNG

KASSENBON

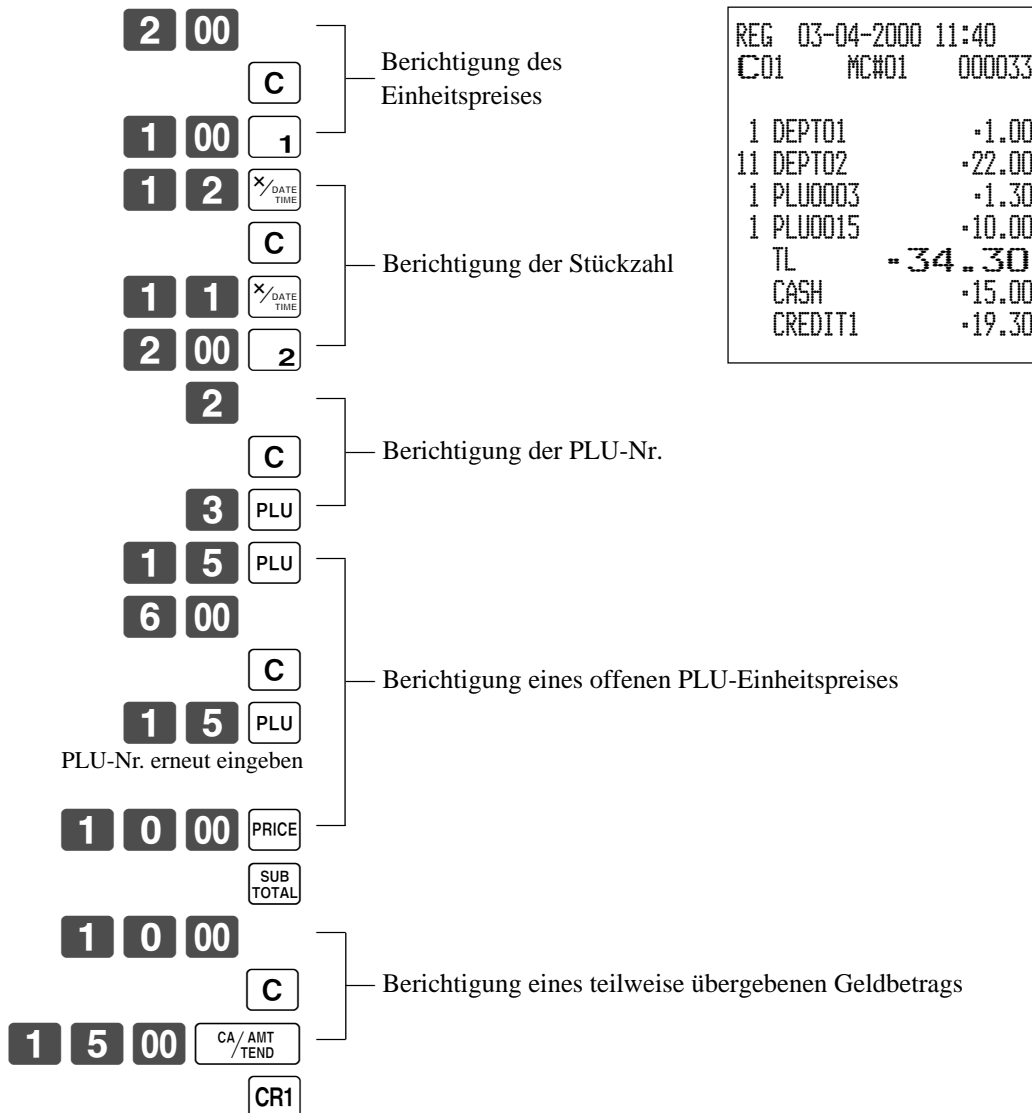

- Das Modell für USA/Kanada verwendet die $\frac{x}{\text{DATE TIME}}$ -Taste an Stelle der $\frac{x}{\text{DATE TIME}}$ -Taste.

Berichtigung eines eingegebenen und registrierten Artikels

BEDIENUNG

KASSENBON

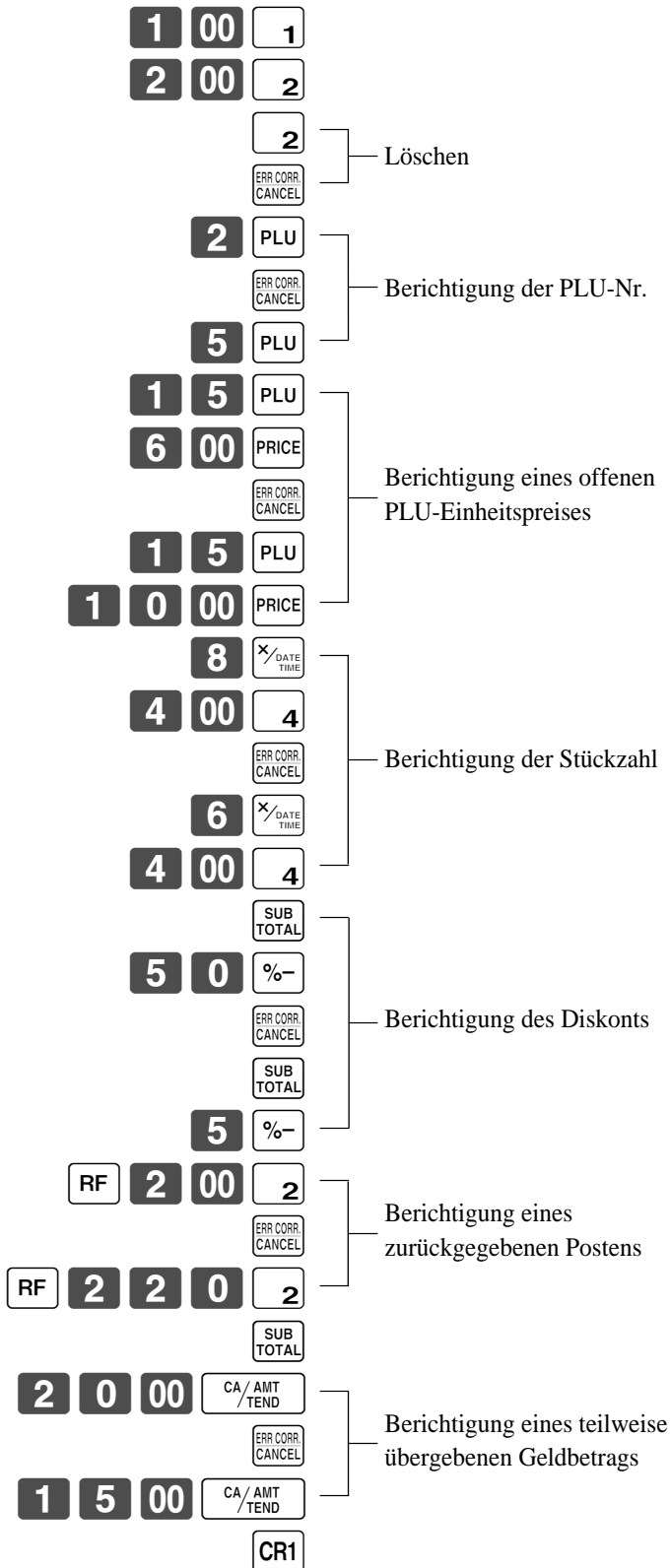



REG	03-04-2000	11:45
CO1	MC#01	000034
1	DEPT01	-1.00
1	DEPT02	-2.00
1	DEPT02	-2.00
	CORR	-2.00
1	PLU0002	-1.20
	CORR	-1.20
1	PLU0005	-1.50
1	PLU0015	-6.00
	CORR	-6.00
1	PLU0015	-10.00
8	DEPT04	-32.00
	CORR	-32.00
6	DEPT04	-24.00
	ST	-38.50
	50%	
	Z-	-19.25
	CORR	-19.25
	ST	-38.50
	5%	
	Z-	-1.93
	RF
1	DEPT02	-2.00
	CORR	-2.00
	RF
1	DEPT02	-2.20
	TL	-34.37
	CASH	-20.00
	CORR	-20.00
	CASH	-15.00
	CREDIT1	-19.37

• Das Modell für USA/Kanada verwendet die -Taste an Stelle der -Taste.

Grundlegende Operationen und Einstellungen

Stornieren aller Artikel einer Transaktion

BEDIENUNG	KASSENBON															
<table border="1"><tr><td>1</td><td>00</td><td>1</td></tr><tr><td>2</td><td>00</td><td>2</td></tr><tr><td>3</td><td>00</td><td>3</td></tr><tr><td>4</td><td>00</td><td>4</td></tr><tr><td colspan="2"></td><td>SUB TOTAL</td></tr></table>	1	00	1	2	00	2	3	00	3	4	00	4			SUB TOTAL	<pre>REG 03-04-2000 11:50 C01 MC#01 000035 1 DEPT01 +1.00 1 DEPT02 +2.00 1 DEPT03 +3.00 1 DEPT04 +4.00 CANCEL </pre>
1	00	1														
2	00	2														
3	00	3														
4	00	4														
		SUB TOTAL														
<p>Sie müssen die -Taste drücken, um die Transaktion zu stornieren.</p> <p></p>																

Registrieren eines Nichtverkaufs



Sie können den folgenden Vorgang verwenden, um die Schublade zu öffnen, ohne einen Verkauf zu registrieren. Diese Operation muss außerhalb eines Verkaufs ausgeführt werden.

BEDIENUNG	KASSENBON
	<pre>REG 03-04-2000 11:55 C01 MC#01 000036 #/NS </pre>

Ausdrucken des täglichen Verkaufsrückstellberichts

Dieser Bericht zeigt die täglichen Verkaufssummen.

BEDIENUNG

BERICHT

Z1

Betriebsmodusschalter



CA / AMT
/ TEND

Z	03-04-2000	17:40	Datum/Zeit
C01	MC#01	000174	Verkäufername/Maschinen-Nr./ Fortlaufende Nr.
Z	BATCH01		Titel des Berichts
Z	FIX	0001	Fester Summenberichtstitel/ Rückstellungszähler
		0001011	Berichtcode
GROSS		981.25	Bruttosumme *2
NET	No	111	Nettosumme *2
CAID		-1,919.04	Bargeld in Schublade *2
CHID		-139.04	Anschreibbetrag in Schublade *2
CKID		-859.85	Scheck in Schublade *2
CRID(1)		-709.85	Kredit in Schublade *2
RF	No	3	Rückzahlungsmodi *2
		-10.22	
CUST	CT	111	Anzahl der Kunden *2
AVRG		-63.57	Durchschnittlicher Verkauf pro Kunde *2
DC		-1.22	Diskontsumme *2
REF		-2.42	Rückzahlungstaste *2
CLEAR	No	85	Löschtastenzählung *2
ROUND		-0.00	Rundungsanzahl *2
CANCEL	No	2	Stornierung *2
		-12.97	
TA1		-2,369.69	Steuerpflichtiger Betrag 1 *2
TX1		-128.86	Steuerbetrag 1 *2
TA2		-2,172.96	Steuerpflichtiger Betrag 2 *2
TX2		-217.33	Steuerbetrag 2 *2
GT1		-00000000125478.96	Gesamtbetrag 1 *2
GT2		-00000000346284.23	Gesamtbetrag 2 *2
GT3		-00000000123212.75	Gesamtbetrag 3 *2
Z	TRANS	0001	Funktionstasten-Berichtstitel/ Rückstellungszähler
		0001012	Berichtcode
CASH	No	362	Funktionstastenzählung/Betrag *1
		-1,638.04	

CH	No	56	
		-1,174.85	
RC	No	4	
		-810.00	
PD	No	5	
		-520.00	
		-3.00	
CORR	No	14	
		-39.55	
VLD	No	19	
RCT	No	3	
NS	No	5	
Z	DEPT	0001	Titel des Warengruppenberichts/ Rückstellungszähler
		0001015	Berichtscode
DEPT01		203.25	Warengruppenzählung/Betrag *1
		-1,108.54	
DEPT02		183	
		-1,362.26	
DEPT04		-17.22	
TL		421.25	Warengruppensummenzählung/ Gesamtbetrag
		-2,872.28	
Z	CASHIER	0001	Verkäuferberichtstitel/ Rückstellungszähler
		0001017	Berichtscode
C01	1	Verkäufername/Schubladen-Nr. *1
GROSS		421.25	Bruttosumme *1
		-2,872.28	
NET	No	111	Nettosumme *1
		-1,845.35	
CAID		-1,057.14	Bargeld in Schublade *1
CHID		-139.04	
RF	No	1	Rückzahlungsmodus *1
		-1.00	
CLEAR	No	5	Löschtastenzählung *1
		-4.43	
C02	1	Verkäufername/Schubladen-Nr.

*1 Nullsummen für Warengruppen/Funktionen/Verkäufer werden über das Programm nicht ausgedruckt.
*2 Diese Posten können über das Programm ausgelassen werden.

Weiterführende Operationen

Dieses Kapitel beschreibt weiterführende Operationen, die Sie in Abhängigkeit von Ihrem Verkaufsumfeld verwenden können.

Verkäufer-Unterbrechungsfunktion

Es gibt zwei Arten der Verkäufer-Unterbrechungsfunktion, wie sie nachfolgend in VORGANG 1 und VORGANG 2 dargestellt sind.

- In VORGANG 1 besitzt jeder Verkäufer einen eigenen Verkäufer-Unterbrechungspuffer, sodass die Verkäufer-Unterbrechungsfunktion jeden individuellen Verkäufer in die Lage versetzt, eine unabhängige Registrierungsoperation auszuführen. In diesem Fall ist jeder Verkäufer individuell mit einem eigenen Verkäufer-Unterbrechungspuffer verknüpft.
- In VORGANG 2 verwenden mehrere Verkäufer den gleichen Verkäufer-Unterbrechungspuffer, sodass eine einzelne Verkäufer-Unterbrechungsoperation (Wechsel des Verkäufers während der Registrierung) auch während der Registrierung ausgeführt werden kann. In diesem Fall sind mehrerer Verkäufer mit einem einzigen Verkäufer-Unterbrechungspuffer verknüpft.

Achten Sie auf die folgenden wichtigen Punkte, welche die Verkäufer-Unterbrechungsfunktion betreffen.

- Die Registrierkasse muss so programmiert sein, dass sie die Verkäufer-Unterbrechungsfunktion gestattet.
- Um die Verkäufer-Unterbrechungsfunktion zu verwenden, muss ein Verkäufer-Unterbrechungspuffer mit der Speicherzuordnungsoperation zugeordnet werden. Danach sollte die Manager-Steuerungsoperation (X1-Modus) verwendet werden, um die Verkäuferzuordnung für die Verkäufer-Unterbrechungsfunktion vorzunehmen. Die Verkäufer-Unterbrechungsoperation kann von Verkäufern, die nicht mit einem Verkäufer-Unterbrechungspuffer verknüpft sind, nicht ausgeführt werden.
- Sie können die Verkäufer-Unterbrechungsfunktion nicht für eine Registrierkasse verwenden, die so eingestellt ist, dass sie als Teil eines Zahlzettel-Verfolgungssystems funktioniert.

In den REG1, REG2 und RF-Modi können die Verkäufer gewechselt werden, während die Transaktion ausgeführt wird, sodass mehrere Verkäufer gleichzeitig Registrierungen im gleichen Modus unter Verwendung einer Registrierkasse ausführen können. Falls zum Beispiel der Verkäufer 1 während der Registrierung einer Transaktion unterbrochen wird, kann der Verkäufer 2 die gleiche Maschine verwenden, um eine unterschiedliche Transaktion zu registrieren. Danach kann der Verkäufer 1 ab dem Punkt der Unterbrechung mit der ursprünglichen Registrierung fortsetzen.

VORGANG 1

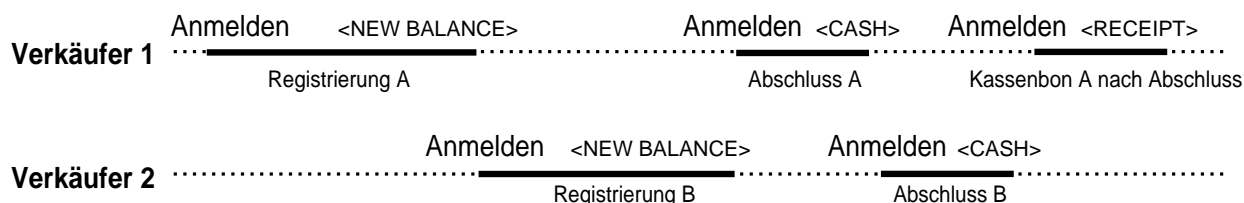

VORGANG 2

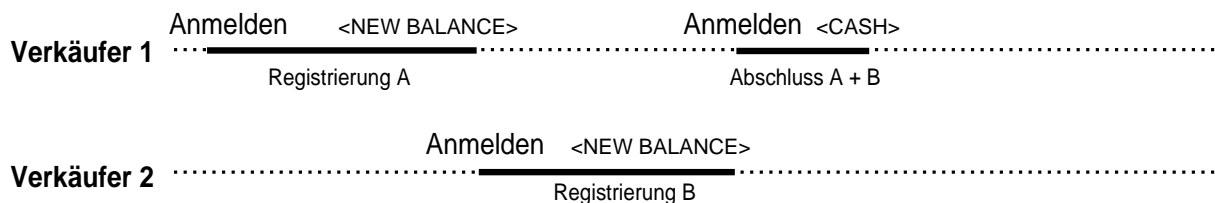

Hinweise

- Ein Gäste-Kassenbon kann nach dem Wechsel des Verkäufers ausgegeben werden, und Kassenbons können separat für jeden Verkäufer ausgegeben werden.
- Eine Stornierung kann während der Registrierung von jedem der Verkäufer ausgeführt werden. Wenn sich Verkäufer 1 wieder anmeldet (nachdem er durch den Verkäufer 2 unterbrochen wurde), werden durch die Stornierungsoperation nur die nach dem Wiederanmelden registrierten Posten (nur dieser Kassenbon) oder vom Beginn der Transaktion storniert. Dies kann über das Tastenprogramm gewählt werden.

Einzelposten-Bargeldverkauf

Eine Warengruppentaste oder PLU, die mit dem Einzelposten-Verkaufsstatus programmiert ist, schließt die Transaktion nach der Registrierung ab.

Die Einzelposten-Verkaufsfunktion kann nicht richtig arbeiten, wenn die Tastatur über keine <CASH>-Taste (die Bargeldtaste) verfügt.

Die Einzelposten-Verkaufsfunktion kann nur für Bargeldverkäufe verwendet werden.

Beispiel 1

BEDIENUNG

Posten	Warengruppe 1	\$1.00
	Stückzahl	1
	Status	Einzelposten- verkauf
Zahlungsmittel	Bargeld	\$1.00

1 00 **1**

Die Transaktion wird sofort abgeschlossen.

KASSENBON

```
REG 03-04-2000 13:00
C01 MC#01 000101
1 DEPT01      -1.00
  TL          -1.00
  CASH        -1.00
```

Modus/Datum/Zeit
Verkäufer/Fortlaufende Nr.
Warengruppen-Nr./
Einheitspreis
Bargeld-Gesamtbetrag

Beispiel 2

BEDIENUNG

Posten	Warengruppe 1	(\$1.00)
	Stückzahl	3
	Status	Einzelposten- verkauf
Zahlungsmittel	Bargeld	\$3.00

3 **DATE TIME**

1

Die Transaktion wird sofort abgeschlossen.

KASSENBON

```
REG 03-04-2000 13:05
C01 MC#01 000102
3 DEPT01      -3.00
  TL          -3.00
  CASH        -3.00
```

- Das Modell für USA/Kanada verwendet die **FOR DATE TIME**-Taste an Stelle der **DATE TIME**-Taste.

Beispiel 3

BEDIENUNG

Posten 1	Warengruppe 3	\$2.00
	Stückzahl	1
	Status	Normal
Posten 2	Warengruppe 1	\$1.00
	Stückzahl	1
	Status	Einzelposten- verkauf
Zahlungsmittel	Bargeld	\$3.00

2 00 **3**

1

Die Transaktion wird nicht abgeschlossen, da ein anderer Posten vor der Warengruppe des Einzelpostenverkaufs registriert wurde.

CA/AMT /TEND

KASSENBON

```
REG 03-04-2000 13:10
C01 MC#01 000103
1 DEPT03      -2.00
1 DEPT01      -1.00
  TL          -3.00
  CASH        -3.00
```

Weiterführende Operationen

Addition

Addition (plus)

Beispiel

Posten 1	Warengruppe 1	\$1.00
	Stückzahl	1
	Addition	\$0.10
Posten 2	Warengruppe 1	\$2.00
	Stückzahl	3
	Addition	3 × (\$0.20)
Zahlungsmittel	Bargeld	\$7.70

BEDIENUNG

1 00 1
 1 0 +
 3 DATE TIME
 2 00 1
 3 DATE TIME
 +
 CA/AMT/TEND

KASSENBON

```

REG 03-04-2000 13:15
C01 MC#01 000104

1 DEPT01 -1.00
+ -0.10
3 DEPT01 -6.00
+ -0.60
TL -7.70
CASH -7.70
  
```

- Das Modell für USA/Kanada verwendet die FOR DATE TIME -Taste an Stelle der DATE TIME -Taste.

Aufschlag (%+)

Beispiel

Posten 1	Warengruppe 1	\$1.00
	Stückzahl	1
	Aufschlag	10%
Posten 2	Warengruppe 1	\$2.00
	Stückzahl	3
Zwischen-summe	Aufschlag	15%
Zahlungsmittel	Bargeld	\$8.17

BEDIENUNG

1 00 1
 1 0 %+
 3 DATE TIME
 2 00 1
 SUB TOTAL
 %+
 CA/AMT/TEND

KASSENBON

```

REG 03-04-2000 13:20
C01 MC#01 000105

1 DEPT01 -1.00
10%
%+ -0.10
3 DEPT01 -6.00
ST -7.10
15%
%+ -1.07
TL -8.17
CASH -8.17
  
```

- Das Modell für USA/Kanada verwendet die FOR DATE TIME -Taste an Stelle der DATE TIME -Taste.

Gesamtbetrag in Schublade

Aufschlag/Diskont-Gesamtbetrag in Schublade

Der Pufferspeicher speichert alle Posten, die in den vorgeschriebenen Bereich fallen, beginnend mit dem ersten für eine Transaktion registrierten Posten bis zum Drücken der <TRAY TOTAL>-Taste (Taste für Gesamtbetrag in Schublade), um eine Aufschlag/Diskont-Gesamtbetragsoption in der Schublade durchzuführen. Nach der Aufschlag/Diskont-Operation wird der Puffer gelöscht und die Speicherung der neuen Daten beginnt ab der Registrierung des nächsten Postens nach der ersten Aufschlag/Diskont-Operation. Die folgenden Operationen löschen den Pufferspeicher.

- Zweimaliges Drücken der <TRAY TOTAL>-Taste.
- Drücken der <TRAY TOTAL>-Taste und darauf folgende Durchführung einer Aufschlag/Diskont-Operation. Der Inhalt des Pufferspeichers wird wiederhergestellt, wenn eine Fehlerberichtigungsoperation durchgeführt wird, um die Aufschlag/Diskont-Operation abzubrechen.

Beispiel

BEDIENUNG			KASSENBON		
Gruppe 1	Warengruppe 1	\$1.00	1 00 1	REG 03-04-2000 13:25 C01 MC#01 000106 1 DEPT01 -1.00 1 DEPT03 -2.00 TRAY TL -3.00 5% %- -0.15 1 DEPT03 -3.00 1 DEPT04 -4.00 TRAY TL -7.00 10% %- -0.70 TL -9.15 CASH -9.15	
	Warengruppe 3	\$2.00	2 00 3		
	Diskont	(5%) <small>voreingestellt</small>	TRAY TOTAL %-		
Gruppe 2	Warengruppe 3	\$3.00	3 00 3	1 DEPT03 -3.00 1 DEPT04 -4.00 TRAY TL -7.00 10% %- -0.70 TL -9.15 CASH -9.15	
	Warengruppe 4	\$4.00	4 00 4		
	Diskont	10%	TRAY TOTAL %-		
Zahlungsmittel	Bargeld	\$9.15	1 0 %-		
			CA/AMT/TEND		

Mehrfachposten-Summierungsfunktion

Diese Funktion sammelt alle ab der Registrierung des ersten Postens bis zum Drücken der <TRAY TOTAL>-Taste registrierten Posten, oder alle Posten zwischen dem Drücken der <TRAY TOTAL>-Taste. Durch das Drücken der <TRAY TOTAL>-Taste wird der Gesamtbetrag einschließlich Steuer angezeigt und am Kassensbon und Journalstreifen ausgedruckt (das Ausdrucken am Kassensbon und Journalstreifen kann über das Programm gesteuert werden).

Beispiel

BEDIENUNG			KASSENBON		
Kunde A	Warengruppe 1	\$1.00	1 00 1	REG 03-04-2000 13:30 C01 MC#01 000107 1 DEPT01 -1.00 1 DEPT03 -2.00 TRAY TL -3.00 1 DEPT03 -3.00 1 DEPT04 -4.00 TRAY TL -7.00 TL -10.00 CASH -10.00	
	Warengruppe 3	\$2.00	2 00 3		
Kunde B	Warengruppe 3	\$3.00	3 00 3	TRAY TL -7.00 TL -10.00 CASH -10.00	
	Warengruppe 4	\$4.00	4 00 4		
Zahlungsmittel	Bargeld	\$10.00	TRAY TOTAL %-		
			CA/AMT/TEND		

Kupontransaktion

Achten Sie darauf, dass es zu Fehlern kommt, wenn das Ergebnis einer Berechnung negativ wird und die Registrierkasse über das Programm einen Kreditsaldo verbietet.

Kuponregistrierung mittels <COUPON> (Kupontaste)

Beispiel

	BEDIENUNG	KASSENBON																	
<table border="1" style="width: 100%; border-collapse: collapse;"> <tr> <td rowspan="3">Posten 1</td> <td>Warengruppe 1</td> <td style="text-align: right;">\$3.00</td> </tr> <tr> <td>Stückzahl</td> <td style="text-align: center;">2</td> </tr> <tr> <td>Kupon</td> <td style="text-align: right;">\$0.50 × 2</td> </tr> <tr> <td rowspan="3">Posten 2</td> <td>Warengruppe 3</td> <td style="text-align: right;">\$4.00</td> </tr> <tr> <td>Stückzahl</td> <td style="text-align: center;">1</td> </tr> <tr> <td>Kupon</td> <td style="text-align: right;">(\$1.00)</td> </tr> <tr> <td>Zahlungsmittel</td> <td>Bargeld</td> <td style="text-align: right;">\$8.00</td> </tr> </table>	Posten 1	Warengruppe 1	\$3.00	Stückzahl	2	Kupon	\$0.50 × 2	Posten 2	Warengruppe 3	\$4.00	Stückzahl	1	Kupon	(\$1.00)	Zahlungsmittel	Bargeld	\$8.00	<p>2 <input type="button" value="x/DATE TIME"/></p> <p>3 00 <input type="button" value="1"/></p> <p>2 <input type="button" value="x/DATE TIME"/></p> <p>5 0 <input type="button" value="CPN"/></p> <p>4 00 <input type="button" value="3"/></p> <p><input type="button" value="CPN"/></p> <p><input type="button" value="CA/AMT /TEND"/></p>	<pre style="font-family: monospace;"> REG 03-04-2000 13:35 C01 MC#01 000108 2 DEPT01 -6.00 CPN -1.00 1 DEPT03 -4.00 CPN -1.00 TL -8.00 CASH -8.00 </pre>
Posten 1		Warengruppe 1	\$3.00																
		Stückzahl	2																
	Kupon	\$0.50 × 2																	
Posten 2	Warengruppe 3	\$4.00																	
	Stückzahl	1																	
	Kupon	(\$1.00)																	
Zahlungsmittel	Bargeld	\$8.00																	

- Das Modell für USA/Kanada verwendet die -Taste an Stelle der -Taste.

Kuponregistrierung mittels <COUPON2> (Kupontaste 2)

Beispiel

	BEDIENUNG	KASSENBON																	
<table border="1" style="width: 100%; border-collapse: collapse;"> <tr> <td rowspan="3">Posten 1</td> <td>Warengruppe 1</td> <td style="text-align: right;">\$15.00</td> </tr> <tr> <td>Stückzahl</td> <td style="text-align: center;">1</td> </tr> <tr> <td>Kupon 2 Warengruppe 1</td> <td style="text-align: right;">\$1.50</td> </tr> <tr> <td rowspan="3">Posten 2</td> <td>PLU 10</td> <td style="text-align: right;">\$5.00</td> </tr> <tr> <td>Stückzahl</td> <td style="text-align: center;">1</td> </tr> <tr> <td>Kupon 2 PLU 50</td> <td style="text-align: right;">(\$0.50)</td> </tr> <tr> <td>Zahlungsmittel</td> <td>Cash</td> <td style="text-align: right;">\$18.00</td> </tr> </table>	Posten 1	Warengruppe 1	\$15.00	Stückzahl	1	Kupon 2 Warengruppe 1	\$1.50	Posten 2	PLU 10	\$5.00	Stückzahl	1	Kupon 2 PLU 50	(\$0.50)	Zahlungsmittel	Cash	\$18.00	<p><input type="button" value="CPN2"/> 1 5 00 <input type="button" value="1"/></p> <p><input type="button" value="CPN2"/> 1 5 0 <input type="button" value="1"/></p> <p>1 0 <input type="button" value="PLU"/></p> <p><input type="button" value="CPN2"/> 5 0 <input type="button" value="PLU"/></p> <p><input type="button" value="CA/AMT /TEND"/></p>	<pre style="font-family: monospace;"> REG 03-04-2000 13:40 C01 MC#01 000109 1 DEPT01 -15.00 CPN2 1 DEPT01 -1.50 1 PLU0010 -5.00 CPN2 1 PLU0050 -0.50 TL -18.00 CASH -18.00 </pre>
Posten 1		Warengruppe 1	\$15.00																
		Stückzahl	1																
	Kupon 2 Warengruppe 1	\$1.50																	
Posten 2	PLU 10	\$5.00																	
	Stückzahl	1																	
	Kupon 2 PLU 50	(\$0.50)																	
Zahlungsmittel	Cash	\$18.00																	

Voreingestellter Übergabebetrag

Ein Betrag mit bis zu sechs Stellen kann für die <CASH>-Taste (Taste für übergebenen Bargeld/Geldbetrag) programmiert werden. Wenn Sie danach die <CASH>-Taste drücken, ohne einen Wert einzugeben, wird automatisch der programmierte Wert registriert und die Transaktion abgeschlossen. Wenn ein Betrag für die <CASH>-Taste programmiert ist, kommt es zu einem Fehler, wenn Sie die manuelle Eingabe eines Betrages versuchen.

Beispiel 1

BEDIENUNG			KASSENBON
	Warengruppe 1	\$8.00	<pre> REG 03-04-2000 13:45 C01 MC#01 000110 1 DEPT01 -8.00 TL -8.00 CASH -10.00 CG -2.00 </pre>
Posten	Stückzahl	1	
Zahlungsmittel	Bargeld	(\$10.00)	
<div style="display: flex; justify-content: center; align-items: center; gap: 10px;"> <div style="border: 1px solid black; padding: 2px 5px;">8</div> <div style="border: 1px solid black; padding: 2px 5px;">00</div> <div style="border: 1px solid black; padding: 2px 5px;">1</div> <div style="border: 1px solid black; padding: 2px 5px;">CA/AMT/TEND</div> </div> <p>Der voreingestellte Betrag wird übergeben.</p>			

Beispiel 2



BEDIENUNG			KASSENBON
	Warengruppe 1	\$15.00	<pre> REG 03-04-2000 13:50 C01 MC#01 000111 1 DEPT01 -15.00 TL -15.00 CHECK -5.00 CASH -10.00 CG -0.00 </pre>
Posten	Stückzahl	1	
Zahlungsmittel	Bargeld	(\$10.00)	
<div style="display: flex; justify-content: center; align-items: center; gap: 10px;"> <div style="border: 1px solid black; padding: 2px 5px;">1</div> <div style="border: 1px solid black; padding: 2px 5px;">5</div> <div style="border: 1px solid black; padding: 2px 5px;">00</div> <div style="border: 1px solid black; padding: 2px 5px;">1</div> <div style="border: 1px solid black; padding: 2px 5px;">CA/AMT/TEND</div> </div> <p>Bei manueller Eingabe kommt es zu einem Fehler</p> <div style="display: flex; justify-content: center; align-items: center; gap: 10px; margin-top: 10px;"> <div style="border: 1px solid black; padding: 2px 5px;">5</div> <div style="border: 1px solid black; padding: 2px 5px;">00</div> <div style="border: 1px solid black; padding: 2px 5px;">CHK/TEND</div> </div> <div style="display: flex; justify-content: center; align-items: center; gap: 10px; margin-top: 10px;"> <div style="border: 1px solid black; padding: 2px 5px;">C</div> <div style="border: 1px solid black; padding: 2px 5px;">CA/AMT/TEND</div> </div>			

Flaschenpfand-Verknüpfungsoperation

Sie können einen PLU mit einem PLU verknüpfen.

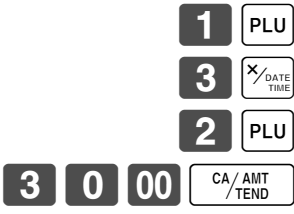
Beispiel

	BEDIENUNG	KASSENBON																																			
<table border="1" style="width: 100%; border-collapse: collapse;"> <tr> <td rowspan="3" style="text-align: center;">Posten 1</td> <td style="text-align: center;">PLU 1</td> <td style="text-align: right;">(\$8.00)</td> </tr> <tr> <td style="text-align: center;">PLU 11 <small>verknüpft</small></td> <td style="text-align: right;">(\$0.80)</td> </tr> <tr> <td style="text-align: center;">Stückzahl</td> <td style="text-align: center;">1</td> </tr> <tr> <td rowspan="3" style="text-align: center;">Posten 2</td> <td style="text-align: center;">PLU 2</td> <td style="text-align: right;">(\$5.00)</td> </tr> <tr> <td style="text-align: center;">PLU 12 <small>verknüpft</small></td> <td style="text-align: right;">(\$0.50)</td> </tr> <tr> <td style="text-align: center;">Stückzahl</td> <td style="text-align: center;">3</td> </tr> <tr> <td style="text-align: center;">Zahlungsmittel</td> <td style="text-align: center;">Bargeld</td> <td style="text-align: right;">\$30.00</td> </tr> </table>	Posten 1	PLU 1	(\$8.00)	PLU 11 <small>verknüpft</small>	(\$0.80)	Stückzahl	1	Posten 2	PLU 2	(\$5.00)	PLU 12 <small>verknüpft</small>	(\$0.50)	Stückzahl	3	Zahlungsmittel	Bargeld	\$30.00		<table border="1" style="width: 100%; border-collapse: collapse;"> <tr> <td colspan="2">REG 03-04-2000 13:55</td> </tr> <tr> <td>C01</td> <td>MC#01 000112</td> </tr> <tr> <td>1 PLU0001</td> <td style="text-align: right;">-8.00</td> </tr> <tr> <td>1 PLU0011</td> <td style="text-align: right;">-0.80</td> </tr> <tr> <td>3 PLU0002</td> <td style="text-align: right;">-15.00</td> </tr> <tr> <td>3 PLU0012</td> <td style="text-align: right;">-1.50</td> </tr> <tr> <td>TL</td> <td style="text-align: right;">-25.30</td> </tr> <tr> <td>CASH</td> <td style="text-align: right;">-30.00</td> </tr> <tr> <td>CG</td> <td style="text-align: right;">-4.70</td> </tr> </table>	REG 03-04-2000 13:55		C01	MC#01 000112	1 PLU0001	-8.00	1 PLU0011	-0.80	3 PLU0002	-15.00	3 PLU0012	-1.50	TL	-25.30	CASH	-30.00	CG	-4.70
Posten 1		PLU 1	(\$8.00)																																		
		PLU 11 <small>verknüpft</small>	(\$0.80)																																		
	Stückzahl	1																																			
Posten 2	PLU 2	(\$5.00)																																			
	PLU 12 <small>verknüpft</small>	(\$0.50)																																			
	Stückzahl	3																																			
Zahlungsmittel	Bargeld	\$30.00																																			
REG 03-04-2000 13:55																																					
C01	MC#01 000112																																				
1 PLU0001	-8.00																																				
1 PLU0011	-0.80																																				
3 PLU0002	-15.00																																				
3 PLU0012	-1.50																																				
TL	-25.30																																				
CASH	-30.00																																				
CG	-4.70																																				

- Das Modell für USA/Kanada verwendet die -Taste an Stelle der -Taste.



Flaschenpfand-Rückzahlung

Flaschenpfand-Rückzahlungstaste

Sie können die verknüpfte Flaschenpfand-Rückzahlungstaste verwenden, um die Rückgabe von Flaschen zu registrieren. Ein PLU, deren programmierter Einheitspreis den Inhalt der Flasche darstellt, kann mit einem PLU verknüpft werden, deren Einheitspreis dem Flaschenpfand entspricht. In dem folgenden Beispiel wurde die Flaschenpfand-Rückzahlungstaste so programmiert, dass sie als verknüpfte Flaschenpfand-Rückzahlungstaste arbeitet. Die Flaschenpfand-Rückzahlungstaste muss gedrückt werden, bevor jede neue, verknüpfte Flaschenpfandrückgabe eingegeben wird.

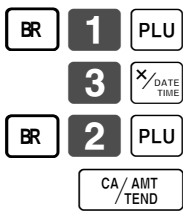
Beispiel

	BEDIENUNG	KASSENBON																																	
<table border="1" style="width: 100%; border-collapse: collapse;"> <tr> <td rowspan="3" style="text-align: center;">Zurück-gegebener Posten 1</td> <td style="text-align: center;">PLU 1</td> <td style="text-align: right;">(\$8.00)</td> </tr> <tr> <td style="text-align: center;">PLU 11 <small>verknüpft</small></td> <td style="text-align: right;">(\$0.80)</td> </tr> <tr> <td style="text-align: center;">Stückzahl</td> <td style="text-align: center;">1</td> </tr> <tr> <td rowspan="3" style="text-align: center;">Zurück-gegebener Posten 2</td> <td style="text-align: center;">PLU 2</td> <td style="text-align: right;">(\$5.00)</td> </tr> <tr> <td style="text-align: center;">PLU 12 <small>verknüpft</small></td> <td style="text-align: right;">(\$0.50)</td> </tr> <tr> <td style="text-align: center;">Stückzahl</td> <td style="text-align: center;">3</td> </tr> <tr> <td style="text-align: center;">Zahlungsmittel</td> <td style="text-align: center;">Bargeld</td> <td style="text-align: right;">\$2.30</td> </tr> </table>	Zurück-gegebener Posten 1	PLU 1	(\$8.00)	PLU 11 <small>verknüpft</small>	(\$0.80)	Stückzahl	1	Zurück-gegebener Posten 2	PLU 2	(\$5.00)	PLU 12 <small>verknüpft</small>	(\$0.50)	Stückzahl	3	Zahlungsmittel	Bargeld	\$2.30		<table border="1" style="width: 100%; border-collapse: collapse;"> <tr> <td colspan="2">REG 03-04-2000 14:00</td> </tr> <tr> <td>C01</td> <td>MC#01 000113</td> </tr> <tr> <td>BR</td> <td style="text-align: right;">.....</td> </tr> <tr> <td>1 PLU0011</td> <td style="text-align: right;">-0.80</td> </tr> <tr> <td>BR</td> <td style="text-align: right;">.....</td> </tr> <tr> <td>3 PLU0012</td> <td style="text-align: right;">-1.50</td> </tr> <tr> <td>TL</td> <td style="text-align: right;">-2.30</td> </tr> <tr> <td>CASH</td> <td style="text-align: right;">-2.30</td> </tr> </table>	REG 03-04-2000 14:00		C01	MC#01 000113	BR	1 PLU0011	-0.80	BR	3 PLU0012	-1.50	TL	-2.30	CASH	-2.30
Zurück-gegebener Posten 1		PLU 1	(\$8.00)																																
		PLU 11 <small>verknüpft</small>	(\$0.80)																																
	Stückzahl	1																																	
Zurück-gegebener Posten 2	PLU 2	(\$5.00)																																	
	PLU 12 <small>verknüpft</small>	(\$0.50)																																	
	Stückzahl	3																																	
Zahlungsmittel	Bargeld	\$2.30																																	
REG 03-04-2000 14:00																																			
C01	MC#01 000113																																		
BR																																		
1 PLU0011	-0.80																																		
BR																																		
3 PLU0012	-1.50																																		
TL	-2.30																																		
CASH	-2.30																																		

- Das Modell für USA/Kanada verwendet die -Taste an Stelle der -Taste.

Registrierungen der Arrangementtasten

Tastenoperationen können einer <ARRANGE>-Taste (Arrangementtaste) zugeordnet werden. Danach können Sie durch einfaches Drücken der <ARRANGE>-Taste alle zugeordneten Tastenfunktionen ausführen.

Tastenoperationen können auch einem Adressencode zugeordnet werden. Wenn Sie danach den Adressencode unter Verwendung der <ARRANGE>-Taste eingeben, werden alle dem Adressencode zugeordneten Tastenfunktionen ausgeführt

Beispiel 1

BEDIENUNG

KASSENBON

Arrangement 1		
Posten 1	PLU 1	(\$8.00)
	Stückzahl	1
Posten 2	PLU 2	(\$5.00)
	Stückzahl	1
Zahlungsmittel	Bargeld	\$13.00

ARR

```

REG 03-04-2000 14:05
C01 MC#01 000114

1 PLU0001      -8.00
1 PLU0002      -5.00
TL             -13.00
CASH           -13.00
    
```

Beispiel 2

BEDIENUNG

KASSENBON

Arrangement 5		
Posten 1	Warengruppe 1	\$1.00
	Stückzahl	1
Posten 2	Warengruppe 2	\$2.00
	Stückzahl	1
Zahlungsmittel	Bargeld	\$3.00

5 **ARR**

```

REG 03-04-2000 14:10
C01 MC#01 000115

1 DEPT01      -1.00
1 DEPT02      -2.00
TL             -3.00
CASH           -3.00
    
```

Einstellungsmenü

Wenn Sie ein Einstellungsmenü registrieren, wird dessen Gesamtbetrag zu dem PLU-Summenregister und Zähler addiert. Der Preis jedes Einstellungsmenüpostens wird ebenfalls zu jedem entsprechenden PLU-Summenregister und Zähler addiert.

Beispiel

BEDIENUNG

KASSENBON

Einstellungsmenü	PLU 35	\$5.00
Posten 1	PLU 1	--
Posten 2	PLU 2	--
Posten 3	PLU 3	--
Posten 4	PLU 4	--
Zahlungsmittel	Bargeld	\$5.00

3 **5** **PLU**

CA / AMT
/ TEND

```

REG 03-04-2000 14:15
C01 MC#01 000116

1 PLU0035      -5.00
  PLU0001
  PLU0002
  PLU0003
  PLU0004
TL             -5.00
CASH           -5.00
    
```

Währungsumwandlungsfunktion

Wenn Sie die <CE>-Taste (Währungsumwandlungstaste) drücken, wird die gegenwärtige Zwischensumme einschließlich Steuer direkt in die Fremdwährung umgewandelt, worauf das Ergebnis angezeigt wird; der darauf folgende Abschluss wird in der Fremdwährung ausgeführt. Die Währungsumwandlungsfunktion wird durch das Abschließen der Transaktion, durch teilweise Bezahlung in Fremdwährung, durch Ausgabe eines Kassenbons oder durch Drücken der <SUBTOTAL>-Taste freigegeben.



Bevor Sie die Währungsumwandlungsfunktion verwenden, müssen Sie den Wechselkurs programmieren.









Registrieren von Fremdwährung

Übergebener Gesamtbetrag in Fremdwährung

* Vorprogrammierter Wechselkurs: ¥100 = \$0.9524

Wichtig!

In Fremdwährung übergebene Geldbeträge können Sie nur unter Verwendung der - und -Taste registrieren. Andere Abschlusstasten können Sie nicht verwenden.

BEDIENUNG	DISPLAY	KASSENBON																											
<p>1 0 00  ← Geben Sie den Einheitspreis ein und drücken Sie die zutreffende Warengruppentaste.</p>	<p>01 10.00 (Anzeige in \$)</p>	<table border="1"> <tr> <td>REG</td> <td>03-04-2000</td> <td>14:20</td> </tr> <tr> <td>C01</td> <td>MC#01</td> <td>000117</td> </tr> <tr> <td>1</td> <td>DEPT01</td> <td>-10.00</td> </tr> <tr> <td>2</td> <td>DEPT02</td> <td>-20.00</td> </tr> <tr> <td></td> <td>TL</td> <td>-30.00</td> </tr> <tr> <td></td> <td>CE</td> <td></td> </tr> <tr> <td></td> <td>CASH</td> <td>¥5,000</td> </tr> <tr> <td></td> <td>CASH</td> <td>-47.62</td> </tr> <tr> <td></td> <td>CG</td> <td>-17.62</td> </tr> </table>	REG	03-04-2000	14:20	C01	MC#01	000117	1	DEPT01	-10.00	2	DEPT02	-20.00		TL	-30.00		CE			CASH	¥5,000		CASH	-47.62		CG	-17.62
REG	03-04-2000		14:20																										
C01	MC#01		000117																										
1	DEPT01	-10.00																											
2	DEPT02	-20.00																											
	TL	-30.00																											
	CE																												
	CASH	¥5,000																											
	CASH	-47.62																											
	CG	-17.62																											
<p>2 0 00  ← Geben Sie den nächsten Einheitspreis ein und drücken Sie die zutreffende Warengruppentaste.</p>	<p>02 20.00 (Anzeige in \$)</p>																												
<p>  ← Drücken Sie die - und -Tasten, ohne einen numerischen Wert einzugeben. Diese Operation wandelt die Dollarbetrag der Zwischensumme (einschließlich Steuer) in Yen um, indem der vorprogrammierte Wechselkurs verwendet wird. Das Ergebnis wird am Display angezeigt und am Kassenbon/Journalstreifen durch Programmierung ausgedruckt.</p>	<p>3.150 (Anzeige in ¥: 3,150)</p>																												
<p>5 0 00  ← Geben Sie den in Yen übergebenen Geldbetrag ein und drücken Sie die -Taste. Diese Operation wandelt den eingegebenen Yenbetrag in Dollar um, indem der vorprogrammierte Wechselkurs verwendet wird. Das Ergebnis wird am Display angezeigt. (5,000)</p>	<p>5.000</p>																												
<p> ← Drücken Sie diese Taste, um die Transaktion anzuschließen. Achten Sie darauf, dass Sie den Dollarbetrag nicht nochmals eingeben müssen. Die Registrierkasse berechnet automatisch das fällige Wechselgeld in Dollar und zeigt es am Display, Kassenbon und Journalstreifen an.</p>	<p>17.62 (Anzeige in \$)</p>																												

Teilweise Bezahlung in Fremdwahrung

* Vorprogrammierter Wechselkurs: ¥100 = \$0.9524

Wichtig!

Eine teilweise in Fremdwahrung ubergebene Bezahlung konnen Sie nur unter Verwendung der **CA/AMT/TEND**- und **CHK/TEND**-Taste registrieren. Sie konnen keine andere Abschlusstaste verwenden, wobei jedoch die restlich zu ubergebene Bezahlung unter Verwendung einer beliebigen Abschlusstaste abgeschlossen werden kann.

BEDIENUNG

DISPLAY

KASSENBN

1 0 00 **15**

← Geben Sie den Einheitspreis ein und drucken Sie die zutreffende Warengruppentaste.

01 10.00
(Anzeige in \$)

2 0 00 **30**

← Geben Sie den nachsten Einheitspreis ein und drucken Sie die zutreffende Warengruppentaste.

02 20.00
(Anzeige in \$)

CE **SUB/TOTAL**

← Drucken Sie die **CE**- und **SUB/TOTAL**-Taste, ohne einen numerischen Wert einzugeben. Diese Operation wandelt die als Dollarbetrag eingegebene Zwischensumme (einschlielich Steuer) in Yen um, indem der vorprogrammierte Wechselkurs verwendet wird. Das Ergebnis wird am Display angezeigt und am Kassenbon/Journalstreifen durch Programmierung ausgedruckt.

3.150
(Anzeige in ¥: 3,150)

2 0 00 **CE**
(2,000)

← Geben Sie den teilweise in Yen ubergebenen Zahlungsbetrag ein und drucken Sie die **CE**-Taste. Diese Operation wandelt den eingegebenen Yenbetrag in Dollar um, indem der vorprogrammierte Wechselkurs verwendet wird. Das Ergebnis wird am Display angezeigt.

2.000

CA/AMT/TEND

← Drucken Sie die **CA/AMT/TEND**-Taste, um den teilweisen, in Yen ubergebenen Zahlungsbetrag als Bargeld auszuweisen. Achten Sie darauf, dass Sie den Dollarbetrag nicht nochmals eingeben mussen. Die Registrierkasse zieht den aquivalenten Dollarbetrag des in Yen ubergebenen Zahlungsbetrags von dem falligen Gesamtbetrag ab und zeigt den Betrag am Display an.

10.95
(Anzeige in \$)

CHK/TEND

← Drucken Sie diese Taste, um die Transaktion abzuschlieen.

10.95
(Anzeige in \$)

```
REG 03-04-2000 14:25
C01 MC#01 000118

1 DEPT01 -10.00
1 DEPT02 -20.00
TL -30.00
CE
CASH ¥2,000
CASH -19.05
CHK -10.95
```

“Food Stamp” (Lebensmittelmarken)

Registrieren von “Food Stamp”

“Food Stamp” ohne fälliges Wechselgeld

REG

Betriebsmodusschalter

BEDIENUNG

KASSENBON

Posten 1	Warengruppe 1	\$1.00
	Steuerpflichtig	1, F/S
Posten 2	Warengruppe 2	\$2.00
	Steuerpflichtig	2
Posten 3	Warengruppe 3	\$3.00
	Steuerpflichtig	Nein → F/S
Zahlungsmittel	Food Stamp	\$2.00
	Bargeld	\$4.14

Um den “Food Stamp” -Status umzuschalten, drücken Sie die **F/S**-Taste.

Drücken Sie die **FS/ST**-Taste am Beginn der Übergabe von “Food Stamp”.

CA/AMT/TEND

```

REG 03-04-2000 14:30
C01 MC#01 000119

1 DEPT01 T1 F $1.00
1 DEPT02 T2 $2.00
1 DEPT03 F $3.00
TA1 $1.00
TX1 $0.04
TA2 $2.00
TX2 $0.10
TL $6.14
FSST $4.04
FSTD $2.00
CASH $4.14
    
```

Zwischensumme
“Food Stamp”-
Zwischensumme
Übergebene “Food
Stamp”

“Food Stamp” mit fälligem Wechselgeld

Beispiel 1

BEDIENUNG			KASSENBON
Posten 1	Warengruppe 1	\$1.00	<div style="display: flex; justify-content: space-between;"> <div style="width: 45%;"> <p style="margin: 0;">1 00 1</p> <p style="margin: 0;">F/S 2 00 2</p> <p style="margin: 0;">F/S 3 00 3</p> <p style="margin: 0;">7 00 FS/TO</p> </div> <div style="width: 50%; border: 1px solid black; padding: 5px;"> <p>REG 03-04-2000 14:35</p> <p>C01 MC#01 000120</p> <p>1 DEPT01 T1 F \$1.00</p> <p>1 DEPT02 T2 F \$2.00</p> <p>1 DEPT03 F \$3.00</p> <p>TA1 \$1.00</p> <p>TX1 \$0.04</p> <p>TA2 \$2.00</p> <p>TX2 \$0.10</p> <p>TL \$6.14</p> <p>FSST \$6.14</p> <p>FSTD \$7.00</p> <p>CG \$0.86</p> </div> </div> <div style="margin-left: 10px; font-size: small;"> <p>Zwischensumme</p> <p>“Food Stamp”-</p> <p>Zwischensumme</p> <p>Übergebene “Food Stamp”</p> <p>Wechselgeld in bar</p> </div>
	Steuerpflichtig	1, F/S	
Posten 2	Warengruppe 2	\$2.00	
	Steuerpflichtig	2, F/S	
Posten 3	Warengruppe 3	\$3.00	
	Steuerpflichtig	F/S	
Zahlungsmittel	Food Stamp	\$7.00	

Das Wechselgeld bei Transaktionen mit “Food Stamp” automatisch als Bargeldbetrag von \$1.00 oder weniger oder als “Food Stamp” bei einem Betrag von mehr als \$1.00 berechnet wird.

Beispiel 2

BEDIENUNG			KASSENBON
Posten	Warengruppe 1	\$2.00	<div style="display: flex; justify-content: space-between;"> <div style="width: 45%;"> <p style="margin: 0;">2 00 1</p> <p style="margin: 0;">5 00 FS/TO</p> </div> <div style="width: 50%; border: 1px solid black; padding: 5px;"> <p>REG 03-04-2000 14:40</p> <p>C01 MC#01 000121</p> <p>1 DEPT01 T1 F \$2.00</p> <p>TA1 \$2.00</p> <p>TX1 \$0.08</p> <p>TL \$2.08</p> <p>FSST \$2.08</p> <p>FSTD \$5.00</p> <p>FSCG \$2.00</p> <p>CG \$0.92</p> </div> </div>
	Steuerpflichtig	1, F/S	
Zahlungsmittel	Food Stamp	\$5.00	

In dem obigen Beispiel beträgt der Gesamtbetrag für das fällige Wechselgeld \$2.92, sodass \$2.00 in “Food Stamp” und \$0.92 in bar ausgezahlt werden.

Weiterführende Operationen

“Food Stamp” mit fälligem Wechselgeld (Fortsetzung)

Beispiel 3

BEDIENUNG			KASSENBON		
Posten 1	Warengruppe 1	\$2.00	2 00	1	REG 03-04-2000 14:45 C01 MC#01 000122 1 DEPT01 T1 F \$1.00 1 DEPT04 \$0.50 TA1 \$2.00 TX1 \$0.08 TL \$2.58 FSST \$2.08 FSTD \$5.00 FSCG \$2.00 CG \$0.42
	Steuerpflichtig	1, F/S	5 0	4	
Posten 2	Warengruppe 4	\$0.50		FS/ST	
	Steuerpflichtig	Nein	5 00	FS/TD	
Zahlungsmittel	Food Stamp	\$5.00			

Wenn “Food Stamp” in einer Transaktion enthalten sind, dann wird der als Wechselgeld fällige Bargeldbetrag für Bargeldartikel (“Non-Food Stamp”) als übergebener Bargeldbetrag verrechnet. In diesem Beispiel wird der Kauf von \$0.50 (Warengruppe 4) automatisch von dem für den “Food Stamp”-Kauf (Warengruppe 4) fälligen Bargeldbetrag des Wechselgeldes von \$0.92 abgezogen.

Beispiel 4

BEDIENUNG			KASSENBON		
Posten 1	Warengruppe 1	\$1.00	1 00	1	REG 03-04-2000 14:50 C01 MC#01 000123 1 DEPT01 T1 F \$1.00 1 DEPT02 T2 \$2.00 1 DEPT03 \$3.00 TA1 \$1.00 TX1 \$0.04 TA2 \$2.00 TX2 \$0.10 TL \$6.14 FSST \$1.04 FSTD \$5.00 FSCG \$3.00 CASH \$4.14
	Steuerpflichtig	1, F/S	2 00	2	
Posten 2	Warengruppe 2	\$2.00	3 00	3	
	Steuerpflichtig	2		FS/ST	
Posten 3	Warengruppe 3	\$3.00	5 00	FS/TD	
	Steuerpflichtig	Nein		CA/AMT/TEND	
Zahlungsmittel	Food Stamp	\$5.00			
	Bargeld	\$4.14			

Die folgende Berechnung wird intern durchgeführt, um das als Bargeldbetrag fällige Wechselgeld für eine “Food Stamp”-Transaktion auf den Saldo für die Bargeldtransaktion anzuwenden.

	“Food Stamp”-Transaktion	Bargeldtransaktion
Preis der Posten:	\$1.00	\$5.00
Steuer:	\$0.04	\$0.10
Fälliger Gesamtbetrag:	\$1.04	\$5.10
Übergebener Betrag:	\$5.00 (“Food Stamp”)	\$4.14 (Bargeld), \$0.96 (Wechselgeld von “Food Stamp”)
Fälliger Betrag:	\$1.04	
Fälliger Wechselgeldbetrag:	\$3.00 (“Food Stamp”), \$0.96 (Bargeld)	
Gesamtbetrag:		\$5.10

Registrieren von "Food Stamp" (Illinois-Regel)

Ohne fälliges Wechselgeld

Beispiel 1

			BEDIENUNG	KASSENBN
Posten 1	Warengruppe 1	\$1.00	1 00 <input type="text" value="1"/>	REG 03-04-2000 14:55 C01 MC#01 000124 1 DEPT01 T1 F \$1.00 1 DEPT01 T1 F \$2.00 DEPT04 F \$3.00 TL \$6.00 FSST \$6.00 FSTD \$6.00
	Steuerpflichtig	1, F/S	2 00 <input type="text" value="1"/>	
Posten 2	Warengruppe 1	\$2.00	3 00 <input type="text" value="4"/>	
	Steuerpflichtig	1, F/S	<input type="text" value="FS/ST"/>	
Posten 3	Warengruppe 4	\$3.00	6 00 <input type="text" value="FS/ST"/>	
	Steuerpflichtig	F/S		
Zahlungsmittel	Food Stamp	\$6.00		

Beispiel 2

			BEDIENUNG	KASSENBN
Posten 1	Warengruppe 1	\$2.00	2 00 <input type="text" value="1"/>	REG 03-04-2000 15:00 C01 MC#01 000125 1 DEPT01 T1 F \$2.00 1 DEPT01 T1 F \$3.00 1 DEPT04 F \$4.00 FSST \$9.00 FSTD \$5.00 TA1 \$4.00 TX1 \$0.16 CASH \$4.16
	Steuerpflichtig	1, F/S	3 00 <input type="text" value="1"/>	
Posten 2	Warengruppe 1	\$3.00	4 00 <input type="text" value="4"/>	
	Steuerpflichtig	1, F/S	<input type="text" value="FS/ST"/>	
Posten 3	Warengruppe 4	\$4.00	5 00 <input type="text" value="FS/ST"/>	
	Steuerpflichtig	1, F/S		
Zahlungsmittel	Food Stamp	\$5.00	<input type="text" value="CA/AMT/TEND"/>	
	Bargeld	\$4.16		

Weiterführende Operationen

Weiterführende Operationen

Ohne fälliges Wechselgeld (Fortsetzung)

Beispiel 3

			BEDIENUNG	KASSENBON
Posten 1	Warengruppe 1	\$2.00	2 00 1	REG 03-04-2000 15:05 C01 MC#01 000126 1 DEPT01 T1 F \$2.00 1 DEPT02 T2 F \$3.00 FSST \$5.00 FSTD \$1.00 TA1 \$1.00 TX1 \$0.04 TAZ \$2.00 TX2 \$0.10 CASH \$4.14
	Steuerpflichtig	1, F/S	3 00 2	
Posten 2	Warengruppe 2	\$3.00	FS/ST	
	Steuerpflichtig	2, F/S	1 00 FS/TD	
Zahlungsmittel	Food Stamp	\$1.00	CA/AMT/TEND	
	Bargeld	\$4.14		

Falls der in "Food Stamp" übergebene Gesamtbetrag weniger als der "Food Stamp" Gesamtbetrag ist, wird der in "Food Stamp" übergebene Betrag von dem steuerpflichtigen Betrag 1 und 2 abgezogen.

Beispiel 4

			BEDIENUNG	KASSENBON
Posten 1	Warengruppe 1	\$1.00	1 00 1	REG 03-04-2000 15:10 C01 MC#01 000127 1 DEPT01 T1 F \$1.00 1 DEPT02 T2 F \$5.00 FSST \$6.00 FSTD \$4.00 TAZ \$1.00 TX2 \$0.05 CASH \$2.05
	Steuerpflichtig	1, F/S	5 00 2	
Posten 2	Warengruppe 2	\$5.00	FS/ST	
	Steuerpflichtig	2, F/S	4 00 FS/TD	
Zahlungsmittel	Food Stamp	\$4.00	CA/AMT/TEND	
	Bargeld	\$2.05		

In diesem Fall ist das Ergebnis des steuerpflichtigen Betrages 1 gleich "0".

“Food Stamp” mit fälligem Wechselgeld

Beispiel 1

			BEDIENUNG	KASSENBON
Posten 1	Warengruppe 1	\$1.50	1 5 0 1	REG 03-04-2000 15:15 C01 MC#01 000128 1 DEPT01 T1 F \$1.50 1 DEPT01 T1 F \$2.00 1 DEPT04 F \$3.00 TL \$6.50 FSST \$6.50 FSTD \$10.00 FSCG \$3.00 CG \$0.50
	Steuerpflichtig	1, F/S	2 00 1	
Posten 2	Warengruppe 1	\$2.00	3 00 4	
	Steuerpflichtig	1, F/S	FS/ST	
Posten 3	Warengruppe 4	\$3.00	1 0 00 FS/ST	
	Steuerpflichtig	F/S		
Zahlungsmittel	Food Stamp	\$10.00		

Das Wechselgeld bei Transaktionen mit “Food Stamp” automatisch als Bargeldbetrag von \$1.00 oder weniger oder als “Food Stamp” bei einem Betrag von mehr als \$1.00 berechnet wird. In dem obigen Beispiel beträgt der Gesamtbetrag des fälligen Wechselgeldes gleich \$3.50 (\$3.00 in “Food Stamp” und \$0.50 in Bargeld).

Beispiel 2

			BEDIENUNG	KASSENBON
Posten	Warengruppe 1	\$2.00	2 00 1	REG 03-04-2000 15:20 C01 MC#01 000129 1 DEPT01 T1 F \$2.00 TL \$2.00 FSST \$2.00 FSTD \$5.00 FSCG \$3.00
	Steuerpflichtig	1, F/S	FS/ST	
Zahlungsmittel	Food Stamp	\$5.00	5 00 FS/ST	

Weiterführende Operationen

“Food Stamp” mit fälligem Wechselgeld (Fortsetzung)

Beispiel 3

			BEDIENUNG	KASSENBON
Posten 1	Warengruppe 1	\$2.00	2 00 1	REG 03-04-2000 15:25 C01 MC#01 000130 1 DEPT01 T1 F \$2.00 1 DEPT01 T1 F \$1.20 1 DEPT03 T1 \$0.30 TA1 \$0.30 TX1 \$0.01 TL \$3.51 FSST \$3.20 FSTD \$5.00 FSCG \$1.00 CG \$0.49
	Steuerpflichtig	1, F/S	1 2 0 1	
Posten 2	Warengruppe 1	\$1.20	3 0 3	
	Steuerpflichtig	1, F/S	FS/ST	
Posten 3	Warengruppe 3	\$0.30	5 00 FS/ST	
	Steuerpflichtig	1		
Zahlungsmittel	Food Stamp	\$5.00		

Wenn “Food Stamp” in einer Transaktion enthalten sind, dann wird der als Wechselgeld fällige Bargeldbetrag für Bargeldartikel (“Non-Food Stamp”) als übergebener Bargeldbetrag verrechnet. In diesem Beispiel wird der Kauf von \$0.30 automatisch von dem für den “Food Stamp”-Kauf fälligen Bargeldbetrag des Wechselgeldes von \$0.80 abgezogen.

Beispiel 4

			BEDIENUNG	KASSENBON
Posten 1	Warengruppe 1	\$1.00	1 00 1	REG 03-04-2000 15:30 C01 MC#01 000131 1 DEPT01 T1 F \$1.00 1 DEPT01 T1 F \$2.50 1 DEPT03 \$5.00 FSST \$3.50 FSTD \$5.00 FSCG \$1.00 CASH \$4.50
	Steuerpflichtig	1, F/S	2 5 0 1	
Posten 2	Warengruppe 1	\$2.50	5 00 3	
	Steuerpflichtig	1, F/S	FS/ST	
Posten 3	Warengruppe 3	\$5.00	5 00 FS/ST	
	Steuerpflichtig	Nein		
Zahlungsmittel	Food Stamp	\$5.00	CA/AMT/TEND	
	Bargeld	\$4.50		

Die folgende Berechnung wird intern durchgeführt, um das als Bargeldbetrag fällige Wechselgeld für eine “Food Stamp”-Transaktion auf den Saldo für die Bargeldtransaktion anzuwenden.

	“Food Stamp”-Transaktion	Bargeldtransaktion
Preis der Posten:	\$3.50	\$5.00
Steuer:	\$0.00	\$0.00
Fälliger Gesamtbetrag:	\$3.50	\$5.00
Übergebener Betrag:	\$5.00 (“Food Stamp”)	\$4.50 (Bargeld), \$0.50 (Wechselgeld von “Food Stamp”)
Fälliger Betrag:	\$3.50	
Fälliger Wechselgeldbetrag:	\$1.00 (“Food Stamp”), \$0.50 (Bargeld)	
Gesamtbetrag:		\$5.00

“Food Stamp” mit fälligem Wechselgeld (Fortsetzung)

“Food Stamp” + Steuerpflichtig 1 + Steuerpflichtig 2

Wenn “Food Stamp” als teilweise übergebener Zahlungsbetrag für Posten erhalten werden, die mit dem Status “Food Stamp”, “Steuerpflichtig 1” und “Steuerpflichtig 2” voreingestellt sind, dann wird die Berechnung unter Verwendung eines der beiden in diesem Abschnitt beschriebenen Fällen ausgeführt. Der zu verwendende Fall hängt von dem als teilweise übergebenen Zahlungsbetrag erhaltenen “Food Stamp”-Betrag ab.

Fall 1

Diese Fall wird verwendet, wenn der Gesamtbetrag der mit dem Status “Food Stamp”, “Steuerpflichtig 1” und “Steuerpflichtig 2” voreingestellten Posten größer oder gleich dem “Food Stamp”-Betrag ist, der als teilweise übergebener Zahlungsbetrag erhalten wurde. Fall 1 subtrahiert den übergebenen “Food Stamp”-Betrag sowohl von dem steuerpflichtigen Betrag 1 als auch von dem steuerpflichtigen Betrag 2.

Beispiel 5

BEDIENUNG			KASSENBON		
Posten 1	Warengruppe 1	\$2.00	2 00	1	REG 03-04-2000 15:35 C01 MC#01 000132 1 DEPT01 T1 F \$2.00 1 DEPT02 T2 F \$3.00 1 DEPT01 T12F \$2.00 FSST \$7.00 FSTD \$2.00 TA1 \$2.00 TX1 \$0.08 TA2 \$3.00 TX2 \$0.15 CASH \$5.23
	Steuerpflichtig	1, F/S	3 00	2	
Posten 2	Warengruppe 2	\$3.00	T/S2 2 00	1	
	Steuerpflichtig	2, F/S		FS/ST	
Posten 3	Warengruppe 1	\$2.00	2 00	FS/ST	
	Steuerpflichtig	1/2, F/S		CA/AMT/TEND	
Zahlungsmittel	Food Stamp	\$2.00			
	Bargeld	\$5.23			

In diesem Beispiel wurden \$2.00 in “Food Stamp” als teilweise übergebener Zahlungsbetrag erhalten, sodass dieser Betrag sowohl von dem steuerpflichtigen Betrag 1 als auch von dem steuerpflichtigen Betrag 2 abgezogen wird. Dies bedeutet, dass der restliche steuerpflichtige Betrag 1 gleich \$2.00 beträgt, wogegen sich der restliche steuerpflichtige Betrag 2 auf \$3.00 beläuft.

“Food Stamp” mit fälligem Wechselgeld (Fortsetzung)

Fall 2

Diese Fall wird verwendet, wenn der Gesamtbetrag der mit dem Status “Food Stamp”, “Steuerpflichtig 1” und “Steuerpflichtig 2” voreingestellten Posten kleiner oder gleich dem “Food Stamp”-Betrag ist, der als teilweise übergebener Zahlungsbetrag erhalten wurde.

Beispiel 6

BEDIENUNG			KASSENBON		
Posten 1	Warengruppe 1	\$2.00	2 00	1	REG 03-04-2000 15:40 C01 MC#01 000133 1 DEPT01 T1 F \$2.00 1 DEPT02 T2 F \$3.00 1 DEPT01 T12F \$2.00 FSST \$7.00 FSTD \$4.00 TA2 \$1.00 TX2 \$0.05 CASH \$3.05
	Steuerpflichtig	1, F/S	3 00	2	
Posten 2	Warengruppe 2	\$3.00	T/S2 2 00	1	
	Steuerpflichtig	2, F/S		FS/ST	
Posten 3	Warengruppe 1	\$2.00	4 00	FS/ST	
	Steuerpflichtig	1/2, F/S		CA/AMT/TEND	
Zahlungsmittel	Food Stamp	\$4.00			
	Bargeld	\$3.05			

Weiterführende Operationen

Elektronic Benefits Transfer

Zusätzlich zu dem normalen Abschluss für übergebene "Food Stamp", gestattet dieses Modell auch den Abschluss für Bezahlung mittels EBT-Karte (Electronic Benefits Transfer).

Übergebene EBT-Beträge können gemäß New Jersey-Regel oder Illinois-Regel für übergebene "Food Stamp"-Beträge angenommen werden; außerdem können auch übergebene "Food Stamp"-Beträge angenommen werden, die nicht diesen Regeln entsprechen.

Über gemischte Bezahlung mit EBT-Karte

Wenn die Registrierkasse so programmiert ist, dass er übergebene EBT-Betrag die "Food Stamp"-Zwischensumme nicht übersteigen darf, können "Non-Food Stamp"-Artikel nicht mit EBT-Karte bezahlt werden. In diesem Fall treffen die folgenden Punkte zu:

- $ST - (EBT/TEND - FS/ST) =$ Fälliger Saldo (Der restliche fällige Saldo muss unter Verwendung einer anderen Abschlusstaste abgeschlossen werden.)

Falls die Registrierkasse so programmiert ist, dass der übergebene EBT-Betrag die "Food Stamp"-Zwischensumme übersteigen darf, können "Non-Food Stamp"-Artikel unter Verwendung einer EBT-Karte bezahlt werden. In diesem Fall gibt es zwei mögliche Situationen:

- $ST > EBT/TEND$
 $ST - (EBT/TEND - FS/ST) =$ Fälliger Saldo (Der restliche fällige Saldo muss unter Verwendung einer anderen Abschlusstaste abgeschlossen werden.)
- $EBT/TEND > \text{oder} = ST$
 $EBT/TEND - ST =$ Wechselgeld als Bargeld

Ohne fälliges Wechselgeld

Beispiel 1

			BEDIENUNG	KASSENBON
Posten 1	Warengruppe 1	\$1.00	1 00 1	REG 03-04-2000 15:45 C01 MC#01 000134 1 DEPT01 T1 F \$1.00 1 DEPT02 T2 F \$2.00 1 DEPT03 F \$2.00 TL \$6.00 FSST \$6.00 EBTTD \$6.00
	Steuerpflichtig	1, F/S	2 00 2	
Posten 2	Warengruppe 2	\$2.00	3 00 3	
	Steuerpflichtig	2, F/S	FS/ST	
Posten 3	Warengruppe 3	\$3.00	6 00 EBT	
	Steuerpflichtig	F/S		
Zahlungsmittel	EBT	\$6.00		

Beispiel 2

			BEDIENUNG	KASSENBON
Posten 1	Warengruppe 1	\$1.00	1 00 1	REG 03-04-2000 15:50 C01 MC#01 000135 1 DEPT01 T1 F \$1.00 1 DEPT02 T1 F \$2.00 1 DEPT03 T1 \$3.00 FSST \$3.00 EBTTD \$5.00 TA1 \$3.00 TX1 \$0.12 CASH \$1.12
	Steuerpflichtig	1, F/S	2 00 2	
Posten 2	Warengruppe 2	\$2.00	3 00 3	
	Steuerpflichtig	1, F/S	FS/ST	
Posten 3	Warengruppe 3	\$3.00	5 00 EBT	
	Steuerpflichtig	1		
Zahlungsmittel	EBT	\$5.00	CA/AMT/TEND	
	Bargeld	\$1.12		

Mit fälligem Wechselgeld

BEDIENUNG

KASSENBON

Posten 1	Warengruppe 1	\$1.00
	Steuerpflichtig	1, F/S
Posten 2	Warengruppe 2	\$1.20
	Steuerpflichtig	1, F/S
Posten 3	Warengruppe 3	\$0.30
	Steuerpflichtig	1
Zahlungsmittel	EBT	\$5.00

1 00 **1**
1 2 0 **2**
3 0 **3**
 FS/ST
5 00 **EBT**

```

REG 03-04-2000 15:55
C01 MC#01 000136

1 DEPT01 T1 F $1.00
1 DEPT02 T1 F $1.20
1 DEPT03 T1 $0.30
TA1 $0.30
TX1 $0.01
TL $2.51
FSST $2.20
EBTTD $5.00
CG $2.49
    
```

Trinkgelder

Beispiel

BEDIENUNG

KASSENBON

Posten 1	Einheitspreis	\$3.00
	Warengruppe	1
Posten 2	Einheitspreis	\$5.00
	Warengruppe	2
Trinkgeld	Betrag	\$0.80
Zahlungsmittel	Bargeld	\$10.00

3 00 **1**
5 00 **2**
 SUB
 TOTAL
8 0 **TIP**
1 0 00 **CA/AMT
TEND**

```

REG 03-04-2000 16:00
C01 MC#01 000137

1 DEPT01 -3.00
1 DEPT02 -5.00
TIP -0.80
TL $8.80
CASH $10.00
CG $1.20
    
```

Registrierung des zweiten Einheitspreises

Die zweiten Einheitspreise sowie die Stückzahlmodifikatoren können für die PLUs programmiert werden. Durch Drücken der <PRICE SHIFT> (Preisverschiebungstaste) werden der zweite Einheitspreis, der Stückzahlmodifikator und die Beschreibung aufgerufen. Die Summenregister und das Inventar werden eingestellt, indem die Anzahl der zu registrierenden Posten mit dem für den zu registrierenden PLU programmierten Stückzahlmodifikator multipliziert wird.

- Sie müssen die <PRICE SHIFT>-Taste vor der Registrierung eines PLU drücken.
- Die Registrierung des zweiten Einheitspreis steht mit offenen PLUs nicht zur Verfügung, wenn der Einheitspreis nicht voreingestellt ist.
- Die zweiten Einheitspreis und die Stückzahlmodifikatoren sind den PLUs mittels der in der Händleranleitung beschriebenen Programmierung zugeordnet.
- Auch wenn ein PLU mit einer Packungsmenge programmiert ist, werden der zweite Einheitspreis und der Stückzahlmodifikator während der Registrierung nach der Betätigung der <PRICE SHIFT>-Taste angelegt.

Weiterführende Operationen

Beispiel 1

BEDIENUNG

KASSENBON

Posten 1	PLU 1 _{2nd@}	(\$10.00)
	Stückzahl	1
	Einheitsmenge	1
Posten 2	PLU 2 _{2nd@}	(\$5.00)
	Stückzahl	1
	Einheitsmenge	1
Zahlungsmittel	Bargeld	\$15.00

1

Diese Operation deklariert die nächste Eingabe als einen zweiten Einheitspreis.

1 **0**

```

REG 03-04-2000 13:45
C01 MC#01 000110
1 PLU001 -10.00
1 PLU010 -5.00
TL -15.00
CASH -15.00
    
```

Beispiel 2

BEDIENUNG

KASSENBON

Posten	PLU 2 _{2nd@}	(\$10.00)
	Stückzahl	5
	Zweite Stückzahl	3
Zahlungsmittel	Bargeld	\$50.00

5

2

5 0 00

```

REG 03-04-2000 13:50
C01 MC#01 000111
5 PLU001 -50.00
TL -50.00
CASH -50.00
CG -0.00
    
```

- Das Modell für USA/Kanada verwendet die -Taste an Stelle der -Taste.

Beispiel 3

Der oben gezeigte Vorgang ist zu verwenden, wenn die Registrierkasse so programmiert ist, dass eine Verschiebung auf den zweiten Einheitspreis nicht beibehalten wird. Falls ihre Programmierung eine Erhaltung des zweiten Einheitspreis verlangt, dann trifft der folgende Vorgang zu.

BEDIENUNG

KASSENBON

Posten 1	PLU 1 _{2nd@}	(\$10.00)
	Stückzahl	1
	Einheitsmenge	1
Posten 2	PLU 2 _{2nd@}	(\$5.00)
	Stückzahl	1
	Einheitsmenge	1
Posten 3	PLU 1	(\$1.00)
	Stückzahl	1
	Einheitsmenge	1
Zahlungsmittel	Bargeld	\$16.00

1

Diese Operation führt eine Verschiebung der Registrierung für den zweiten Einheitspreis aus.

2

1

Diese Operation schaltet zurück auf die Registrierung des normalen (ersten) Einheitspreises.

1 6 00

```

REG 03-04-2000 13:55
C01 MC#01 000112
1 PLU001 -10.00
1 PLU002 -5.00
1 PLU001 -1.00
TL -16.00
CASH -16.00
CG -0.00
    
```

Eingeben der Kundenzahl

Beispiel 1

Posten 1	Einheitspreis	\$15.00
	Warengruppe	1
Posten 2	Einheitspreis	\$5.00
	Warengruppe	2
Kunden	Anzahl	2
Zahlungsmittel	Bargeld	\$20.00

BEDIENUNG

KASSENBON

```

REG 03-04-2000 16:05
C01 MC#01 000138

CT                2
1 DEPT01          -15.00
1 DEPT02           -5.00
TL                -20.00
CASH              -20.00
                    
```

Beispiel 2

Sie können nur die folgende Operation verwenden, um die Kundenzahl nochmals einzugeben, wenn die <CUSTOMER>-Taste (Kundenzahl-taste) für die nochmalige Eingabe programmiert ist. Wenn das Programm eine nochmalige Eingabe der Anzahl der Kunden verbietet, kommt es durch diese Operation zu einem Fehler.

BEDIENUNG

KASSENBON

```

REG 03-04-2000 16:10
C01 MC#01 000139

CT                3
1 DEPT01          -15.00
1 DEPT02           -5.00
CT                2
TL                -20.00
CASH              -20.00
                    
```

Sie können die Anzahl der Kunden unmittelbar nach der anfänglichen Eingabe oder während der späteren Registrierung nochmals eingeben.

Beispiel 3

Sie können die folgende Operation verwenden, um Kunden zu eine ursprünglich eingegebenen Kundenzahl zu addieren (wenn eine Addition zu der Kundenzahl gestattet ist).

BEDIENUNG

KASSENBON

```

REG 03-04-2000 16:15
C01 MC#01 000140

CT                3
1 DEPT01          -15.00
1 DEPT02           -5.00
CT                5
TL                -20.00
CASH              -20.00
                    
```

Aufrufen von Text

Dieser Vorgang wird verwendet, um Text aufzurufen, indem Sie die Adresse eingeben, an welcher der Text gespeichert ist. Der aufgerufene Text wird auf Kassenbon und Journalstreifen ausgedruckt.

Beispiel

BEDIENUNG			KASSENBON				
Posten 1	Einheitspreis	\$46.00	4	6	00	1	REG 03-04-2000 16:20 C01 MC#01 000141 CT 3 1 DEPT01 -46.00 MEDIUM SIZE 1 DEPT02 -10.00 SMALL SIZE TL -56.00 CASH -56.00
	Warengruppe	1	1	0	00	2	
Posten 2	Einheitspreis	\$10.00	2	0	00	1	
	Warengruppe	2	1	0	00	2	
Zahlungsmittel	Bargeld	\$56.00	SUB TOTAL				
Text 1	MEDIUM SIZE (MITTLERE GRÖSSE)		CA/AMT TEND				
Text 2	SMALL SIZE (KLEINE GRÖSSE)						

Vorübergehende Freigabe von Pflichteingaben

Sie können die <OPEN 2>-Taste (Öffnungstaste 2) so programmieren, dass bestimmte Pflichteingaben freigegeben werden.

Beispiel 1

BEDIENUNG			KASSENBON				
Posten	Einheitspreis	\$10.00	1	0	00	1	REG 03-04-2000 16:25 C01 MC#01 000142 1 DEPT01 -10.00 TL -10.00 CHECK -10.00
	Warengruppe	1	1	0	00	CHK/TEND	
Zahlungsmittel	Scheck	\$10.00					
Bestätigungspflicht			2	00	2		
			Bestätigungspflicht (E041)				
			OPEN 2				Die Bestätigungspflicht wird vorübergehend freigegeben.

Beispiel 2

BEDIENUNG			KASSENBON				
Eingabepflicht für Kundenzahl			1	0	00	1	REG 03-04-2000 16:30 C01 MC#01 000143 1 DEPT01 -10.00 TL -10.00 CHECK -10.00
Posten	Einheitspreis	\$10.00	Eingabepflicht für Kundenzahl (E019)				
	Warengruppe	1	OPEN 2				
Zahlungsmittel	Scheck	\$10.00	Die Eingabepflicht wird vorübergehend freigegeben.				
			1	0	00	1	
			1	0	00	CHK/TEND	

Quittungsdruck

Für den Stapeldruck auf einem Quittungsdrucker müssen Sie zuerst die Speicherzuordnungsoperation (siehe Programmiermodus 5 in der Händleranleitung) ausführen. Die Kapazität des Quittungspufferspeichers wird von der Anzahl von Einheiten an durch die Speicherzuordnungsoperation reservierten Quittungspufferspeicher bestimmt. Die Registrierkasse kann programmiert werden, um den Status des Registrierpufferspeichers zu kontrollieren, wenn ein Stapeldruck ausgeführt wird, wobei ein Alarm ertönt, wenn der Pufferspeicher fast voll ist. Der Alarm ertönt, wenn nur noch 12 Zeilen oder weniger verbleiben; sobald der Alarm ertönt können Sie nur die Stornierungsoperation oder Operationen unter Verwendung einer der folgenden Tasten ausführen.

- Betätigung der <CA/AMT TEND>-Taste (Taste für übergebenen Bargelddbetrag)
- Betätigung der <CH>-Taste (Anschreibtaste)
- Betätigung der <CHK/TEND>-Taste (Taste für übergebenen Scheck)
- Betätigung der <DEPOSIT>-Taste (Depottaste)
- Betätigung der <NEW BALANCE>-Taste (Taste für neuen Saldo)
- Betätigung der <SUBTOTAL>-Taste (Zwischensummentaste)

Sie müssen eine der obigen Operationen ausführen, wenn der Registrierpufferalarm auf einer Registrierkasse ertönt. Jede andere Operation führt zu einem Fehler.

Drucken von Quittungen

Die Registrierkasse kann an den optionalen Quittungsdrucker SP-1300 angeschlossen werden, der sich durch eine automatische Vorschubfunktion und eine automatische Rückschubfunktion auszeichnet.

• Automatische Vorschubfunktion

Diese Funktion ermöglicht ein Programmieren der Anzahl an Vorschubzeilen, die an der normalen Startposition für das Drucken eingefügt werden sollen, bevor mit dem Drucken einer neuen Quittung begonnen wird. Auch wenn der Zeilenvorschub für diese Funktion programmiert ist, werden diese für den Bestätigungsdruck, den Scheck-Indossamentdruck und den mittels Quittungsdrucker ausgeführten Scheckdruck nicht ausgeführt. Achten Sie auch darauf, dass der Zeilenvorschub nicht automatisch am Beginn einer zweiten Quittung eingefügt wird, wenn eine Transaktion das Ausdrucken einer Quittung erfordert, die von einem Blatt auf ein weiteres Blatt fortgesetzt werden muss.

• Automatische Rückschubfunktion

Diese Funktion führt den automatischen Rückschub nach dem Quittungsdruck, Bestätigungsdruck und Indossamentdruck auf dem Quittungsdrucker aus. Das Quittungspapier wird freigegeben, sobald die Rückschuboperation beendet ist.

• Manuelle Vorschubfunktion

Sie können die <SLIP FEED/RELEASE>-Taste (Quittungsvorschub/Freigabetaste: der Tastatur der Registrierkasse unter Verwendung des Programmiermodus 4 zugeordnet) für den manuellen Vorschub des Quittungspapiers verwenden. Sie können den manuellen Vorschub ausführen, indem Sie einen Wert für die Anzahl der Zeilen (bis zu zwei Stellen im Bereich von 1 bis 99) eingeben und danach die <SLIP FEED/RELEASE>-Taste drücken.

• Manuelle Rückschubfunktion

Die <SLIP BACK FEED/RELEASE>-Taste (Quittungsrückschub/Freigabetaste: der Tastatur der Registrierkasse unter Verwendung des Programmiermodus 4 zugeordnet) kann für den manuellen Rückschub des Quittungspapiers verwendet werden. Sie können den manuellen Rückschub ausführen, indem Sie einen Wert für die Anzahl der Zeilen (bis zu zwei Stellen im Bereich von 1 bis 99) eingeben und danach die <SLIP BACK FEED/RELEASE>-Taste drücken.

Sie können die Quittung ausdrucken, indem Sie den automatischen oder manuellen Stapeldruck verwenden. Der Quittungsdruck kann nur in den REG1, REG2 und RF-Modi ausgeführt werden.

Falls Sie eine Registrierung abschließen, ohne ein Quittungspapier in den Quittungsdrucker einzugeben, wenn die Registrierkasse als "Eingabepflicht für Quittungspapier in den Quittungsdrucker vor Abschluß der Registrierung" programmiert ist, kommt es zu einem Fehler.

Weiterführende Operationen

Automatischer Stapeldruck 1

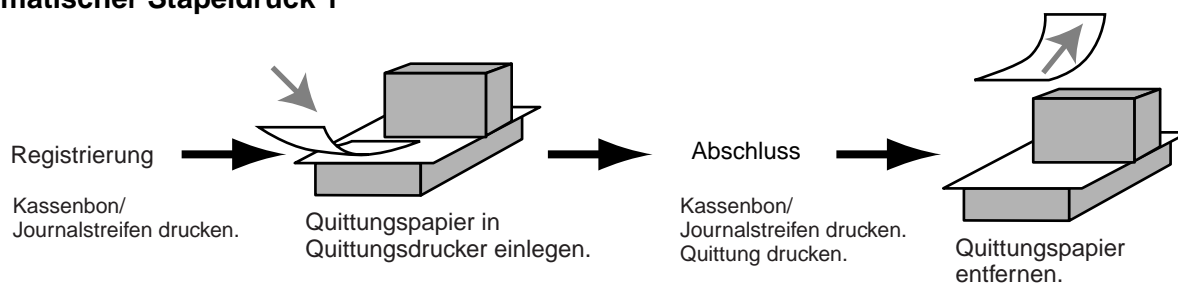

Automatischer Stapeldruck 2

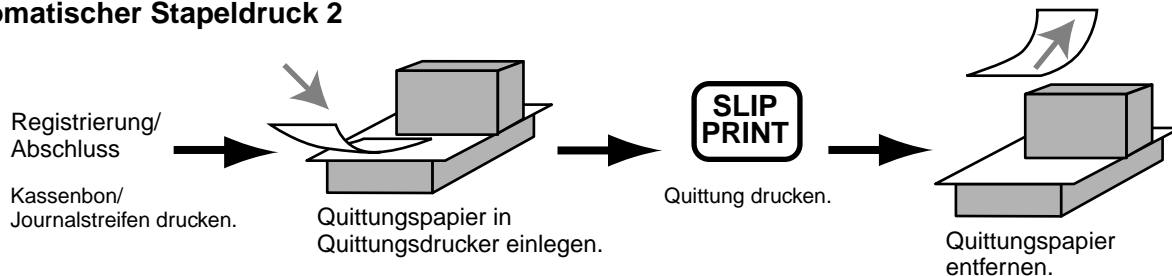

Maximale Anzahl der Quittungszeilen

Sie können die maximale Anzahl an Zeilen programmieren, die auf einer Quittung ausgedruckt werden können. Sobald Sie dies ausgeführt haben, kommt es zu einem Fehler, wenn eine Überschreitung des voreingestellten Maximums versucht wird. Falls es zu einem solchen Fehler kommt, drücken Sie die <C>-Taste, wechseln Sie das Quittungspapier aus und drücken Sie die <SLIP PRINT>-Taste, um mit dem Drucken neu zu beginnen.

Zahlzettel-Verfolgungssystem

Zahlzettel-Verfolgungssystem

Mit dem Zahlzettel-Verfolgungssystem werden der Betrag, die Zahlzettelnummer, die Anzahl der Zeilen des Quittungsdruckers, die Geschäftsnummer, Datum/Zeit und detaillierte Daten der Registrierung in zwei Dateien (Zahlzettel-Verfolgungsindex-Datei und Zahlzettel-Verfolgungsdetail-Datei) abgespeichert.

- Die Zahlzettel-Verfolgungsindex-Datei und Zahlzettel-Verfolgungsdetail-Datei werden durch die folgenden Vorgänge gelöscht:
 - Der Zahlzettel wird gelöscht, nachdem die Abschlussdaten auf einer Quittung oder einem Gäste-Kassenbon ausgedruckt wurden; der Zahlzettel wird auch gelöscht, wenn eine Operation für einen alten oder neuen Zahlzettel ausgeführt wird.
 - Der Zahlzettel wird gelöscht, nachdem die Abschlussdaten auf einer Quittung oder einem Gäste-Kassenbon ausgedruckt wurden; der Zahlzettel wird auch gelöscht, wenn die gleiche abgeschlossene Zahlzettelnummer in einer Operation für einen neuen Zahlzettel zugeordnet wird.

Sie können eine dieser Optionen durch die Programmierung wählen.

- Funktion für automatischen neuen Saldo
Die Registrierkasse kann so programmiert werden, dass eine automatische <NEW BALANCE>-Operation ausgeführt wird, um einen offenen Zahlzettel vorübergehend abzuschließen, wenn ein Verkäufer bei geöffnetem Zahlzettel abgemeldet (mittels Verkäufertaste) wird.
- Sie können einen Bereich der Zahlzettel spezifizieren, die von jedem Verkäufer geöffnet werden können. Sobald Sie dies ausgeführt haben, kommt es zu einem Fehler, wenn ein Verkäufer das Öffnen eines Zahlzettel unter Verwendung einer Nummer außerhalb des spezifizierten Bereiches versucht.
- Eine der beiden folgenden Operationen kann verwendet werden, um die Eingabe einer falschen Zahlzettelnummer zu korrigieren.

<NEW CHECK>

Geben Sie erneut die richtige Zahlzettelnummer ein oder löschen Sie die ursprüngliche Zahlzettelnummer, geben Sie einen Kassenbon aus und geben Sie danach die richtige Zahlzettelnummer ein.

<OLD CHECK>, <NEW/OLD>

Schließen Sie vorübergehend die ursprüngliche Zahlzettelnummer ab, geben Sie einen Kassenbon aus und geben Sie danach erneut die richtige Zahlzettelnummer ein.

Öffnen eines Zahlzettels

Beispiel

Zahlzettel-Nr.		1234
Tisch-Nr.		33
Posten 1	Warengruppe 1	\$10.00
	Stückzahl	2
Posten 2	Warengruppe 2	\$20.00
	Stückzahl	2
Posten 3	Warengruppe 3	\$30.00
	Stückzahl	1

BEDIENUNG

1 2 3 4 NEW CHECK

3 3 TABLE #

1 0 00 1

2 0 00 2

3 0 00 3

Quittung einlegen

NB

Quittung entfernen

KASSENBON

REG 03-04-2000 16:35
C01 MC#01 000144
CHECK No. 1234

TBL-# 000033
1 DEPT01 -10.00
1 DEPT01 -10.00
1 DEPT02 -20.00
1 DEPT02 -20.00
1 DEPT03 -30.00
+ -0.50
SRVC TL -90.50

Drücken Sie die <NEW BALANCE>-Taste, um die Transaktion vorübergehend abzuschließen. Falls Sie einen Zahlzettel sofort abschließen möchten, verwenden Sie die <CASH>-, <CHARGE>-, <CREDIT>- oder <CHECK>-Taste.

Addieren zu einem Zahlzettel

Beispiel

Zahlzettel-Nr.		1234
Tisch-Nr.		33
Posten 1	Warengruppe 1	\$30.00
	Stückzahl	1
Posten 2	Warengruppe 2	\$10.00
	Stückzahl	1

BEDIENUNG

1 2 3 4 OLD CHECK

3 0 00 1

1 0 00 2

Quittung einlegen

NB

Quittung entfernen

KASSENBON

REG 03-04-2000 16:40
C01 MC#01 000145
TABLE No.000033 CT 1
CHECK No. 1234

ST -90.50
1 DEPT01 -30.00
1 DEPT02 -10.00
+ -0.50
SRVC TL
-131.00

- Die Tischnummer wird in dem Zahlzettel-Verfolgungsindex-Speicher abgespeichert, sodass ihre Eingabe in dieser Operation nicht erforderlich ist, auch wenn Eingabepflicht für die Tischnummer voreingestellt ist. Die Tischnummer darf auch nach der Zahlzettelnummer eingegeben werden, ohne dass es zu einem Fehler kommt.
- Sobald ein Zahlzettel unter einer Nummer in einem bestimmten Modus (REG1 oder REG2) geöffnet wurde, muss der gleiche Modus für Additionen zu diesem Zahlzettel verwendet werden.

Weiterführende Operationen

Ausgeben eines Gäste-Kassenbons

Sie können die folgende Operation verwenden, um den Saldo eines vorübergehend abgeschlossenen Zahlzettels auszudrucken.

Beispiel

BEDIENUNG	KASSENBON
1 2 3 4 GUEST RECEIPT	REG 03-04-2000 16:45 C01 MC#01 000146 TABLE No.000033 CT 1 CHECK No. 1234
Geben Sie die Nummer des gewünschten Zahlzettels ein.	1 DEPT01 -10.00 1 DEPT01 -10.00 1 DEPT02 -20.00 1 DEPT02 -20.00 1 DEPT03 -30.00 + -0.50 1 DEPT01 -30.00 1 DEPT02 -10.00 + -0.50 SRVC TL -131.00

Schließen eines Zahlzettelspeichers

Beispiel

BEDIENUNG	KASSENBON
1 2 3 4 OLD CHECK 1 5 0 00 CA/AMT TEND	REG 03-04-2000 16:50 C01 MC#01 000147 TABLE No.000033 CT 1 CHECK No. 1234
	ST -131.00 CASH -150.00 CG -19.00

SLIP

REG	03-04-2000	16:50
C01	MC#01	000147
TABLE No.	000033	CT 1
CHECK No.	1234	
1	DEPT01	-10.00
1	DEPT01	-10.00
1	DEPT02	-20.00
1	DEPT02	-20.00
1	DEPT03	-30.00
	+	-0.50
#13	SRVC TL	-90.50
1	DEPT01	-30.00
1	DEPT02	-10.00
	+	-0.50
#17	SRVC TL	-131.00
	TL	-131.00
	CASH	-150.00
	CG	-19.00

Tastenoperation für neuen/alten Zahlzettel

Beispiel 1

Wenn Sie eine Zahlzettel eingeben und die <NEW/OLD>-Taste drücken, arbeitet diese Taste als Taste für neuen Zahlzettel, wenn keine übereinstimmende Zahlzettelnummer in dem Zahlzettel-Verfolgungsspeicher vorhanden ist.

BEDIENUNG

KASSENBON

3 4 5 6 NEW/OLD

Geben Sie eine Zahlzettelnummer ein und drücken Sie die <NEW/OLD>-Taste.

1 0 00 1

2 0 00 2

NB

REG	03-04-2000	16:55
C01	MC#01	000148
CHECK No.	3456	
1	DEPT01	-10.00
1	DEPT02	-20.00
	+	-0.50
	SRVC TL	-30.50

Beispiel 2

Wenn Sie eine Zahlzettelnummer eingeben und die <NEW/OLD>-Taste drücken, arbeitet die Taste als Taste für alten Zahlzettel, wenn eine übereinstimmende Zahlzettelnummer in dem Zahlzettel-Verfolgungsspeicher vorhanden ist.

BEDIENUNG

KASSENBON

3 4 5 6 NEW/OLD

3 1 00 CA/AMT TEND

REG	03-04-2000	17:00
C01	MC#01	000149
CHECK No.	3456	CT 1
	ST	-30.50
	TL	-30.50
	CASH	-31.00
	CG	-0.50

Weiterführende Operationen

Hinzugefügter Zahlzettel

Diese Operation lässt Sie die Beträge von mehr als einem Zahlzettel in einem einzigen Zahlzettel kombinieren.

Beispiel

Registrierung für Zahlzettelnummer 1234

		BEDIENUNG	KASSENBON
Original-Zahlzettel		<div style="display: flex; justify-content: space-around;"> 1 2 3 4 NEW CHECK </div> <div style="display: flex; justify-content: space-around;"> 3 3 TABLE # </div> <div style="display: flex; justify-content: space-around;"> 1 0 00 1 </div> <div style="display: flex; justify-content: space-around;"> 2 0 00 2 </div> <div style="text-align: center; margin-top: 10px;"> NB </div>	<pre> REG 03-04-2000 17:05 C01 MC#01 000150 CHECK No. 1234 TBL-# 000033 1 DEPT01 -10.00 1 DEPT02 -20.00 + -0.50 SRVC TL -30.50 </pre>

Registrierung für Zahlzettelnummer 3456

		BEDIENUNG	KASSENBON
Hinzugefügter Zahlzettel		<div style="display: flex; justify-content: space-around;"> 3 4 5 6 NEW CHECK </div> <div style="display: flex; justify-content: space-around;"> 3 0 00 1 </div> <div style="text-align: center; margin-top: 10px;"> NB </div>	<pre> REG 03-04-2000 17:10 C01 MC#01 000151 CHECK No. 3456 1 DEPT01 -30.00 + -0.50 SRVC TL -30.50 </pre>

Registrierung für Zahlzettelnummer 1234

		BEDIENUNG	KASSENBON
<div style="border: 1px solid black; padding: 5px; margin-bottom: 10px;"> Zahlzettel-Nr. : 1234 </div> <div style="border: 1px dashed black; padding: 5px; margin-bottom: 10px;"> Zahlzettel-Nr. : 3456 </div> <div style="border: 1px dashed black; padding: 5px; width: 100px; height: 100px;"> <!-- Empty box for combined receipt --> </div>	<div style="display: flex; justify-content: space-around;"> 1 2 3 4 OLD CHECK </div> <div style="display: flex; justify-content: space-around;"> 3 4 5 6 ADD CHECK </div> <div style="text-align: center; margin-top: 10px;"> NB </div>	<pre> REG 03-04-2000 17:15 C01 MC#01 000152 TABLE No.000033 CT 1 CHECK No. 1234 ST -30.50 ADD CHK 3456 ST -30.50 + -0.50 SRVC TL -61.50 </pre>	

Separater Zahlzettel

Diese Operation ermöglicht das Auftrennen eines einzelnen Zahlzettels in separate Zahlzettel.

Beispiel

Zahlzettel-Nr.		1234
Posten 1	Warengruppe 1	\$10.00
	Stückzahl	1
Posten 2	Warengruppe 2	\$20.00
	Stückzahl	1
Posten 3	Warengruppe 3	\$30.00
	Stückzahl	1
Posten 4	Warengruppe 4	\$40.00
	Stückzahl	1

Zahlzettel-Nr.		3456
Posten 1	Warengruppe 1	\$10.00
	Stückzahl	1
Posten 2	Warengruppe 3	\$30.00
	Stückzahl	1
Zahlungsmittel	Bargeld	\$40.00

BEDIENUNG

KASSENBON

3 4 5 6 NEW CHECK

Diese Eingabe einer temporären Zahlzettelnummer kann ausgelassen werden.

1 2 3 4 SEPARATE CHECK

Geben Sie die Original-Zahlzettelnummer mittels <SEP CHK>-Taste ein. Display zeigt den ersten Posten an, der separat verarbeitet wird.

SEPARATE CHECK

Nach dem Drücken der <SEP CHK>-Taste wird dieser Posten separat verarbeitet.

REVIEW

Display zeigt dritten Posten an, der separat verarbeitet wird.

SEPARATE CHECK

NB

4 0 00 CA / AMT / TEND

```

REG 03-04-2000 17:20
C01 MC#01 000153
CHECK No. 3456

SEP CHK          1234
1 DEPT01         -10.00
1 DEPT03         -30.00
ST              -40.00
CASH             -40.00
CG               -0.00
    
```

Weiterführende Operationen

Verkäuferwechsel

Diese Operation lässt Sie den Verkäufer, der für eine bestimmte offene Zahlzettelnummer zuständig ist, wechseln.

Beispiel

Der für die Zahlzettelnummer 1234 zuständige Verkäufer ist von Verkäufer 1 auf Verkäufer 4 zu wechseln.

BEDIENUNG

KASSENBON

Drücken Sie diese Taste, wenn Sie nicht wollen, dass die Verkäufer-Nr. oder die Geheim-Nr. des Verkäufers am Display erscheinen soll.

CLK#

1 CLK TRANS

Geben Sie die Verkäufer-Nr. des Verkäufers ein, der gegenwärtig für die Zahlzettel-Nr. 1234 (Ziel-Zahlzettel) zuständig ist.

4 OPE #

Geben Sie die Verkäufer-Nr. des Verkäufers ein, der die Zahlzettel-Nr. 1234 (Ziel-Zahlzettel) übernehmen soll.

1 2 3 4 NEW CHECK

Geben Sie die Ziel-Zahlzettel-Nr. ein, die von Verkäufer 1 auf Verkäufer 4 übertragen wurde.

Sie können entweder die <OLD CHK>- oder die <NEW/OLD>-Taste verwenden.

Achten Sie darauf, dass alle gegenwärtig dem Verkäufer 1 zugeordneten Zahlzettelnummern an den Verkäufer 4 übertragen werden, wenn Sie diesen Schritt auslassen.

CLK TRANS

```
REG 03-04-2000 17:25
C01 MC#01 000154

CLK TRANS
C01 C04
1234 -60.50
-----
TL -60.50
```

Zahlzettel-Nr./
Neuer Betrag

Tischwechsel

Mit dieser Operation können Sie die Zahlzettelnummer ändern.

Beispiel 1

Die Zahlzettelnummer 1234 ist auf 1111 (die neu geöffnet wird) zu ändern.

BEDIENUNG

KASSENBON

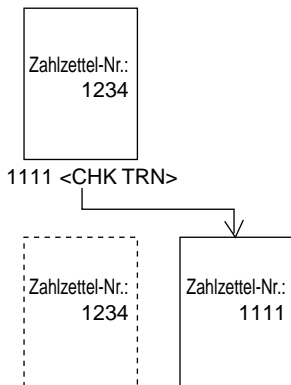

1 2 3 4 NEW CHECK
1 0 00 1
1 1 1 1 CHECK TRANS

Geben Sie die neue Zahlzettel-Nr. ein.

```
REG 03-04-2000 17:30
C01 MC#01 000155
CHECK No. 1234

1 DEPT01 -10.00
ST -10.00
TBL TRANS 1111
SRVC TL -10.00
```

Beispiel 2

Die Zahlzettelnummer 3456 ist auf 2222 (die bereits geöffnet wurde) zu ändern.

BEDIENUNG

KASSENBON

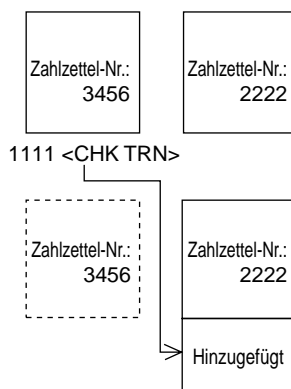

3 4 5 6 OLD CHECK
1 0 00 1
2 2 2 2 CHECK TRANS

```
REG 03-04-2000 17:35
C01 MC#01 000156
CHECK No. 3456

ST -10.00
1 DEPT01 -10.00
TBL TRANS 2222
SRVC TL -30.00
```

Separates Ausdrucken der Mehrwertsteuer

Sie können des separate Ausdrucken der Mehrwertsteuer in der Abschlussstufe erzwingen, unabhängig davon, ob die Registrierkasse für das separate Ausdrucken der Mehrwertsteuer programmiert ist oder nicht.
Wenn Sie ein separates Ausdrucken der Mehrwertsteuer wünschen, drücken Sie die <VAT>-Taste.

Beispiel

BEDIENUNG			KASSENBON	
Posten 1	Warengruppe 1	\$1.00	1 00 1	REG 03-04-2000 17:40 C01 MC#01 000156 1 DEPT01 T1 -1.00 1 PLU0001 T2 -2.00 TA1 -0.90 TX1 -0.10 TA2 -1.90 TX2 -0.10 CASH -3.00
	Steuerpflichtig	1	2 PLU	
Posten 2	PLU 1	(\$2.00)	VAT	
	Steuerpflichtig	2	CA/AMT/TEND	
Zahlungsmittel	Bargeld	\$3.00		

Registrieren eines Depots

Verwenden Sie den folgenden Vorgang, um ein Depot zu registrieren.

Depot vom Kunden

BEDIENUNG			KASSENBON	
Depot	Bargeld	\$50.00	5 0 00 DEPOSIT -	REG 03-04-2000 17:45 C01 MC#01 000157 DEPO- -50.00 TL -50.00 CASH -50.00
			CA/AMT/TEND	

Depot vom Kunden während Verkaufstransaktion

BEDIENUNG			KASSENBON	
Posten	Warengruppe 1	\$10.00	1 0 00 1	REG 03-04-2000 17:50 C01 MC#01 000158 1 DEPT01 -10.00 1 DEPT02 -20.00 DEPO+ -20.00 TL -10.00 CASH -10.00
	Warengruppe 2	\$20.00	2 0 00 2	
Depot		\$20.00	2 0 00 DEPOSIT +	
Zahlungsmittel	Bargeld	\$10.00	CA/AMT/TEND	

Rechnungskopie

Beispiel 1

Auszugeben ist eine Kopie der Rechnung vom 1. Februar 2000 über den Betrag von \$35.00 in Bargeld.

BEDIENUNG	KASSENBON
<div style="display: flex; justify-content: space-around; align-items: center;"> <div style="display: flex; gap: 5px;"> <div style="border: 1px solid black; padding: 2px 10px; font-weight: bold;">0</div> <div style="border: 1px solid black; padding: 2px 10px; font-weight: bold;">2</div> <div style="border: 1px solid black; padding: 2px 10px; font-weight: bold;">0</div> <div style="border: 1px solid black; padding: 2px 10px; font-weight: bold;">1</div> <div style="border: 1px solid black; padding: 2px 10px; font-weight: bold;">2</div> <div style="border: 1px solid black; padding: 2px 10px; font-weight: bold;">0</div> <div style="border: 1px solid black; padding: 2px 10px; font-weight: bold;">0</div> <div style="border: 1px solid black; padding: 2px 10px; font-weight: bold;">0</div> </div> <div style="border: 1px solid black; padding: 2px 5px; font-size: 8px; font-weight: bold;">BILL COPY</div> </div> <p style="font-size: 10px; margin-top: 5px;">Geben Sie das Datum in der gewählten Reihenfolge ein.</p> <div style="display: flex; justify-content: space-around; align-items: center; margin-top: 10px;"> <div style="display: flex; gap: 5px;"> <div style="border: 1px solid black; padding: 2px 10px; font-weight: bold;">3</div> <div style="border: 1px solid black; padding: 2px 10px; font-weight: bold;">5</div> <div style="border: 1px solid black; padding: 2px 10px; font-weight: bold;">00</div> </div> <div style="border: 1px solid black; padding: 2px 5px; font-size: 8px; font-weight: bold;">CA/AMT TEND</div> </div>	<div style="border: 1px solid black; padding: 5px; font-family: monospace; font-size: 12px;"> <pre> * BILL TOP MESSAGE 1 * * BILL TOP MESSAGE 2 * * BILL TOP MESSAGE 3 * * BILL TOP MESSAGE 4 * REG 02-01-2000 C01 MCH01 * BILL COPY MESSAGE 1 * * BILL COPY MESSAGE 2 * * BILL COPY MESSAGE 3 * * BILL COPY MESSAGE 4 * TA1 -35.00 TX1 -3.50 TL -38.50 CASH -38.50 * BILL BTM MESSAGE 1 * * BILL BTM MESSAGE 2 * * BILL BTM MESSAGE 3 * * BILL BTM MESSAGE 4 * </pre> </div> <div style="margin-top: 5px;"> <p style="font-size: 10px;">Kopfzeile der Rechnung *¹</p> <p style="font-size: 10px;">Werbeprosch der Rechnung *¹</p> <p style="font-size: 10px;">Steuerbetrag</p> <p style="font-size: 10px;">Fußzeile der Rechnung *¹</p> <p style="font-size: 10px;">*¹ Als Option programmierbar.</p> </div>

Achten Sie darauf, dass Sie diese Operation abschließen können, indem Sie die Taste für übergebenen Bargeldbetrag verwenden.

Beispiel 2

Auszugeben ist ein Kopie der Rechnung vom 1. Februar 2000 über den Betrag von Euro 30.00 in Bargeld (Nebenwährung).

BEDIENUNG	KASSENBON
<div style="display: flex; justify-content: space-around; align-items: center;"> <div style="display: flex; gap: 5px;"> <div style="border: 1px solid black; padding: 2px 10px; font-weight: bold;">0</div> <div style="border: 1px solid black; padding: 2px 10px; font-weight: bold;">2</div> <div style="border: 1px solid black; padding: 2px 10px; font-weight: bold;">0</div> <div style="border: 1px solid black; padding: 2px 10px; font-weight: bold;">1</div> <div style="border: 1px solid black; padding: 2px 10px; font-weight: bold;">2</div> <div style="border: 1px solid black; padding: 2px 10px; font-weight: bold;">0</div> <div style="border: 1px solid black; padding: 2px 10px; font-weight: bold;">0</div> <div style="border: 1px solid black; padding: 2px 10px; font-weight: bold;">0</div> </div> <div style="border: 1px solid black; padding: 2px 5px; font-size: 8px; font-weight: bold;">BILL COPY</div> </div> <div style="display: flex; justify-content: space-around; align-items: center; margin-top: 5px;"> <div style="border: 1px solid black; padding: 2px 5px; font-size: 8px; font-weight: bold;">EURO PD</div> </div> <div style="display: flex; justify-content: space-around; align-items: center; margin-top: 10px;"> <div style="display: flex; gap: 5px;"> <div style="border: 1px solid black; padding: 2px 10px; font-weight: bold;">3</div> <div style="border: 1px solid black; padding: 2px 10px; font-weight: bold;">0</div> <div style="border: 1px solid black; padding: 2px 10px; font-weight: bold;">00</div> </div> <div style="border: 1px solid black; padding: 2px 5px; font-size: 8px; font-weight: bold;">CA/AMT TEND</div> </div>	<div style="border: 1px solid black; padding: 5px; font-family: monospace; font-size: 12px;"> <pre> * BILL TOP MESSAGE 1 * * BILL TOP MESSAGE 2 * * BILL TOP MESSAGE 3 * * BILL TOP MESSAGE 4 * REG 02-01-2000 C01 MCH01 * BILL COPY MESSAGE 1 * * BILL COPY MESSAGE 2 * * BILL COPY MESSAGE 3 * * BILL COPY MESSAGE 4 * TA1 €27.28 TX1 €2.72 TL €30.00 CASH €30.00 * BILL BTM MESSAGE 1 * * BILL BTM MESSAGE 2 * * BILL BTM MESSAGE 3 * * BILL BTM MESSAGE 4 * </pre> </div> <div style="margin-top: 5px;"> <p style="font-size: 10px;">Kopfzeile der Rechnung *¹</p> <p style="font-size: 10px;">Werbeprosch der Rechnung *¹</p> <p style="font-size: 10px;">Steuerbetrag</p> <p style="font-size: 10px;">Fußzeile der Rechnung *¹</p> <p style="font-size: 10px;">*¹ Als Option programmierbar.</p> </div>

Programmierung für Verkäufer

Sie können bis zu 4 Stellen programmieren, um eine Nummer (Verkäufernummer), den Übungsstatus (z.B. Kassierer beim Anlernen) und der Kommissionsrate für jeden Verkäufer zu programmieren.

Programmieren der Verkäufernummer

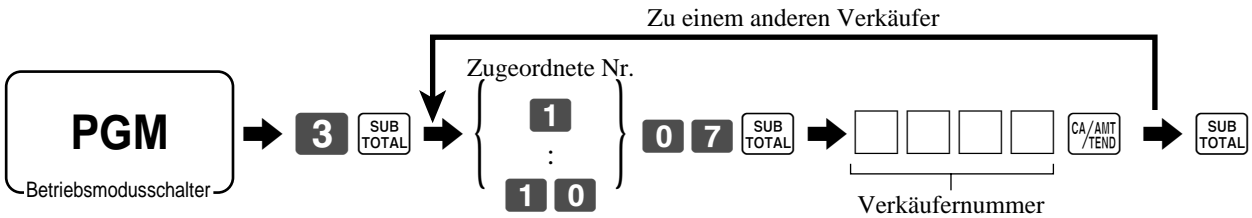

Programmieren des Übungsstatus

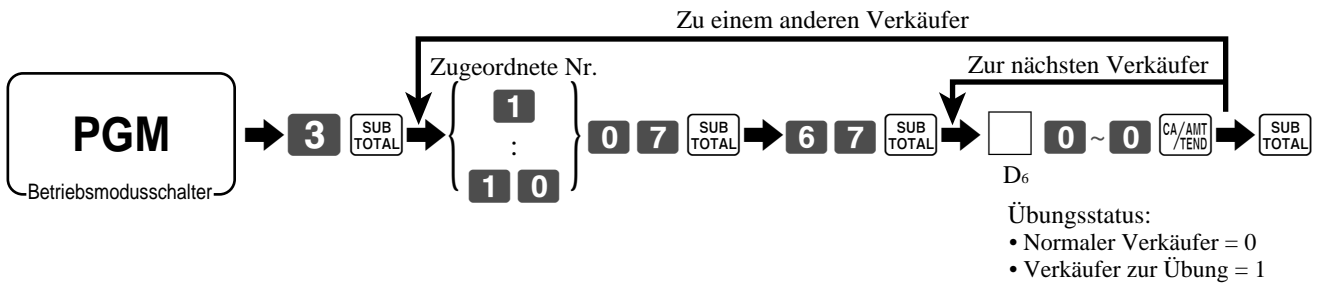

Programmieren der Kommissionsrate

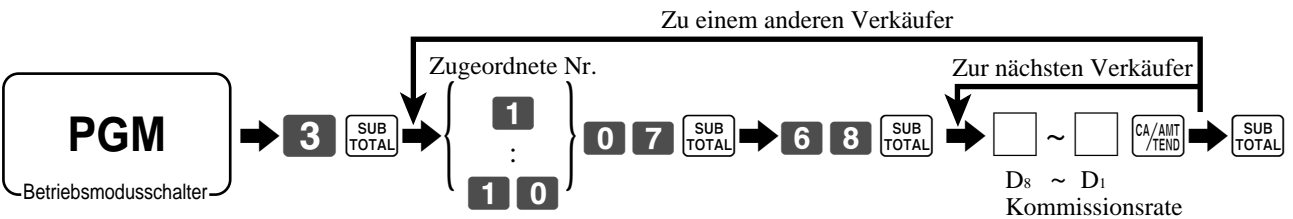

Zugeordnete Nr.	Verkäufernummer				Übungsstatus	Kommissionsrate								
						Kommissionsrate 1				Kommissionsrate 2				
	D4	D3	D2	D1		D6	00000	D8	D7	D6	D5	D4	D3	D2
1						00000								
2						00000								
3						00000								
4						00000								
5						00000								
6						00000								
7						00000								
8						00000								
9						00000								
10						00000								

Die Zeichenprogrammierung kann auf zwei Arten erfolgen:

- Programmierung mittels Zeichentastatur (siehe Seite 93) oder
- Eingabe der Zeichen mittels Codes (siehe Seite 92).

Programmierung von Beschreibungen und Meldungen

Die folgenden Beschreibungen und Meldungen können programmiert werden:

- Meldungen (Logo, Werbespruch und Fußzeile)
- Verkäufername
- Beschreibung der PLU-Artikel
- Beschreibung der Warengruppentasten
- Maschinenummer

Programmieren der Kassenbon-Mitteilung und des Verkäufernamens

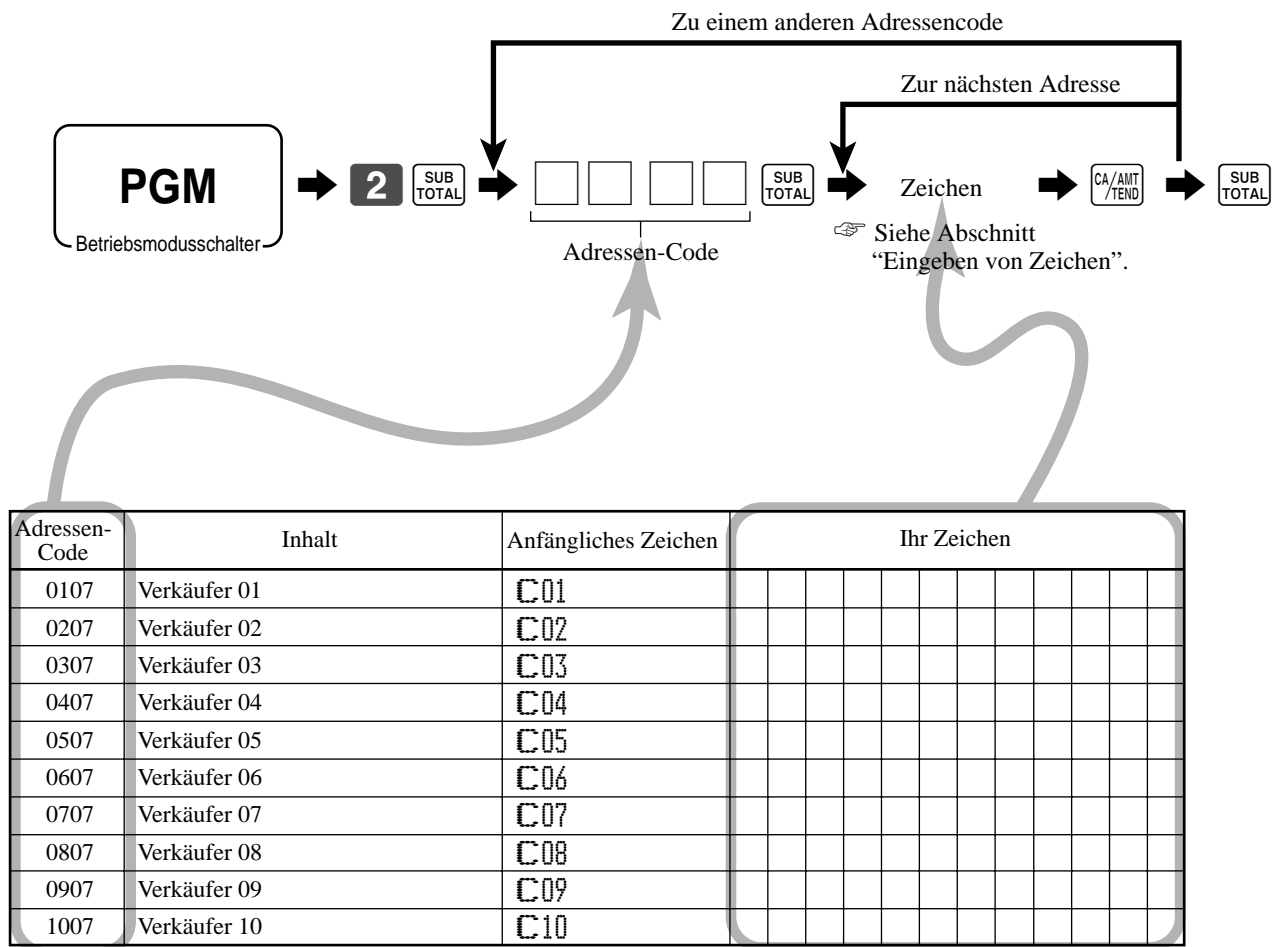

Maschinenummer

Bis zu 8 Zeichen können eingestellt werden.

Adressen-Code	Inhalt	Anfängliches Zeichen
Maschinenummer		
0191	Maschinenummer	MC#01

Adressen-Code	Inhalt	Anfängliches Zeichen	Ihr Zeichen
0132	Erste Zeile der Logo-Meldung	YOUR RECEIPT	
0232	Zweite Zeile der Logo-Meldung	THANK YOU	
0332	Dritte Zeile der Logo-Meldung	CALL AGAIN	
0432	Vierte Zeile der Logo-Meldung		
0532	Erste Zeile des Werbespruchs		
0632	Zweite Zeile des Werbespruchs		
0732	Dritte Zeile des Werbespruchs		
0832	Vierte Zeile des Werbespruchs		
0932	Erste Zeile der Fußzeilen-Meldung		
1032	Zweite Zeile der Fußzeilen-Meldung		
1132	Dritte Zeile der Fußzeilen-Meldung		
1232	Vierte Zeile der Fußzeilen-Meldung		
1332	Erste Zeile der Rechnungs-Kopfzeilen-Meldung		
1432	Zweite Zeile der Rechnungs-Kopfzeilen-Meldung		
1532	Dritte Zeile der Rechnungs-Kopfzeilen-Meldung		
1632	Vierte Zeile der Rechnungs-Kopfzeilen-Meldung		
1732	Erste Zeile des Rechnungs-Werbespruchs		
1832	Zweite Zeile des Rechnungs-Werbespruchs		
1932	Dritte Zeile des Rechnungs-Werbespruchs		
2032	Vierte Zeile des Rechnungs-Werbespruchs		
2132	Erste Zeile der Rechnungs-Fußzeilen-Meldung		
2232	Zweite Zeile der Rechnungs-Fußzeilen-Meldung		
2332	Dritte Zeile der Rechnungs-Fußzeilen-Meldung		
2432	Vierte Zeile der Rechnungs-Fußzeilen-Meldung		
2532	Meldung für Kassenbon nach Abschluss		
2632	Erste Zeile der Gäste-Zwischenmeldung		
2732	Zweite Zeile der Gäste-Zwischenmeldung		
2832	Dritte Zeile der Gäste-Zwischenmeldung		
2932	Vierte Zeile der Gäste-Zwischenmeldung		
3032	Erste Zeile der Gäste-Fußzeilen-Meldung		
3132	Zweite Zeile der Gäste-Fußzeilen-Meldung		
3232	Dritte Zeile der Gäste-Fußzeilen-Meldung		
3332	Vierte Zeile der Gäste-Fußzeilen-Meldung		
3432	Fünfte Zeile der Gäste-Fußzeilen-Meldung		
3532	Sechste Zeile der Gäste-Fußzeilen-Meldung		
3632	Siebente Zeile der Gäste-Fußzeilen-Meldung		
3732	Achte Zeile der Gäste-Fußzeilen-Meldung		
3832	Neunte Zeile der Gäste-Fußzeilen-Meldung		
3932	Zehnte Zeile der Gäste-Fußzeilen-Meldung		

Weiterführende Operationen

Programmieren der Beschreibungen der Warengruppen/Transaktionstasten

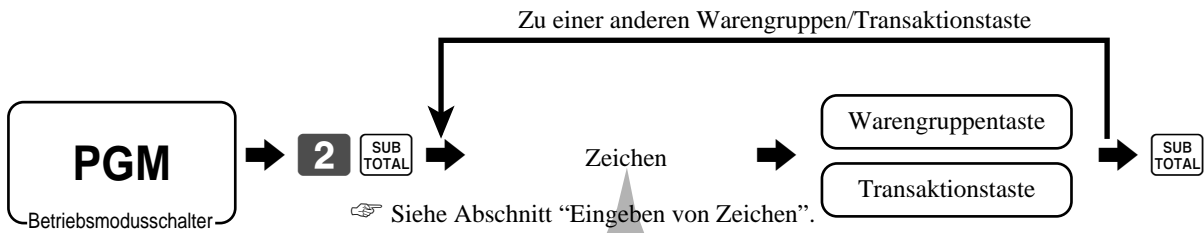

Inhalt	Anfängliches Zeichen	Ihr Zeichen									
Warengruppe 01	DEPT01										
Warengruppe 02	DEPT02										
Warengruppe 03	DEPT03										
Warengruppe 04	DEPT04										
Warengruppe 05	DEPT05										
Warengruppe 06	DEPT06										
Warengruppe 07	DEPT07										
Warengruppe 08	DEPT08										

Inhalt	Anfängliches Zeichen	Ihr Zeichen									
Übergebene Bargeldbetrag	CASH										
Anschreiben	CHARGE										
Scheck	CHECK										
Kredit 1	CREDIT1										
Kredit 2	CREDIT2										
Darlehen	LOAN										
Einzahlung	RC										
Auszahlung	PD										
Abholung	P.UP										
Minus	-										
Diskont	%-										
Rückzahlung	RF										
Berichtigung	CORR										
Bestätigung	VLD										
Kassenbon	RCT										
Nichtaddier/Nichtverkauf	#/NS										
Mehrwertsteuer	VAT										
Steuerumschaltung 1	T/S1										
Steuerumschaltung 2	T/S2										
Offen	OPEN										
Verkäufernummer	CLK#										
Zwischensumme	SUBTOTAL										
Kassenbon Ein/Aus	RCT ON/OFF										
Multiplikation/Datum/Zeit	X										
Multiplikation/Für/Datum/Zeit	QT										
Doppelnull	00										
Dezimalpunkt	.										
Zahlungsmittelwechsel	MEDIA CHG										

Programmieren der Beschreibungen der PLU-Folientasten

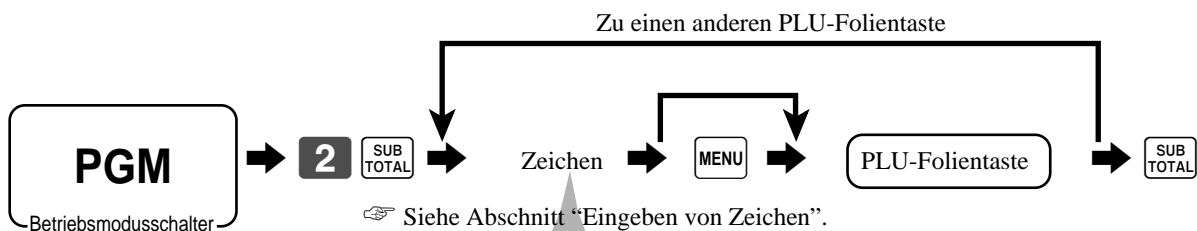

Verwenden Sie die MENU-Taste, um die zweite bis sechste PLU-Folientaste zu programmieren.

PLU-Nr.	Inhalt	Anfängliches Zeichen	Ihr Zeichen																	
001	PLU 001	PLU0001																		
002	PLU 002	PLU0002																		
003	PLU 003	PLU0003																		
004	PLU 004	PLU0004																		
005	PLU 005	PLU0005																		
006	PLU 006	PLU0006																		
007	PLU 007	PLU0007																		
008	PLU 008	PLU0008																		
009	PLU 009	PLU0009																		
010	PLU 010	PLU0010																		
011	PLU 011	PLU0011																		
012	PLU 012	PLU0012																		
013	PLU 013	PLU0013																		
014	PLU 014	PLU0014																		
015	PLU 015	PLU0015																		
016	PLU 016	PLU0016																		
017	PLU 017	PLU0017																		
018	PLU 018	PLU0018																		
019	PLU 019	PLU0019																		
020	PLU 020	PLU0020																		
021	PLU 021	PLU0021																		
022	PLU 022	PLU0022																		
023	PLU 023	PLU0023																		
024	PLU 024	PLU0024																		
025	PLU 025	PLU0025																		
026	PLU 026	PLU0026																		
027	PLU 027	PLU0027																		
028	PLU 028	PLU0028																		
029	PLU 029	PLU0029																		
106	PLU 106	PLU0106																		
107	PLU 107	PLU0107																		
108	PLU 108	PLU0108																		

Eingeben von Zeichen

In diesem Abschnitt ist beschrieben, wie Sie die Beschreibungen oder Meldungen (Zeichen) während der Programmierung in die Registrierkasse eingeben können.

Die Zeichen werden durch die Zeichentastatur oder durch Codes spezifiziert. In der ersten Hälfte dieses Abschnittes ist die Eingabe von Zeichen mittels Codes beschrieben. Die zweite Hälfte behandelt die Verwendung der Zeichentastatur.

Eingeben von Zeichen mittels Code

Jedes Mal, wenn Sie ein Zeichen eingeben, wählen Sie den Zeichencode aus der folgenden Liste der Zeichencodes und drücken Sie die -Taste, um das Zeichen zu registrieren. Nach Beendigung der Zeicheneingabe drücken Sie die **00**-Taste, um diese zu registrieren.

Beispiel:

Eingabe “ **A P P I e J u i c e** ”,
 Geben Sie ein “ 255  65  112  112  108  101  32  74  117  105  99  101  **00** ”

Liste der Zeichencodes

Zeichen	Code	Zeichen	Code	Zeichen	Code	Zeichen	Code	Zeichen	Code	Zeichen	Code	Zeichen	Code
Leerstelle	32	0	48	Q	64	P	80	`	96	p	112	Ç	128
!	33	1	49	A	65	Q	81	a	97	q	113	ü	129
"	34	2	50	B	66	R	82	b	98	r	114	é	130
#	35	3	51	C	67	S	83	c	99	s	115	â	131
\$	36	4	52	D	68	T	84	d	100	t	116	ä	132
%	37	5	53	E	69	U	85	e	101	u	117	à	133
&	38	6	54	F	70	V	86	f	102	v	118	å	134
'	39	7	55	G	71	W	87	g	103	w	119	ç	135
(40	8	56	H	72	X	88	h	104	x	120	ê	136
)	41	9	57	I	73	Y	89	i	105	y	121	ë	137
*	42	:	58	J	74	Z	90	j	106	z	122	è	138
+	43	;	59	K	75	[91	k	107	{	123	ï	139
,	44	<	60	L	76	\	92	l	108		124	î	140
-	45	=	61	M	77]	93	m	109	}	125	ï	141
.	46	>	62	N	78	^	94	n	110	~	126	Ä	142
/	47	?	63	O	79	_	95	o	111		127	Å	143

É	144	á	160	ÿ	176	ˆ	192	ò	208	ó	224	…	240
æ	145	í	161	ÿ	177	ˆ	193	ò	209	ó	225	±	241
ŕ	146	ó	162	ÿ	178	ˆ	194	ò	210	ó	226	…	242
õ	147	ú	163	ı	179	ˆ	195	ò	211	ó	227	‰	243
ö	148	ñ	164	ı	180	ˆ	196	ò	212	ó	228	¶	244
ò	149	ñ	165	Á	181	ˆ	197	€	213	õ	229	‰	245
û	150	ª	166	Â	182	ä	198	ı	214	µ	230	÷	246
ù	151	º	167	Ã	183	Ä	199	ı	215	¶	231	ˆ	247
ÿ	152	¿	168	Ø	184	ll	200	ı	216	¶	232	ˆ	248
ö	153	®	169	ı	185	¶	201	ı	217	ó	233	ˆ	249
ü	154	™	170	ı	186	¶	202	ı	218	ó	234	ˆ	250
ø	155	‰	171	ı	187	¶	203	ı	219	ó	235	ı	251
£	156	‰	172	ı	188	¶	204	ı	220	ó	236	ˆ	252
Ø	157	ı	173	€	189	ˆ	205	ı	221	ó	237	ˆ	253
×	158	«	174	¥	190	ˆ	206	ı	222	ˆ	238	ı	254
f	159	»	175	ı	191	ı	207	ı	223	ı	239	Doppelte Größe	255

Verwendung der Zeichentastatur

Beispiel:

Eingabe " **A** p p l e J u i c e " ,
 Geben " DBL " " A " " SHIFT " " p " " p " " l " " e " " SPACE " " CAP " " J " " SHIFT " " u " " i " " c " " e " **00** .
 Sie ein

TK-6000

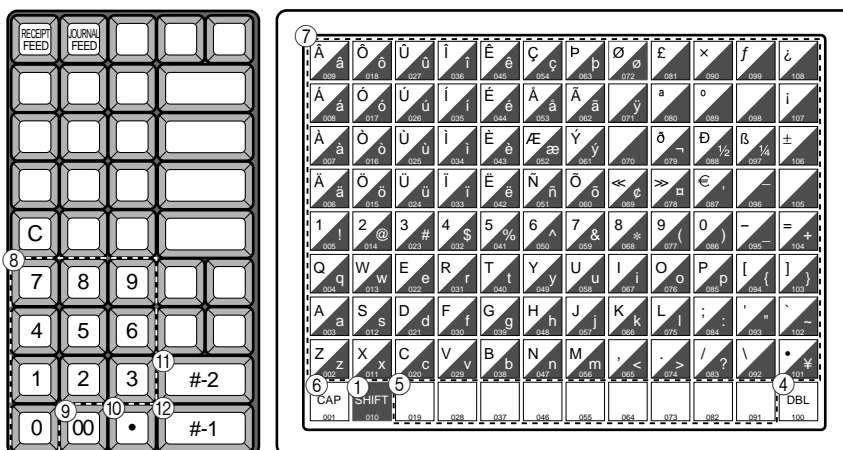

TK-6500

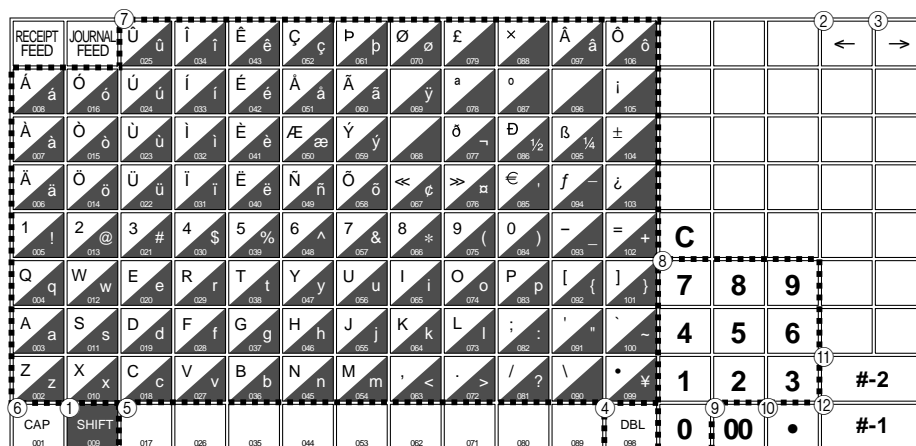

- ① **Umschalttaste**
Drücken Sie diese Taste, um das Zeichen von Großbuchstaben auf Kleinbuchstaben und danach wiederum in dieser Reihenfolge auf Großbuchstaben umzuschalten.
- ② **Linke Cursortaste**
Diese Taste wird für dieses Modell nicht verwendet.
- ③ **Rechte Cursortaste**
Diese Taste wird für dieses Modell nicht verwendet.
- ④ **Taste für Buchstaben der doppelten Größe**
Mit dieser Taste wird spezifiziert, dass das nächste Zeichen mit doppelter Größe eingegeben wird.
Sie müssen diese Taste vor jedem Zeichen der doppelten Größe drücken.
- ⑤ **Leerstellentaste**
Drücken Sie diese Taste, um eine Leerstelle einzugeben.
- ⑥ **CAP-Taste**
Schaltet das Zeichen auf den Großbuchstaben um.
- ⑦ **Alphabettasten**
Mit diesen Tasten werden die Buchstaben des Alphabets eingegeben.
- ⑧ **Zifferntasten**
Diese Tasten werden verwendet, um Codes, Speichernummern und Zeichencodes zu programmieren.
- ⑨ **Zeichenfixierungstaste**
Drücken Sie diese Taste, wenn die alphabetische Eingabe für eine Beschreibung, einen Namen oder eine Meldung beendet ist.
- ⑩ **Rückschritt/Zeichencode-Fixierungstaste**
Registriert ein Zeichen mit dem Code (2 oder 3 Stellen). Löscht das zuletzt eingegebene Zeichen, ähnlich wie eine Rückschrittstaste. (Löscht jedoch nicht die mittels Taste für doppelte Zeichengröße getätigte Eingabe.)
- ⑪ **Taste Programmende**
Schließt die Zeichenprogrammierung ab.
- ⑫ **Zeicheneingabetaste**
Registriert die programmierten Zeichen.

Ausdrucken der Auslese/Rückstellberichte

• Auslesebericht für täglichen Verkauf ("X1"-Modus)

Sie können Berichte zu jeder Zeit während des Geschäftstages ausdrucken, ohne dadurch die im Speicher der Registrierkasse gespeicherten Daten zu beeinflussen.

• Rückstellbericht für täglichen Verkauf ("Z1"-Modus)

Sie sollten den Rückstellbericht am Ende des Geschäftstages ausdrucken.

Wichtig!

- Die Rückstelloperation gibt einen Bericht aus und löscht auch alle Verkaufsdaten aus dem Speicher der Registrierkasse.
- Führen Sie die Rückstelloperationen unbedingt am Ende jedes Geschäftstages aus. Anderenfalls können Sie nicht zwischen den Verkaufsdaten der verschiedenen Tage unterscheiden.

Ausdrucken des individuellen Warengruppen-, PLU/PLU-Folientasten-Ausleseberichts

Dieser Bericht zeigt die Verkäufe für spezifische Warengruppen oder PLUs/PLU-Folientasten.

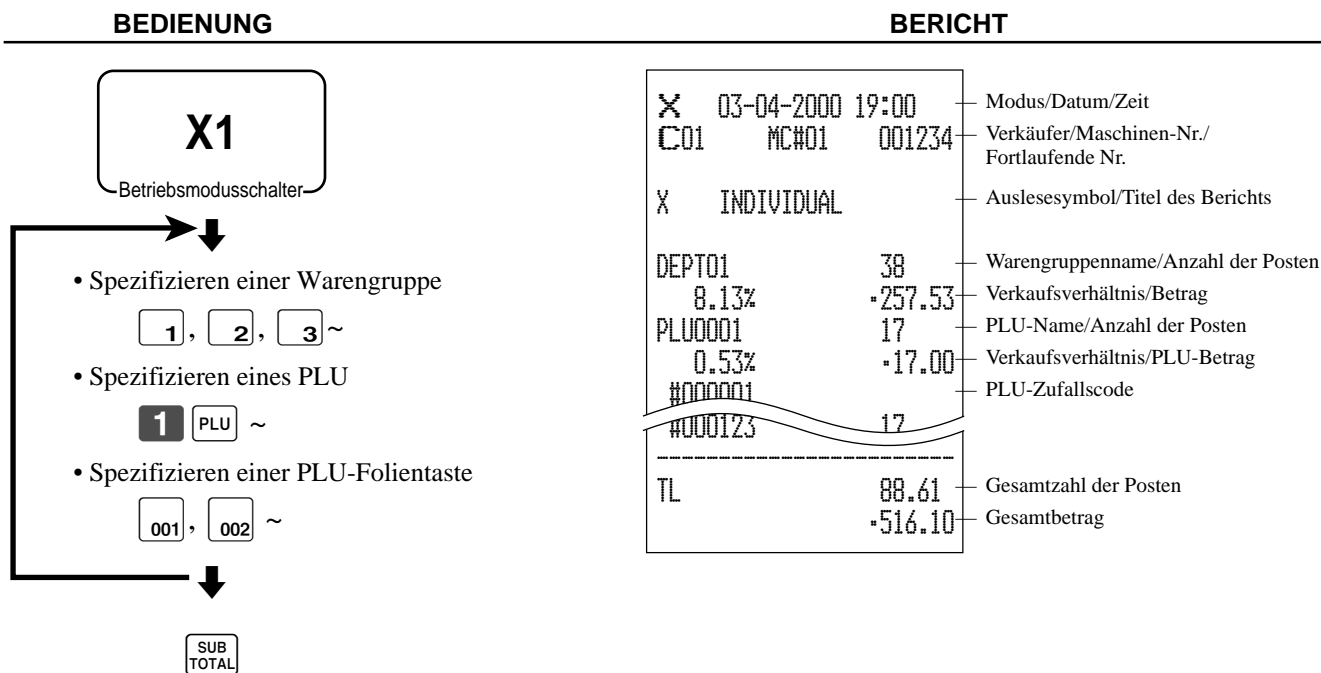

Nachdem Sie die Wahl der Posten beendet haben, drücken Sie die SUB
TOTAL-Taste für den Abschluss.

Ausdrucken des finanziellen Ausleseberichts

Dieser Bericht zeigt die Bruttoverkäufe, Nettoverkäufe, das Bargeld in der Schublade und den Scheckbetrag in der Schublade.

BEDIENUNG	BERICHT																																																												
<div style="border: 1px solid black; padding: 5px; width: fit-content; margin: 0 auto;"> X1 Betriebsmodusschalter </div> <p style="text-align: center;">↓</p> <p>Gelddeklaration *1</p> <ul style="list-style-type: none"> • Hauptwährung: (Bargeldbetrag in Schublade <input type="checkbox"/> # , <input type="checkbox"/> #/NS oder <input type="checkbox"/> NS) • Nebenwährung: (<input type="checkbox"/> EURO <input type="checkbox"/> PD) Bargeldbetrag in Schublade <input type="checkbox"/> # , <input type="checkbox"/> #/NS oder <input type="checkbox"/> NS) <p style="text-align: center;">↓</p> <div style="display: flex; justify-content: center; gap: 20px;"> <input checked="" type="checkbox"/> FOR / DATE TIME oder <input checked="" type="checkbox"/> DATE TIME </div>	<table border="1" style="width: 100%; border-collapse: collapse;"> <tr> <td style="width: 10%;">X</td> <td style="width: 50%;">FLASH</td> <td style="width: 10%;"></td> <td style="width: 30%;">Auslesesymbol/Titel des Berichts</td> </tr> <tr> <td></td> <td></td> <td>0000071</td> <td>Befehlscode</td> </tr> <tr> <td>DECLA</td> <td></td> <td>-6,919.04</td> <td>Deklariertes Bargeldbetrag in Hauptwährung in der Schublade *1</td> </tr> <tr> <td></td> <td></td> <td>-0.00</td> <td>Differenz (= deklariert - angesammelt) *1</td> </tr> <tr> <td>EURO money</td> <td></td> <td>€187.67</td> <td>Deklariertes Bargeldbetrag in Nebenwährung in der Schublade *1</td> </tr> <tr> <td></td> <td></td> <td>-10.87</td> <td>Differenz (= deklariert - angesammelt) *1</td> </tr> <tr> <td>GRS</td> <td></td> <td>111.15</td> <td>Bruttoanzahl der Posten</td> </tr> <tr> <td></td> <td></td> <td>-7,054.14</td> <td>Bruttobetrag</td> </tr> <tr> <td>NET</td> <td>No</td> <td>120</td> <td>Nettoanzahl der Kunden</td> </tr> <tr> <td></td> <td></td> <td>-7,263.20</td> <td>Nettobetrag</td> </tr> <tr> <td>CAID</td> <td></td> <td>-6,919.04</td> <td>Bargeldbetrag in Hauptwährung in der Schublade</td> </tr> <tr> <td>CAID2</td> <td></td> <td>€178.60</td> <td>Bargeldbetrag in Nebenwährung in der Schublade</td> </tr> <tr> <td colspan="4" style="border-top: 1px solid black;"></td> </tr> <tr> <td>FSD</td> <td></td> <td>-172.85</td> <td>"Food Stamp" in der Schublade</td> </tr> <tr> <td>EBTTL</td> <td></td> <td>-6.00</td> <td>EBT in der Schublade</td> </tr> </table>	X	FLASH		Auslesesymbol/Titel des Berichts			0000071	Befehlscode	DECLA		-6,919.04	Deklariertes Bargeldbetrag in Hauptwährung in der Schublade *1			-0.00	Differenz (= deklariert - angesammelt) *1	EURO money		€187.67	Deklariertes Bargeldbetrag in Nebenwährung in der Schublade *1			-10.87	Differenz (= deklariert - angesammelt) *1	GRS		111.15	Bruttoanzahl der Posten			-7,054.14	Bruttobetrag	NET	No	120	Nettoanzahl der Kunden			-7,263.20	Nettobetrag	CAID		-6,919.04	Bargeldbetrag in Hauptwährung in der Schublade	CAID2		€178.60	Bargeldbetrag in Nebenwährung in der Schublade					FSD		-172.85	"Food Stamp" in der Schublade	EBTTL		-6.00	EBT in der Schublade
X	FLASH		Auslesesymbol/Titel des Berichts																																																										
		0000071	Befehlscode																																																										
DECLA		-6,919.04	Deklariertes Bargeldbetrag in Hauptwährung in der Schublade *1																																																										
		-0.00	Differenz (= deklariert - angesammelt) *1																																																										
EURO money		€187.67	Deklariertes Bargeldbetrag in Nebenwährung in der Schublade *1																																																										
		-10.87	Differenz (= deklariert - angesammelt) *1																																																										
GRS		111.15	Bruttoanzahl der Posten																																																										
		-7,054.14	Bruttobetrag																																																										
NET	No	120	Nettoanzahl der Kunden																																																										
		-7,263.20	Nettobetrag																																																										
CAID		-6,919.04	Bargeldbetrag in Hauptwährung in der Schublade																																																										
CAID2		€178.60	Bargeldbetrag in Nebenwährung in der Schublade																																																										
FSD		-172.85	"Food Stamp" in der Schublade																																																										
EBTTL		-6.00	EBT in der Schublade																																																										

Auslesen des individuellen Verkäufer-Auslese/Rückstellberichts

Dieser Bericht zeigt die individuellen Verkäufersummen.

BEDIENUNG	BERICHT																																																																												
<div style="border: 1px solid black; padding: 5px; width: fit-content; margin: 0 auto;"> X1/Z1 (Auslesen/Rückstellen) Betriebsmodusschalter </div> <p style="text-align: center;">↓</p> <p>Gelddeklaration *1</p> <ul style="list-style-type: none"> • Hauptwährung: (Bargeldbetrag in der Schublade <input type="checkbox"/> # , <input type="checkbox"/> #/NS oder <input type="checkbox"/> NS) • Nebenwährung: (<input type="checkbox"/> EURO <input type="checkbox"/> PD) Bargeldbetrag in der Schublade <input type="checkbox"/> # , <input type="checkbox"/> #/NS oder <input type="checkbox"/> NS) <p style="text-align: center;">↓</p> <div style="display: flex; justify-content: center; align-items: center; gap: 10px;"> <div style="border: 1px solid black; padding: 2px;">2</div> <div style="border: 1px solid black; padding: 2px;">0</div> <div style="border: 1px solid black; padding: 2px;">0</div> <div style="border: 1px solid black; padding: 2px;">1</div> <div style="border: 1px solid black; padding: 2px;">7</div> <input type="checkbox"/> CA/AMT/TEND </div> <p style="text-align: center;">↓</p> <div style="display: flex; justify-content: center; align-items: center; gap: 10px;"> <input type="checkbox"/> <input type="checkbox"/> <input type="checkbox"/> <input type="checkbox"/> <input type="checkbox"/> <input type="checkbox"/> CA/AMT/TEND </div> <p style="text-align: center;">Geben Sie die zutreffende Verkäufernummer ein.</p> <p style="text-align: center;">↓</p> <div style="border: 1px solid black; padding: 2px; display: inline-block;">SUB TOTAL</div>	<table border="1" style="width: 100%; border-collapse: collapse;"> <tr> <td style="width: 10%;">Z</td> <td style="width: 50%;">CASHIER</td> <td style="width: 10%;"></td> <td style="width: 30%;">Auslesesymbol/Titel des Berichts/ Rückstellungszähler</td> </tr> <tr> <td></td> <td></td> <td>0001</td> <td></td> </tr> <tr> <td></td> <td></td> <td>0020017</td> <td>Befehlscode</td> </tr> <tr> <td>DECLA</td> <td></td> <td>-6,919.04</td> <td>Deklariertes Bargeldbetrag in der Hauptwährung in der Schublade *1</td> </tr> <tr> <td></td> <td></td> <td>-0.00</td> <td>Differenz (= deklariert - angesammelt) *1</td> </tr> <tr> <td>EURO money</td> <td></td> <td>€187.67</td> <td>Deklariertes Bargeldbetrag in der Nebenwährung in der Schublade *1</td> </tr> <tr> <td></td> <td></td> <td>-10.87</td> <td>Differenz (= deklariert - angesammelt) *1</td> </tr> <tr> <td>CO1</td> <td></td> <td>.....1</td> <td>Verkäufername/Schubladen-Nr.</td> </tr> <tr> <td>GROSS</td> <td></td> <td>421.25</td> <td>Bruttosumme</td> </tr> <tr> <td></td> <td></td> <td>-2,872.28</td> <td></td> </tr> <tr> <td>NET</td> <td>No</td> <td>111</td> <td>Nettosumme</td> </tr> <tr> <td></td> <td></td> <td>-1,845.35</td> <td></td> </tr> <tr> <td>CAID</td> <td></td> <td>-1,057.14</td> <td>Bargeld in Schublade</td> </tr> <tr> <td>CHID</td> <td></td> <td>-139.04</td> <td></td> </tr> <tr> <td>RF</td> <td>No</td> <td>1</td> <td>Rückzahlungsmodus</td> </tr> <tr> <td></td> <td></td> <td>-1.00</td> <td></td> </tr> <tr> <td>CLEAR</td> <td>No</td> <td>5</td> <td>Zählung der Betätigungen der Löschtasten</td> </tr> <tr> <td></td> <td></td> <td>-4.43</td> <td></td> </tr> <tr> <td>CO2</td> <td></td> <td>.....1</td> <td>Verkäufername/Schubladen-Nr.</td> </tr> </table>	Z	CASHIER		Auslesesymbol/Titel des Berichts/ Rückstellungszähler			0001				0020017	Befehlscode	DECLA		-6,919.04	Deklariertes Bargeldbetrag in der Hauptwährung in der Schublade *1			-0.00	Differenz (= deklariert - angesammelt) *1	EURO money		€187.67	Deklariertes Bargeldbetrag in der Nebenwährung in der Schublade *1			-10.87	Differenz (= deklariert - angesammelt) *1	CO1	1	Verkäufername/Schubladen-Nr.	GROSS		421.25	Bruttosumme			-2,872.28		NET	No	111	Nettosumme			-1,845.35		CAID		-1,057.14	Bargeld in Schublade	CHID		-139.04		RF	No	1	Rückzahlungsmodus			-1.00		CLEAR	No	5	Zählung der Betätigungen der Löschtasten			-4.43		CO2	1	Verkäufername/Schubladen-Nr.
Z	CASHIER		Auslesesymbol/Titel des Berichts/ Rückstellungszähler																																																																										
		0001																																																																											
		0020017	Befehlscode																																																																										
DECLA		-6,919.04	Deklariertes Bargeldbetrag in der Hauptwährung in der Schublade *1																																																																										
		-0.00	Differenz (= deklariert - angesammelt) *1																																																																										
EURO money		€187.67	Deklariertes Bargeldbetrag in der Nebenwährung in der Schublade *1																																																																										
		-10.87	Differenz (= deklariert - angesammelt) *1																																																																										
CO1	1	Verkäufername/Schubladen-Nr.																																																																										
GROSS		421.25	Bruttosumme																																																																										
		-2,872.28																																																																											
NET	No	111	Nettosumme																																																																										
		-1,845.35																																																																											
CAID		-1,057.14	Bargeld in Schublade																																																																										
CHID		-139.04																																																																											
RF	No	1	Rückzahlungsmodus																																																																										
		-1.00																																																																											
CLEAR	No	5	Zählung der Betätigungen der Löschtasten																																																																										
		-4.43																																																																											
CO2	1	Verkäufername/Schubladen-Nr.																																																																										

*1 Gelddeklaration:

Zählen Sie den Bargeldbetrag in der Schublade und geben Sie diesen Betrag ein (bis zu 10 Stellen).

Die Registrierkasse vergleicht automatisch die Eingabe mit dem Kassensoll und druckt die Differenz zwischen diesen beiden Beträgen aus.

Achten Sie darauf, dass die Gelddeklaration über das Programm erforderlich ist und Sie daher diesen Vorgang nicht überspringen dürfen.

Weiterführende Operationen

Ausdrucken des täglichen Verkaufs-Auslese/Rückstellberichts

Dieser Bericht zeigt die Verkäufe mit Ausnahme der PLUs.

BEDIENUNG

BERICHT

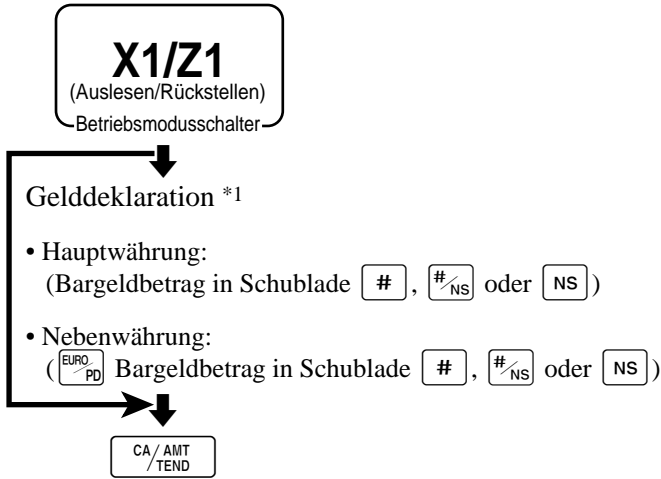

Z	BATCH01		Titel des Berichts
Z	FIX	0001	Titel des festen Rückstellberichts/ Rückstellungszähler *4
		0001011	Code des Berichts
DECLA		-6,919.04	Deklariertes Bargeldbetrag in Hauptwährung in der Schublade *1
		-0.00	Differenz (= deklariert - angesammelt) *1
EURO money		€187.67	Deklariertes Bargeldbetrag in Neben- währung in der Schublade *1
		-10.87	Differenz (= deklariert - angesammelt) *1
GROSS		981.25	Bruttosumme *3
		-6,574.40	
NET	No	111	Nettosumme *3
		-7,057.14	
CAID		-6,919.04	Bargeld in Schublade *3
CHID		-139.04	Anschreibbetrag in Schublade *3
CKID		-859.85	Scheckbetrag in Schublade *3
CRID(1)		-709.85	Kreditbetrag in Schublade *3
RF	No	3	Rückzahlungsmodus *3
		-10.22	
CUST	CT	111	Anzahl der Kunden *3
AVRG		-63.57	Durchschnittliche Verkäufe pro Kunde *3
DC		-1.22	Diskontsumme *3
REF		-2.42	Rückzahlungstaste *3
CLEAR	No	85	Zählung der Betätigungen der Löschtaste *3
ROUND		-0.00	Rundungssumme *3
CANCEL	No	2	Stornierung *3
		-12.97	
TA1		-2,369.69	Steuerpflichtiger Betrag 1 *3
TX1		-128.86	Steuerbetrag 1 *3
TA2		-2,172.96	Steuerpflichtiger Betrag 2 *3
TX2		-217.33	Steuerbetrag 2 *3
GT1		-00000000125478.96	Gesamtsumme 1 *3
GT2		-00000000346284.23	Gesamtsumme 2 *3
GT3		-00000000123212.75	Gesamtsumme 3 *3
Z	TRANS	0001	Titel des Funktionstastenberichts/ Rückstellungszähler

		0001012	Code des Berichts
CASH	No	362	Funktionstastenzählung/Betrag *2
		-1.638.04	
CH	No	56	
		-1.174.85	
RC	No	4	
		-810.00	
PD	No	5	
		-520.00	
		-5.00	
CORR	No	14	
		-39.55	
VLD	No	19	
RCT	No	3	
NS	No	5	
Z DEPT		0001	Titel des Warengruppenberichts/Rückstellungszähler
		0001015	Code des Berichts
DEPT01		38	Warengruppenname/Anzahl der Posten *2
8.13%		-257.53	Verkaufsverhältnis/Betrag *2
DEPT02		183	
		1.342.04	
TL		88.61	Gesamtzahl der Posten
		-1.916.10	Gesamtbetrag
Z CASHIER		0001	Titel des Verkäuferberichts/Rückstellungszähler
		0001017	Code des Berichts
C01	1	Verkäufername/Schubladen-Nr.
GROSS		421.25	Bruttosumme
		-2.872.28	
NET	No	111	Nettosumme
		-1.845.35	
CAID		-1.057.14	Bargeld in Schublade
CHID		-139.04	
RF	No	1	Rückzahlungsmodus
		-1.00	
CLEAR	No	5	Zählung der Betätigungen der Löschtaste
		-4.43	
C02	1	Verkäufername/Schubladen-Nr.

*1 Gelddeklaration:

Zählen Sie den in der Schublade befindlichen Bargeldbetrag und geben Sie diesen Betrag ein (bis zu 10 Stellen). Die Registrierkasse vergleicht automatisch die Eingabe mit dem im Speicher abgespeicherten Kassensoll in der Schublade und druckt die Differenz zwischen diesen beiden Beträgen aus. Achten Sie darauf, dass die Gelddeklaration über das Programm erforderlich ist, sodass Sie diesen Vorgang nicht überspringen dürfen.

*2 Nullsummen für Warengruppen/Funktionen (sowohl der Betrag als auch die Anzahl der Posten ist Null) werden nicht ausgedruckt.

*3 Diese Posten können über das Programm ausgelassen werden.

4 Das “”-Symbol wird auf dem Rückstellungsbericht ausgedruckt, wenn es zu Überlauf in einem zähler/Summenregister kommt.

Weiterführende Operationen

Ausdrucken des PLU/PLU-Folientasten-Auslese/Rückstellberichts

Dieser Bericht zeigt die Verkäufe für die PLUs.

BEDIENUNG	BERICHT																																												
<div style="border: 1px solid black; padding: 5px; width: fit-content; margin: 0 auto;"> <p style="font-size: 24px; margin: 0;">X1/Z1</p> <p style="font-size: 12px; margin: 0;">(Auslesen/Rückstellen)</p> <p style="font-size: 10px; margin: 0;">Betriebsmodusschalter</p> </div> <p style="text-align: center; margin: 5px 0;">↓</p> <div style="display: flex; justify-content: center; gap: 10px; align-items: center;"> <div style="border: 1px solid black; padding: 2px 5px; font-weight: bold; font-size: 18px;">0</div> <div style="border: 1px solid black; padding: 2px 5px; font-weight: bold; font-size: 18px;">1</div> <div style="border: 1px solid black; padding: 2px 5px; font-weight: bold; font-size: 18px;">4</div> <div style="border: 1px solid black; padding: 2px 5px; font-size: 10px; margin-left: 10px;">CA/AMT /TEND</div> </div>	<table style="width: 100%; border-collapse: collapse;"> <tr> <td style="width: 10%; border-right: 1px solid black;">X</td> <td style="width: 40%;">PLU</td> <td style="width: 10%;"></td> <td style="width: 40%;">Auslesesymbol/Titel des Berichts</td> </tr> <tr> <td></td> <td></td> <td style="text-align: right;">0000014</td> <td>Code des Berichts</td> </tr> <tr> <td style="border-right: 1px solid black;">PLU0001</td> <td></td> <td style="text-align: right;">17</td> <td>PLU-Name/Anzahl der Posten</td> </tr> <tr> <td style="border-right: 1px solid black;">0.53%</td> <td></td> <td style="text-align: right;">-17.00</td> <td>Verkaufsverhältnis/PLU-Betrag</td> </tr> <tr> <td style="border-right: 1px solid black;">#000001</td> <td></td> <td></td> <td>PLU-Zufallscode</td> </tr> <tr> <td style="border-right: 1px solid black;">PLU0100</td> <td></td> <td style="text-align: right;">42</td> <td></td> </tr> <tr> <td style="border-right: 1px solid black;">4.03%</td> <td></td> <td style="text-align: right;">-69.00</td> <td></td> </tr> <tr> <td style="border-right: 1px solid black;">#000100</td> <td></td> <td></td> <td></td> </tr> <tr> <td colspan="4" style="border-top: 1px dashed black;"></td> </tr> <tr> <td style="border-right: 1px solid black;">TL</td> <td></td> <td style="text-align: right;">188.61</td> <td>Gesamtzahl der Posten</td> </tr> <tr> <td></td> <td></td> <td style="text-align: right;">-516.10</td> <td>Gesamtbetrag</td> </tr> </table>	X	PLU		Auslesesymbol/Titel des Berichts			0000014	Code des Berichts	PLU0001		17	PLU-Name/Anzahl der Posten	0.53%		-17.00	Verkaufsverhältnis/PLU-Betrag	#000001			PLU-Zufallscode	PLU0100		42		4.03%		-69.00		#000100								TL		188.61	Gesamtzahl der Posten			-516.10	Gesamtbetrag
X	PLU		Auslesesymbol/Titel des Berichts																																										
		0000014	Code des Berichts																																										
PLU0001		17	PLU-Name/Anzahl der Posten																																										
0.53%		-17.00	Verkaufsverhältnis/PLU-Betrag																																										
#000001			PLU-Zufallscode																																										
PLU0100		42																																											
4.03%		-69.00																																											
#000100																																													
TL		188.61	Gesamtzahl der Posten																																										
		-516.10	Gesamtbetrag																																										

Ausdrucken des stündlichen Verkaufs-Auslese/Rückstellberichts

Dieser Bericht zeigt die stündlichen Verkäufe.

BEDIENUNG	BERICHT																																																																				
<div style="border: 1px solid black; padding: 5px; width: fit-content; margin: 0 auto;"> <p style="font-size: 24px; margin: 0;">X1/Z1</p> <p style="font-size: 12px; margin: 0;">(Auslesen/Rückstellen)</p> <p style="font-size: 10px; margin: 0;">Betriebsmodusschalter</p> </div> <p style="text-align: center; margin: 5px 0;">↓</p> <div style="display: flex; justify-content: center; gap: 10px; align-items: center;"> <div style="border: 1px solid black; padding: 2px 5px; font-weight: bold; font-size: 18px;">0</div> <div style="border: 1px solid black; padding: 2px 5px; font-weight: bold; font-size: 18px;">1</div> <div style="border: 1px solid black; padding: 2px 5px; font-weight: bold; font-size: 18px;">9</div> <div style="border: 1px solid black; padding: 2px 5px; font-size: 10px; margin-left: 10px;">CA/AMT /TEND</div> </div>	<table style="width: 100%; border-collapse: collapse;"> <tr> <td style="width: 10%; border-right: 1px solid black;">X</td> <td style="width: 40%;">HOURLY</td> <td style="width: 10%;"></td> <td style="width: 40%;">Auslesesymbol/Titel des Berichts</td> </tr> <tr> <td></td> <td></td> <td style="text-align: right;">0000019</td> <td>Code des Berichts</td> </tr> <tr> <td style="border-right: 1px solid black;">00:00->01:00</td> <td></td> <td></td> <td>Zeitbereich</td> </tr> <tr> <td style="border-right: 1px solid black;"></td> <td style="text-align: right;">CT</td> <td style="text-align: right;">1</td> <td>Anzahl der Kunden</td> </tr> <tr> <td style="border-right: 1px solid black;">GROSS</td> <td></td> <td style="text-align: right;">-1.10</td> <td>Bruttoverkaufsbeitrag</td> </tr> <tr> <td style="border-right: 1px solid black;">NET</td> <td style="text-align: right;">No</td> <td style="text-align: right;">1</td> <td>Anzahl der Kassenbon</td> </tr> <tr> <td style="border-right: 1px solid black;">1.00%</td> <td></td> <td style="text-align: right;">-1.20</td> <td>Verkaufsverhältnis/Nettoverkaufsbeitrag</td> </tr> <tr> <td style="border-right: 1px solid black;">23:00->00:00</td> <td></td> <td></td> <td></td> </tr> <tr> <td style="border-right: 1px solid black;"></td> <td style="text-align: right;">CT</td> <td style="text-align: right;">1</td> <td></td> </tr> <tr> <td style="border-right: 1px solid black;">GROSS</td> <td></td> <td style="text-align: right;">-3.45</td> <td></td> </tr> <tr> <td style="border-right: 1px solid black;">NET</td> <td style="text-align: right;">No</td> <td style="text-align: right;">1</td> <td></td> </tr> <tr> <td style="border-right: 1px solid black;">3.90%</td> <td></td> <td style="text-align: right;">-3.59</td> <td></td> </tr> <tr> <td colspan="4" style="border-top: 1px dashed black;"></td> </tr> <tr> <td style="border-right: 1px solid black;">TL</td> <td style="text-align: right;">CT</td> <td style="text-align: right;">280</td> <td>Gesamtzahl der Kunden</td> </tr> <tr> <td style="border-right: 1px solid black;">GROSS</td> <td></td> <td style="text-align: right;">-1,937.61</td> <td>Bruttogesamtbeitrag</td> </tr> <tr> <td style="border-right: 1px solid black;">NET</td> <td style="text-align: right;">No</td> <td style="text-align: right;">25</td> <td>Gesamtzahl der Kassenbon</td> </tr> <tr> <td></td> <td></td> <td style="text-align: right;">-2,096.80</td> <td>Nettogesamtbeitrag</td> </tr> </table>	X	HOURLY		Auslesesymbol/Titel des Berichts			0000019	Code des Berichts	00:00->01:00			Zeitbereich		CT	1	Anzahl der Kunden	GROSS		-1.10	Bruttoverkaufsbeitrag	NET	No	1	Anzahl der Kassenbon	1.00%		-1.20	Verkaufsverhältnis/Nettoverkaufsbeitrag	23:00->00:00					CT	1		GROSS		-3.45		NET	No	1		3.90%		-3.59						TL	CT	280	Gesamtzahl der Kunden	GROSS		-1,937.61	Bruttogesamtbeitrag	NET	No	25	Gesamtzahl der Kassenbon			-2,096.80	Nettogesamtbeitrag
X	HOURLY		Auslesesymbol/Titel des Berichts																																																																		
		0000019	Code des Berichts																																																																		
00:00->01:00			Zeitbereich																																																																		
	CT	1	Anzahl der Kunden																																																																		
GROSS		-1.10	Bruttoverkaufsbeitrag																																																																		
NET	No	1	Anzahl der Kassenbon																																																																		
1.00%		-1.20	Verkaufsverhältnis/Nettoverkaufsbeitrag																																																																		
23:00->00:00																																																																					
	CT	1																																																																			
GROSS		-3.45																																																																			
NET	No	1																																																																			
3.90%		-3.59																																																																			
TL	CT	280	Gesamtzahl der Kunden																																																																		
GROSS		-1,937.61	Bruttogesamtbeitrag																																																																		
NET	No	25	Gesamtzahl der Kassenbon																																																																		
		-2,096.80	Nettogesamtbeitrag																																																																		

Ausdrucken des monatlichen Verkaufs-Auslese/Rückstellberichts

Dieser Bericht zeigt die monatlichen Verkäufe an.

BEDIENUNG



BERICHT

X	MONTHLY		Auslesesymbol/Titel des Berichts
		0001020	Code des Berichts
	1		Datum eines Monats
GROSS		1236.76	Bruttosymbol/Anzahl der Posten
		-12,202.57	Bruttoverkaufsbeitrag
NET	No	214	Nettosymbol/Anzahl der Kunden
		-12,202.57	Nettoverkaufsbeitrag
<hr/>			
	31		
GROSS		2132	
		-14,187.57	
NET	No	205	
		-13,398.76	
<hr/>			
TL			Summensymbol
GROSS		9746.63	Bruttosymbol/Anzahl der Posten
		-161,022.49	Bruttoverkaufsbeitrag
		-16.52	Durchschnittliche tägliche Bruttoverkäufe
NET	No	2351	Nettosymbol/Anzahl der Kunden
		-161,022.49	Nettoverkaufsbeitrag
		-68.49	Durchschnittliche tägliche Nettoverkäufe

Ausdrucken des Gruppen-Auslese/Rückstellberichts

Dieser Bericht zeigt die Summen der PLU/Unter-Warengruppen/Warengruppen.

BEDIENUNG



BERICHT

X	GROUP		Auslesesymbol/Titel des Berichts
		0001016	Code des Berichts
GROUP01		203.25	Gruppen-Nr./Anzahl der Posten
33.87%		-1,108.54	Verkaufsverhältnis/Gruppenbetrag
GROUP02		183	
40.58%		-1,327.80	
GROUP03		12	
		-13.25	
<hr/>			
GROUP99		13	
0.54%		-17.80	
<hr/>			
TL		862	Gruppengesamtanzahl der Posten
		-3,272.00	Gruppengesamtbeitrag

Weiterführende Operationen

• Periodischer Verkaufs-Auslesebericht ("X2"-Modus)

Sie können die Ausleseberichte jederzeit während des Geschäftstages ausdrucken, ohne dadurch die im Speicher der Registrierkasse abgelegten Daten zu beeinflussen.

• Periodischer Verkaufs-Rückstellbericht ("Z2"-Modus)

Sie sollten diesen Bericht am Ende des Geschäftstages ausdrucken.

Ausdrucken der periodischen Verkaufs-Auslese/Rückstellberichte 1/2

Diese Berichte zeigen die Einzelheiten der Verkäufe für jeweils zwei gewünschte Perioden an.

BEDIENUNG		BERICHT	
<div style="border: 1px solid black; padding: 5px; display: inline-block;"> X2/Z2 (Auslesen/Rückstellen) Betriebsmodusschalter </div>			
↓			
1	CA/AMT TEND		
ZZI BATCH02 ----- ZZI FIX 0001 0001111 GROSS 981.25 -6,574.40 NET No 111 -7,057.14 CAID -6,919.04 CHID -139.04 CKID -859.85 CRID(1) -709.85 ----- RF No 3 -10.22 CUST CT 111 -63.57 AURG -1.22 DC -2.42 REF No 85 -0.00 CLEAR No 2 -12.97 ----- TA1 -2,369.69 TX1 -128.86 ----- ZZI TRANS 0001 0001112	Titel des Berichts ----- Titel des festen Summenberichts/ Rückstellungszähler Code des Berichts ----- Bruttosumme *2 ----- Nettosumme *2 ----- Bargeld in Schublade *2 Anschreibebetrag in Schublade *2 Scheckbetrag in Schublade *2 Kreditbetrag in Schublade *2 ----- Rückzahlungsmodus *2 ----- Anzahl der Kunden *2 Durchschnittliche Verkäufe pro Kunde *2 Diskontsumme *2 Rückzahlungstaste *2 Zählung der Betätigungen der Löschtaste *2 Rundungssumme *2 Stornierung *2 ----- Steuerpflichtiger Betrag 1 *2 Steuerbetrag 1 *2 ----- Titel des Funktionstastenberichts/ Rückstellungszähler Code des Berichts	CASH No 362 -1,638.04 CH No 56 -1,174.85 ----- VLD 19 RCT No 3 NS No 5 ----- ZZI DEPT 0001 0001115 DEPT01 38 8.13% -257.53 DEPT02 183 -1,362.24 ----- TL 88.61 -1,916.10 ----- ZZI CASHIER 0001 0001117 ----- C01 1 GROSS 421.25 -2,872.28 NET No 111 -1,845.35 CAID -1,057.14 CHID -139.04 RF No 1 -1.00 CLEAR No 5 -4.43 ----- C02 1	Funktionstastenzähler/Betrag *1 ----- Titel des Warengruppenberichts/ Rückstellungszähler Code des Berichts ----- Warengruppenname/Anzahl der Posten*1 Verkaufsverhältnis/Betrag *1 ----- Gesamtzahl der Posten Gesamtbetrag ----- Titel des Verkäuferberichts/ Rückstellungszähler Code des Berichts ----- Verkäufername/Schubladen-Nr. ----- Bruttosumme ----- Nettosumme ----- Bargeld in Schublade ----- Rückzahlungsmodus ----- Zählung der Betätigungen der Löschtaste ----- Verkäufername/Schubladen-Nr.

*1 Die Nullsummen für Warengruppen/Funktionen (sowohl der Betrag als auch die Anzahl der Posten ist Null) werden nicht ausgedruckt.

*2 Diese Posten können durch Programmierung ausgelassen werden.

Ausdrucken anderer Verkaufs-Auslese/Rückstellberichte

Der folgende Bericht kann ausgegeben werden.

Vorgang

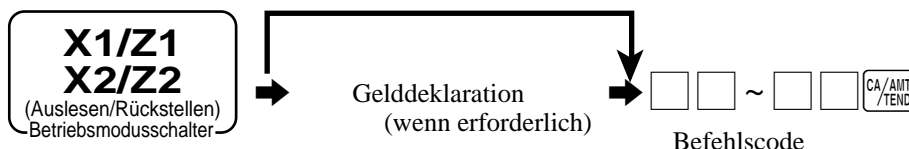

Liste der Bericht/Befehlscodes

Name des Berichts	Befehlscode	Name des Berichts	Befehlscode
Festes Summenregister ^{*2}	11	Warengruppe	15
Transaktionstaste	12	beste 50 (in Reihenfolge des Betrags)	60015
Unter-Warengruppe ^{*1}	13	beste 50 (in Reihenfolge der Stückzahl)	70015
PLUs nach Nummer (alle)	14	Gruppe	16
besten 50 (in Reihenfolge des Betrags)	60014	Verkäufer ^{*2}	17
besten 50 (in Reihenfolge der Stückzahl)	70014	Stündliche Verkäufe	19
Menü (erstes)	81	Monatliche Verkäufe	20
Menü (zweites) ^{*1}	82	Offener Zahlzettel	25
Menü (drittes) ^{*1}	83	Tischanalysen	28
Menü (viertes) ^{*1}	84	^{*1} Eine Speichervorgabe ist erforderlich.	
Menü (fünftes) ^{*1}	85	^{*2} Geben Sie den Geldbetrag in der Schublade ein, wenn Deklarationspflicht für den Geldbetrag besteht.	
Menü (sechstes) ^{*1}	86		

Auslesen des Programms der Registrierkasse

Ausdrucken des Einheitspreis/Kursprogramms (ausgenommen PLU)

BEDIENUNG

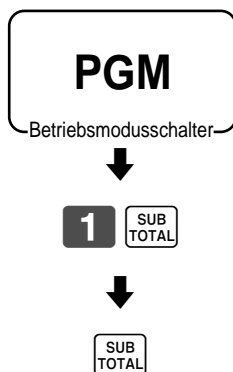

BERICHT

P01.....		Programm-Auslesesymbol
CASH	@100.00	Transaktionstasten-Einheitspreis oder -Kurs
CHECK	@1.00	
-	@1.00	
%-	10%	
DEPT01	0001-05	Warengruppen-Beschreibung/ Satz-Nr./Datei-Nr.
1.2	@1.00	Einheitsmenge/Einheitspreis
DEPT02	0002-05	
1	@2.00	

Weiterführende Operationen

Ausdrucken des Tastenbeschreibungs-, Namens-, Meldungsprogramms (ausgenommen PLU)

BEDIENUNG

BERICHT

PGM
Betriebsmodusschalter

2 SUB
TOTAL

SUB
TOTAL

P02.....		Programm-Auslesesymbol
GROSS	0001-01	
NET	0002-01	
CAID	0003-01	Festes Summenzeichen
CATI	0004-01	
CASH	0001-02	
CHARGE	0002-02	Zeichen der Transaktionstaste
CHECK	0003-02	
	0004-02	
SUBDEPT01	0001-03	
SUBDEPT02	0002-03	Zeichen der Unter-Warengruppe
SUBDEPT03	0003-03	
	0004-03	
DEPT01	0001-05	
DEPT02	0002-05	Zeichen der Warengruppe
DEPT03	0003-05	
	0004-05	
GROUP01	0001-06	
GROUP02	0002-06	Zeichen der Gruppe
GROUP03	0003-06	
	0004-06	
C01	0001-07	
C02	0002-07	Zeichen des Verkäufers
C03	0003-07	
	0004-07	
TBL01	0001-18	
TBL02	0002-18	Zeichen des Tisches
TBL03	0003-18	
	0004-18	
GT1	0001-20	
GT2	0002-20	
GT3	0003-20	
- @No/ ** €	0001-23	
NoCT@ LB *QT	0002-23	Spezialzeichen
X BUSY	0003-23	

FIX	0001-24	
TRANS	0002-24	Zeichen der Kopfzeile des Berichts
PLU	0003-24	
	0004-24	
BATCH 01	0001-29	
BATCH 02	0002-29	Zeichen für Stapel-X/Z
BATCH 03	0003-29	
	0004-29	
0001-32		
YOUR RECEIPT		Kassenbon-Meldung
0002-32		
THANK YOU		
0001-33		
ENDORSE MESSAGE**		Scheck-Indossamentvermerk

0002-33		
MESSAGE*****		
0001-34		
SLIP MESSAGE**		Meldung des Quittungs/externen Druckers

0002-34		
ACF*****		
0001-39		
CHARACTER RECALL*****		Aufrufzeichen

0002-39		
CALL*****		
ORDER01	0001-65	
ORDER02	0002-65	Bestellungszeichen
ORDER03	0003-65	
	0004-65	
MC#01	0001-91	
MC#02	0002-91	Zeichen für Terminal-Tischverbindung
MC#03	0003-91	
0001-96		
AT COMMAND*****		AT-Befehl

0002-96		
ATA ATI4		Online-Passwort
PASSWORD	0001-97	

Ausdrucken des PLU/PLU-Folientasten-Programms

BEDIENUNG

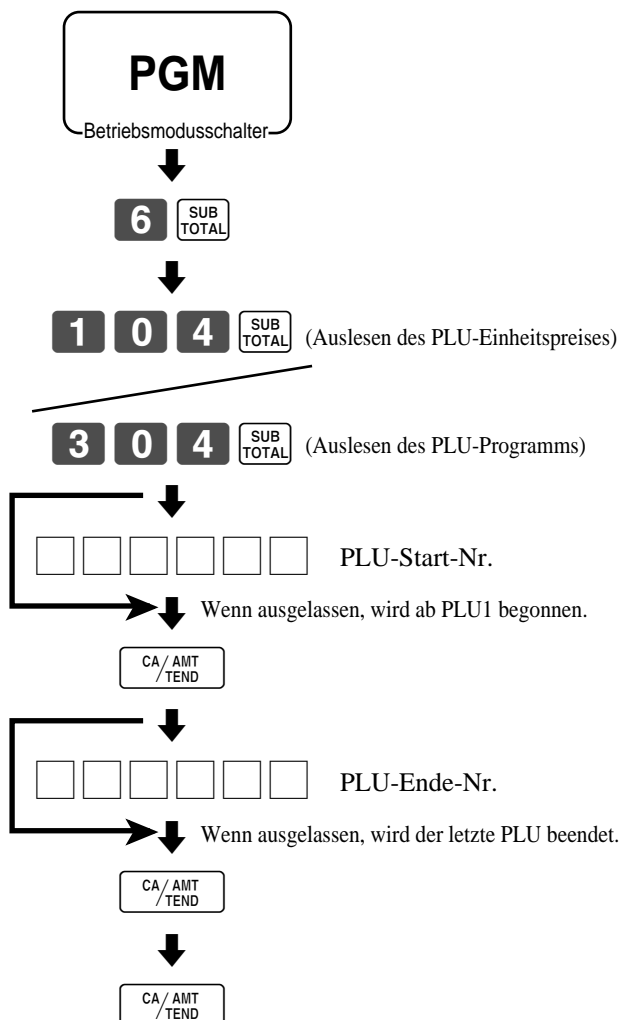

BERICHT

P01.....	Programm-Auslesesymbol
#000001 - #999999	Auslesebereich
PLU0001 0001-04	Postenzeichen/Satz-Nr./Datei-Nr.
#000001	Zufallscode
1.2 @1.00	Einheitsmenge/Einheitspreis
PLU0002 0002-04	
#000002	
1 @2.00	

P03.....	Programm-Auslesesymbol
#000001 - #999999	Auslesebereich
PLU0001 0001-04	Postenzeichen/Satz-Nr./Datei-Nr.
00000000000000	Stapelprogramm 01 ~ 1066, 18 ~ 1966
11-66 000000	Stapelprogramm 1166
12-66 #000001	Stapelprogramm 1266
13-66 <- 0001-28	Stapelprogramm 1366
14-66 0	Nicht verwendet
15-66 @1234.56	Stapelprogramm 1566
16-66 000000	Nicht verwendet
17-66 00	Nicht verwendet
PLU0002 0002-04	
00000000000000	
11-66 000000	

Störungsbeseitigung

Dieser Abschnitt beschreibt, was Sie tun können, wenn es während des Betriebs zu Problemen kommt.

Wenn ein Fehler auftritt

Fehler werden durch Fehlercodes angezeigt. Falls dies eintritt, können Sie normalerweise anhand der nachfolgend aufgelisteten Codes das Problem auffinden.

Drücken Sie die **C**-Taste und überprüfen Sie den einschlägigen Abschnitt dieser Anleitung für die auszuführende Operation.

Fehlercode	Bedeutung	Abhilfe
E001	Position des Betriebsmodusschalters wurde vor dem Abschließen geändert.	Schalten Sie den Betriebsmodusschalter auf die ursprüngliche Position zurück und schließen Sie die Operation ab.
E003	Die Verkäufertaste wurde gedrückt, bevor eine unter einer anderen Verkäufertaste ausgeführte Registrierung abgeschlossen wurde. Der angemeldete Verkäufer unterscheidet sich von dem Verkäufer, der die Zahlzettel-Verfolgungsregistrierung durchgeführt hat.	Drücken Sie die ursprüngliche Verkäufertaste und schließen Sie die Transaktion ab, bevor Sie eine andere Verkäufertaste drücken. Geben Sie die richtige Zahlzettelnummer ein oder ordnen Sie die entsprechende Verkäufernummer zu.
E004	Initialisierung oder Freigabe der Maschinenverriegelung wird ausgeführt.	Beenden Sie die Operation.
E005	Die Speicherzuordnung übersteigt die gesamte Speicherkapazität.	Speicher neu zuordnen oder Speicher erweitern (wenn möglich).
E008	Registrierung ohne Eingabe einer Verkäufernummer.	Geben Sie eine Verkäufernummer ein.
E009	Operation ohne Eingabe eines Passwortes.	Geben Sie das Passwort ein.
E010	Die Schublade verbleibt länger geöffnet, als es über das Programm gestattet ist (Schubladen-Öffnungsalarm).	Schließen Sie die Schublade.
E011	Registrierung wird bei geöffneter Schublade versucht.	Schließen Sie die Schublade.
E013	Journalstreifen fast zu Ende (Option).	Neuen Journalstreifen einsetzen.
E015	Druckerfehler	
E016	Zwei aufeinander folgende Transaktionen wurden in dem Rückzahlungsmodus versucht.	Schalten Sie auf einen anderen Betriebsmodus und dann zurück auf den RF-Modus, um die nächste Transaktion auszuführen.
E017	Es wurde die Registrierung eines Artikels versucht, ohne eine Verkäufernummer einzugeben.	Geben Sie eine Verkäufernummer ein.
E018	Es wurde die Registrierung eines Artikels versucht, ohne eine Tischnummer einzugeben.	Geben Sie eine Tischnummer ein.
E019	Die Abschlussoperation wurde versucht, ohne die Anzahl der Kunden einzugeben.	Geben Sie die Anzahl der Kunden ein.
E021	Kein mit einer Warengruppe verknüpfter PLU wird registriert.	Berichtigen Sie das Programm.
E023	Die Bestandsmenge unterschreitet der minimalen Bestandsmenge.	Sorgen Sie für einen größeren Bestand.
E024	Die Bestandsmenge wird/ist negativ.	Sorgen Sie für einen größeren Bestand.
E026	Kein Zusatz/Vorbereitungs-PLU wird registriert.	Registrieren Sie den Zusatz/Vorbereitungs-PLU.
E029	Registrierung eines Postens ist bei teilweiser Barzahlung verboten.	Schließen Sie die Transaktion ab.
E030	Es wurde versucht eine Transaktion abzuschließen, ohne den Steuersatz zu registrieren.	Registrieren Sie die Steuer mit der <RATE TAX>-Taste.
E031	Es wurde versucht eine Transaktion abzuschließen, ohne die Zwischensumme zu bestätigen.	Drücken Sie die <SUBTOTAL>-Taste.
E032	Es wurde versucht eine Transaktion abzuschließen, ohne die Lebensmittelmarken-Zwischensumme zu bestätigen.	Drücken Sie die <FS/ST>-Taste.
E033	Es wurde versucht eine Transaktion abzuschließen, ohne den übergebenen Geldbetrag einzugeben.	Geben Sie den übergebenen Geldbetrag ein.
E035	Das Wechselgeld übersteigt die voreingestellte Grenze.	Geben Sie nochmals den übergebenen Geldbetrag ein.
E036	Der Inhalt der Schublade übersteigt den programmierten Grenzwert.	Führen sie die Abholungsoperation aus.
E037	Höchstbetrag-Verriegelungs- oder Niedrigstellen-Verriegelungsfehler.	Geben Sie den richtigen Betrag ein.
E038	Lesen/Rückstelloperation ohne Deklaration des Bargeldbetrages in der Schublade. Dieser Fehler erscheint nur, wenn diese Funktion aktiviert ist.	Führen Sie die Gelddeklaration aus.
E040	Es wurde versucht eine Transaktion zu registrieren, ohne einen Gäste-Kassenbon auszugeben.	Geben Sie einen Gäste-Kassenbon aus.
E041	Es wurde versucht, eine neue Transaktion ohne Bestätigung zu registrieren.	Führen Sie die Bestätigungsoperation aus.
E042	Bestätigungspapier (Quittungsdrucker) ist zu Ende. Kein Bestätigungspapier (Quittungsdrucker) ist eingesetzt.	Neues Bestätigungspapier einsetzen.
E044	Es wurde versucht eine neue Transaktion zu registrieren, ohne den Zahlzettel auszudrucken.	Führen Sie den Zahlzetteldruck aus.
E045	Es wurde versucht eine neue Transaktion zu registrieren, ohne das Scheck-Indossament auszudrucken.	Drucken Sie das Scheck-Indossament aus.
E046	Registrationspuffer voll. Separater Zahlzettelpuff voll.	Schließen Sie die Transaktion ab. Ausreichend separaten Zahlzettelpuffer zuordnen.
E047	Es wurde versucht eine neue Transaktion zu registrieren, ohne eine Quittung auszudrucken.	Führen Sie einen Quittungsdruck aus.
E048	Kein Papierblatt im Quittungsdrucker oder Papierblätter zu Ende.	Geben Sie neue Papierblätter ein.
E049	Speicher für Zahlzettel-Verfolgungsindex voll.	Schließen Sie die Transaktion ab und schließen Sie die gegenwärtig verwendete Zahlzettelnummer.
E050	Speicher für Zahlzettel-Verfolgungsdetails voll.	Schließen Sie die Transaktion ab und schließen Sie die gegenwärtig verwendete Zahlzettelnummer.
E051	Es wurde versucht die <NEW CHECK>-Taste für das Öffnen eines neuen Zahlzettels unter Verwendung einer Nummer zu verwenden, die bereits für einen im Zahlzettel-Verfolgungsspeicher vorhandenen Zahlzettel verwendet wird.	Schließen Sie die Transaktion ab und schließen Sie den Zahlzettel, der unter der zu verwendenden Nummer läuft, oder verwenden Sie eine andere Zahlzettelnummer.
E053	Es wurde versucht die <OLD CHECK>-Taste zu verwenden, um einen neuen Zahlzettel erneut zu öffnen, wobei eine Nummer verwendet wird, die für keinen in dem Zahlzettel-Verfolgungsspeicher registrierten Zahlzettel verwendet wird.	Verwenden Sie die richtige Zahlzettelnummer (wenn Sie einen Zahlzettel erneut öffnen möchten, der bereits im Zahlzettel-Verfolgungsspeicher existiert) oder verwenden Sie die <NEW CHECK>-Taste, um einen neuen Zahlzettel zu öffnen.
E054	Der zulässige Bereich der Zahlzettelnummern wurde überschritten.	Geben Sie die richtige Nummer ein.

Fehlercode	Bedeutung	Abhilfe
E055	Normale Registrierung ist während einer separaten Zahlzetteloperation verboten.	Schließen Sie die separate Zahlzetteloperation ab.
E059	Es wurde versucht die Transaktion abzuschließen, ohne die <EAT-IN> oder <TAKE-OUT> zu spezifizieren.	Drücken Sie die <EAT-IN>- oder <TAKE-OUT>-Taste.
E060	Externer Drucker ist offline.	
E061	Externer Drucker gestört.	
E062	Papier in externem Drucker zu Ende.	Setzen Sie neues Papier ein.
E063	Externer Drucker druckt jetzt.	
E064	Druckerpuffer voll.	
E066	Es wurde versucht, die letzte separate Transaktion auf Quittung auszudrucken.	Ab Beginn der Transaktion drucken.
E075	Es wurde versucht eine Transaktion abzuschließen, wenn der Saldo weniger als Null beträgt.	Registrieren Sie Artikel, bis der Saldo Null oder ein positiver Betrag wird.
E085	Daten in Konsolidierungsdatei vorhanden.	Löschen Sie die Daten.
E100	Verbotene Operation, die nur am Master-Terminal ausgeführt werden darf.	Führen Sie diese Operation am Master-Terminal aus.
E121	Fehler bei Start des Netzwerks.	
E139	Es wurde versucht mittels <->- oder <CPN>-Taste zu registrieren, wenn der Saldo negativ wird.	Geben Sie den richtigen Minus/Kuponbetrag ein.
E140	Dieser Folienhalter ist vom Programm (PGM) verboten.	Stellen Sie den richtigen Folienhalter ein.
E146	Arrangementdatei voll.	Stellen Sie das Arrangement richtig ein.
E200	Keine Speicherkassette eingesetzt.	Setzen Sie eine Speicherkassette ein.
E202	Lesen nicht möglich, da keine spezifische Datei in der Speicherkassette oder im internen Flash-Speicher vorhanden ist.	Überprüfen Sie die Operation und versuchen Sie erneut.
E203	Unzureichender Speicherplatz auf Speicherkassette oder im internen Flash-Speicher.	Verwenden Sie eine leere (formatierte) Speicherkassette.
E204	Schreibschuttschalter der Speicherkassette ist aktiviert.	Überprüfen Sie den Schreibschuttschalter.
E205	Schreiben nicht möglich, da spezifische Datei bereits in der Speicherkassette oder im internen Flash-Speicher vorhanden ist.	Überprüfen Sie die Operation und versuchen Sie erneut.

Bei Stromausfall

Falls die Stromversorgung der Registrierkasse auf Grund von Stromausfall oder einem anderen Grund unterbrochen wird, warten Sie einfach, bis die Stromversorgung wieder hergestellt wird. Die Einzelheiten einer gerade ausgeführten Transaktion sowie die im Speicher abgelegten Verkaufsdaten werden durch die Speicherschutzbatterien geschützt.

- **Stromausfall während der Registrierung**
Die Zwischensumme für bis zum Stromausfall registrierte Artikel bleibt im Speicher erhalten. Sie können mit der Registrierung fortsetzen, sobald die Stromversorgung wieder hergestellt ist.
- **Stromausfall während des Ausdrucks eines Auslese/Rückstellberichts**
Die vor dem Stromausfall bereits ausgedruckten Daten bleiben im Speicher erhalten. Sie können einen Bericht ausgeben, sobald die Stromversorgung wieder hergestellt ist.
- **Stromausfall während des Ausdrucks eines Kassenbons oder des Journalstreifens**
Das Ausdrucken wird nach Wiederherstellung der Stromversorgung fortgesetzt. Eine Zeile, die ausgedruckt wurde, als es zum Stromausfall kam, wird nochmals vollständig ausgedruckt.
- **Sonstiges**
Das Stromausfallsymbol wird ausgedruckt und jeder Posten, der ausgedruckt wurde, als es zum Stromausfall kam, wird nochmals vollständig ausgedruckt.



Die Speicherschutzbatterie wird kontinuierliche aufgeladen und entladen, wenn Sie die Registrierkasse während des normalen Betriebs ein- und ausschalten. Dadurch sinkt die Kapazität dieser Batterie nach einer Verwendung über etwa fünf Jahre ab.

Wichtig!

- Denken Sie immer daran, dass eine schwache Batterie zum Verlust von wertvollen Transaktionsdaten führen kann.
- Ein Etikett an der Rückseite der Registrierkasse zeigt die normale Lebensdauer der in Ihre Registrierkasse eingebauten Batterie an.
- Lassen Sie die Batterie innerhalb der auf diesem Etikett angegebenen Frist von Ihrem Fachhändler austauschen.

Freigabe der Maschinenverriegelung

Falls Sie einen Bedienungsfehler begehen, kommt es zu einer Verriegelung der Registrierkasse, um Beschädigung der programmierten und voreingestellten Daten zu verhindern. Sollte dies eintreten, können Sie den folgenden Vorgang verwenden, um die Verriegelung freizugeben, ohne irgendwelche Daten zu verlieren.

- 1 Schalten Sie die Registrierkasse aus.
- 2 Stecken Sie den PGM-Schlüssel in den Betriebsmodusschalter.
- 3 Drücken Sie die -Taste nieder, und drehen Sie den Betriebsmodusschalter auf den PGM-Modus.
- 4 Das Display zeigt zehn Buchstaben "F" an, worauf Sie die -Taste freigeben können.
- 5 Drücken Sie die -Taste. Das Display zeigt zehn Buchstaben "F" an und es wird ein Kassenbon ausgegeben.

Wichtig!

- Falls die Registrierkasse keine zehn "F" anzeigt, drücken Sie niemals die -Taste, sondern rufen Sie den Kundendienst.

Wenn die Registrierkasse nicht arbeitet

Führen Sie die folgende Kontrolle aus, wenn die Registrierkasse nach dem Einschalten sofort eine Fehlerbedingung anzeigt. Die Ergebnisse dieser Kontrolle werden von dem Kundendienstpersonal benötigt; führen Sie daher unbedingt diese Kontrolle aus, bevor Sie sich an einen CASIO Kundendienst wenden.

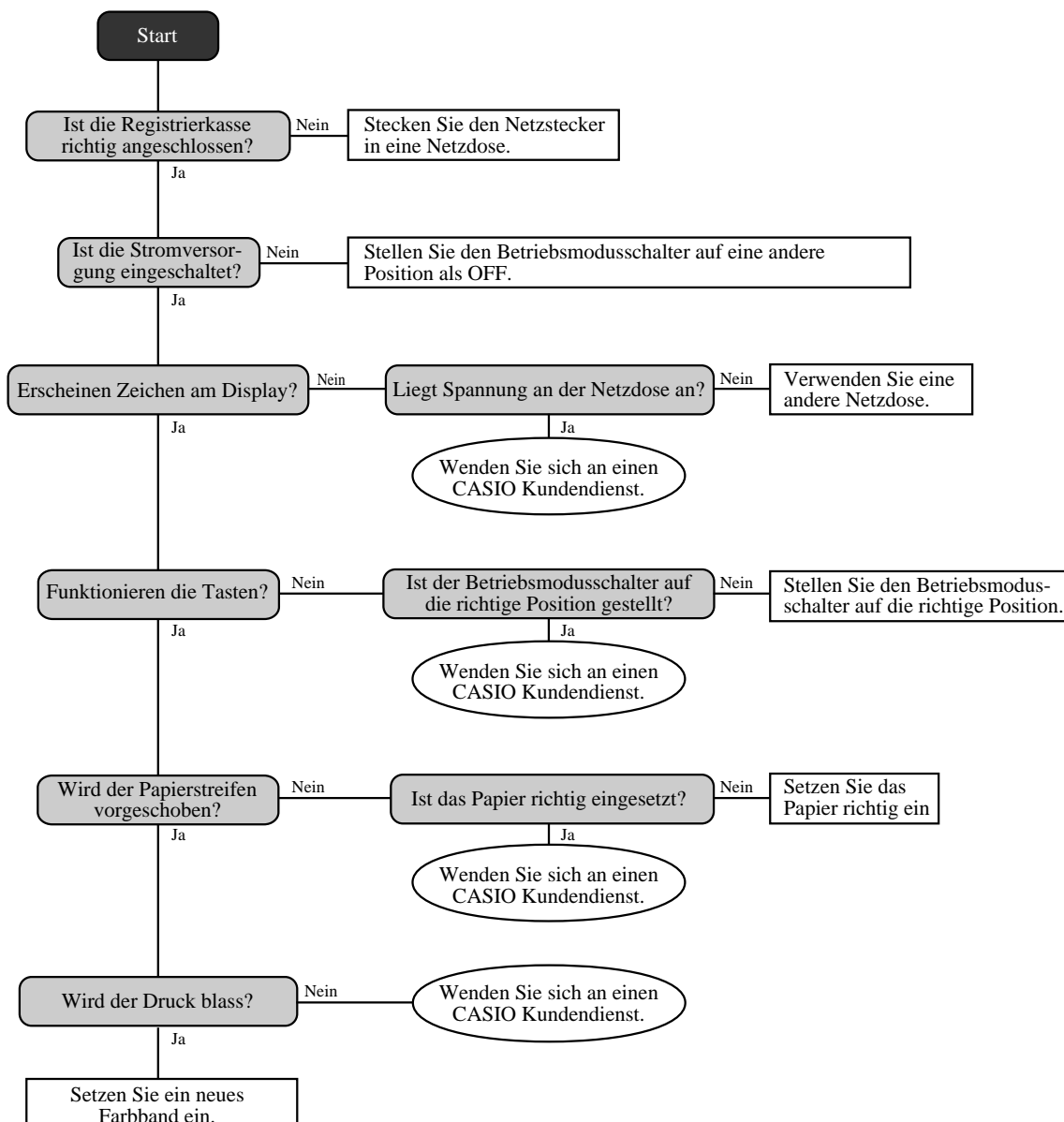

Auswechseln des Farbbandes



1

Öffnen Sie den Druckerdeckel.



4

Setzen Sie eine neue Farbbandkassette in die Registrierkasse ein.



2

Entfernen Sie den Unterdeckel des Druckers.

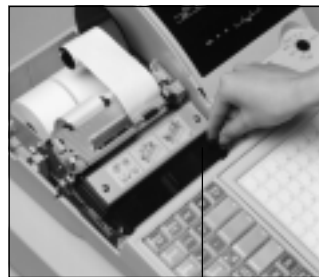

5

Drehen Sie den Knopf an der rechten Seite der Kassette, um das Farbband zu spannen.



3

Ziehen Sie den Knopf der Farbbandkassette hoch.

Knopf

6

Bringen Sie den Unterdeckel des Druckers sowie den Druckerdeckel an.

Wichtig!

Verwenden Sie nur das Farbband ERC-32(P) (Purpur). Andere Arten von Farbbändern können den Drucker beschädigen.

Versuchen Sie niemals die Lebensdauer eines Farbbandes durch Einfüllen von Tinte zu verlängern.

Sobald die Farbbandkassette eingesetzt ist, drücken Sie die <#/NS>- oder <NS>-Taste, um auf richtigen Betrieb zu kontrollieren.

Auswechseln des Journalstreifens

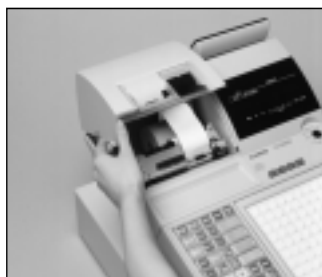
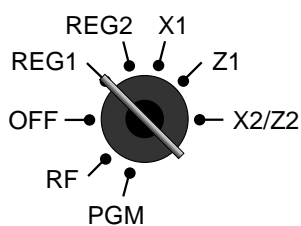

1

Stellen Sie den Betriebsmodusschalter auf Position REG1 und entfernen Sie den Druckerdeckel.



2

Drücken Sie die **JOURNAL FEED**-Taste, um etwa 20 cm Papierstreifen vorzuschieben.



6

Schneiden Sie den Journalstreifen gemäß Abbildung durch.



3

Schneiden Sie den Journalstreifen an einer Stelle ab, an der nichts aufgedruckt ist.



7

Drücken Sie die **JOURNAL FEED**-Taste, um den restlichen Papierstreifen aus dem Drucker auszustößen.



4

Entfernen Sie die Journalstreifen-Aufwickelspule aus ihrem Halter.



8

Ziehen Sie niemals den Papierstreifen mit der Hand aus dem Drucker. Anderenfalls kann der Drucker beschädigt werden.



5

Schieben Sie den bedruckten Journalstreifen von der Aufwickelspule.

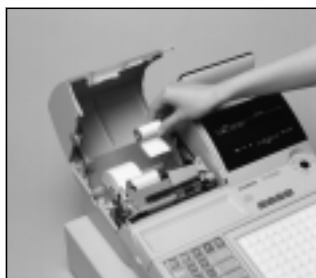

9

Entfernen Sie die alte Papierrolle aus der Registrierkasse.

10

Setzen Sie eine neue Papierrolle ein, wie es auf Seite 10 dieser Anleitung beschrieben ist.

Auswechseln des Kassensbonnstreifens

Befolgen Sie den Schritt **1** unter "Auswechseln des Journalstreifens" auf der vorhergehenden Seite.



2

Schneiden Sie den Kassensbonnstreifen gemäß Abbildung durch.



4

Ziehen Sie niemals den Papierstreifen mit der Hand aus dem Drucker. Anderenfalls kann der Drucker beschädigt werden.



3

Drücken Sie die **RECEIPT FEED**-Taste, um den restlichen Papierstreifen aus dem Drucker auszustoßen.



5

Entfernen Sie die alte Papierrolle aus der Registrierkasse.

6

Setzen Sie eine neue Papierrolle ein, wie es auf Seite 11 dieser Anleitung beschrieben ist.

Nachfüllen der Stempelfarbe

Befolgen Sie den Schritt **1** unter "Auswechseln des Journalstreifens" auf der vorhergehenden Seite.



2

Entfernen Sie das Stempelkissen aus seinem Halter, indem Sie es an dessen Knopf anheben.

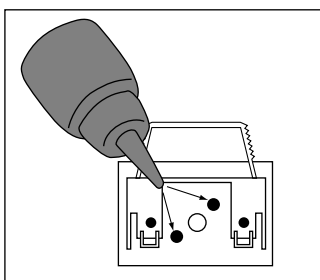

3

Füllen Sie einen oder zwei Tropfen Tinte in die Bohrungen an der Rückseite des Stempelkissens ein.

4

Setzen Sie das Stempelkissen wieder in seinen Halter ein.

Optionen

Wasserdichte Abdeckung: WT-78,
WT-79 (Für TK-6000)
Speicherchip: RAM-610-10LL
Speicherkassette: RAC-9
C-NET-Karte: I/O-PB-14

Quittungsdrucker:
Kabel:
Externer Drucker:
Kabel:
Stromveersorgung:

SP-1300
PRT-CB-8C
UP-350, UP-250
PRT-CB-8A oder PRT-CB-8B
PS-170 und AC-170

Für Einzelheiten wenden Sie sich an Ihren CASIO Fachhändler.

Technische Daten

Eingabemethode

Eingabe: 10er Tastatur, Pufferspeicher 8 Tasten (2 Tasten Roll-Over)
 Warengruppe: Vollständiges Tastensystem

Display

Betrag mit 10 Stellen (Nullunterdrückung); Warengruppen-Nr., PLU-Nr., Anzahl der Wiederholungen, Summe, Wechselgeld, Kassenbon ein/aus, Transaktions-Indikator

Drucker

Kassenbon: Alphanumerisches Punktmatrix-System mit 24 Stellen, Kassenbon-Ein/Aus-Schalter (Taste)
 Geschäftsname oder Werbespruch wird automatisch ausgedruckt
 Logo-Stempel: 20 (H) × 30 (B) mm
 Journal: Alphanumerisches Punktmatrix-System mit 24 Stellen
 Automatisches Aufwickeln auf Aufwickelspule
 Sensor für Ende des Journalstreifens (Option)
 Bestätigung: 55 Stellen, eine Zeile, für Quittung mit einer Breite von mindestens 135 mm
 Papierrolle: 45 (B) × 83 (D) mm
 Papiervorschub: Separat für Kassenbon und Journalstreifen
 Druckgeschwindigkeit: 3.0 Zeilen/Sekunde

Auflistungskapazität

Betrag: 99999999
 Stückzahl: 9999.999
 Übergabener Betrag: 9999999999
 Prozent: 99.99
 Steuersatz: 9999.9999
 Zahlen: 999999999999999

Chronologische Daten

Datumsdruck: Automatisches Ausdrucken des Datums am Kassenbon und Journalstreifen, automatischer Kalender
 Zeitdruck: Automatisches Ausdrucken der Zeit am Kassenbon und Journalstreifen, 24-Stunden-System/12-Stunden-System

Alarm

Tastenbestätigungston, Fehleralarm, Wachalarm

Speicherschutzatterie

Eine volle Aufladung über 48 Stunden schützt den Speicher für ca. 90 Tage.
 Die Batterie sollte alle fünf Jahre ausgetauscht werden.

Stromversorgung/Leistungsaufnahme

Siehe das Typenschild an der Registrierkasse.

Zul. Betriebstemperatur

0°C bis 40°C

Zul. Luftfeuchtigkeit

10 bis 90%

Abmessungen und Gewicht

454 mm (H) × 345 mm (B) × 218 mm (T) /6.5 kg
 Ohne Schublade

Summenregister

Kategorie	Anzahl der Summenregister	Inhalt				Periodische Summenregister
		Betrag (10 Stellen)	Anzahl der Posten (6-stellige Ganzzahl/3 Dezimalstellen)	Zählung (4 Stellen)	Anzahl der Kunden (6 Stellen)	
Warengruppe	Bis zu 10	✓	✓			✓
PLU	Bis zu 108	✓	✓			
Verkäufer	10	✓	✓	✓		✓
Stündliche Verkäufe	24	✓			✓	
Monatliche Verkäufe	31	✓	✓		✓	
Transaktion	Variabel mit Programm	Variabel mit Programm				✓
Nicht rückstellbare Gesamtsumme	3	✓ (16 Stellen)				
Rückstellungszähler	12			✓		
Fortlaufende Nr.	1			✓ (6 Stellen)		

* Änderungen der technischen Daten und des Designs ohne Vorankündigung vorbehalten.

- A**
- Abhebung 20, 22, 49
 - Abmeldung 30
 - Addition (+) 56
 - Alphabetische Taste 23
 - Alter Zahlzettel 25, 79
 - Anmeldung 30
 - Anschreiben 21, 23
 - Arrangement 24, 61
 - Aufschlag (%/+) 25, 26
 - Auslesebericht 94
 - Auszahlung 21, 23, 48
- B**
- Bargeld/übergabener Betrag 21, 23, 43
 - Bediener X/Z 25
 - Bedienernummer 25, 84
 - Berichtigung 50
 - Beschriftung 88
 - Bestätigung 20, 22, 46
 - Betriebsmodusschalter 16
 - Betriebsmodustaste 15
- D**
- Darlehen 20, 22, 49
 - Datumsanzeige 31
 - Datumseinstellung 12
 - Deklaration 24
 - Depot 24, 85
 - Diskont 20, 22, 40
 - Display 18
 - Durchsicht 25, 83
- E**
- EBT (Electronic Benefits Transfer) 24, 73
 - Eingabe von Zeichen 92
 - Einstellungsmenü 61
 - Einzahlung 21, 23, 48
 - Einzelposten 32, 37, 55
 - Euro 21, 44
- F**
- Farbband 14, 107
 - Fehlerberichtigung 21, 22, 51
 - Fehlercode 104
 - Feste Zeichencodetaste 93
 - Feste Zeichentaste 93
 - Finanzieller Auslesebericht 95
 - Flaschenpfandrückgabe 24, 60
 - Flaschenpfandverknüpfung 60
 - Folientasten-Auslesebericht 94
 - “Food Stamp” (Lebensmittelmarken) 64
 - “Food Stamp”-Umschaltung 24, 64
 - “Food Stamp”-Zwischensumme 24, 64
 - Fortlaufende Nummer 28
 - Freigabe der Maschinenverriegelung 106
 - Fußzeilenmeldung 28, 88
- G**
- Gästerechnung 80
 - Gelddeklaration 95, 97
 - Geldlade (Schublade) 17
 - Gemischte Übergabe 43
 - Geschäft 25
 - Getrennter Verkauf von verpackten Artikeln 33, 38
 - Gruppen-Auslese/Rückstellungsbericht 99
- H**
- Hauptdisplay 18
 - Heimservice (TAKEOUT) 25
 - Hinzufügen zu einem Zahlzettel 79
 - Höchstbetrag-Begrenzung 34
- I**
- Illinois-Regel 67
 - Indikator 19
 - Individueller Verkäufer-Auslese/Rückstellungsbericht 95
 - Individueller Warengruppen-, PLU/PLU-Folientasten-Auslesebericht 94
- J**
- Journalstreifen 10, 28, 108
 - Journalstreifen auslassen 28
- K**
- Kassenbon 11, 28, 109
 - Kassenbon ein/aus 20, 22
 - Kassenbon-Ein/Aus-Schalter/Taste 14
 - Kassenbonausgabe nach Transaktionsabschluss 20, 22
 - Kassensoll 25, 57
 - Kettenbon 24
 - Kommissionsrate 87
 - Kredit 21, 23, 43
 - Kubik 24
 - Kundendisplay 18
 - Kundennummer 24
 - Kundenzahl 75
 - Kupon 24, 58
 - Kupon II (2) 24, 58
- L**
- Leerstellentaste 93
 - Linke Cursortaste 93
 - Logo-Meldung 28, 88
 - Lokalservice (EAT-IN) 24

- M**
- Manuelle Steuer 24
 - Maschinennummer 28
 - Mehrwertsteuer 20, 22, 85
 - Meldung 28, 88
 - Menüumschaltung 24
 - Minus 20, 22, 41
 - Monatlicher Verkaufs-Auslese/Rückstellungsbericht 99
 - Multiplikation 21, 33, 37
 - Multiplikation/für 21, 22, 33
- N**
- Neuer Saldo 24, 79
 - Neuer Zahlzettel 24, 79
 - Neuer/alter Zahlzettel 24, 81
 - Nichtaddier 20, 23, 25
 - Nichtverkauf 20, 23, 24, 52
 - Normaler Kassenbon 25
- O**
- Offen 20
 - Offen II (2) 25, 76
 - Offener PLU 38
 - Offener Zahlzettel 25
 - Öffnen eines Zahlzettels 79
 - Option 109
- P**
- Papierrolle 14
 - Papiervorschub 20, 22
 - Periodische Verkäufe 100
 - PLU (abrufbarer Festpreisartikel) 36
 - PLU/PLU-Folientasten-Auslese/Rückstellungsbericht 98
 - PLU-Folientaste 21, 22, 32
 - Plus 25
 - Postenzähler 28
 - Preis 25, 38
 - Preisabfrage 25
 - Programmmentaste 93
- Q**
- Quadrat 25
 - Quittung 77
 - Quittungs-Rückschub/Freigabe 25, 77
 - Quittungs-Vorschub/Freigabe 25, 77
 - Quittungsdruck 25, 77
- R**
- Rechnungskopie 24, 86
 - Rechte Cursortaste 93
 - Reduktion (-) 41
 - RF-Modus 47
 - Rückgabe 47
 - Rückruf 25
 - Rückschritttaste 93
 - Rückstellungsbericht 53, 94
 - Rückzahlung 20, 22, 47
- S**
- Scheck 21, 23, 43
 - Scheckindossament 24
 - Schließen eines Zahlzettels 80
 - Separater Zahlzettel 25, 83
 - Stempelfarbe 109
 - Steuerfrei 25
 - Steuersatz 25
 - Steuerumschaltung 20, 22, 39
 - Stornieren 21, 22, 24, 52
 - Stromausfall 105
 - Stündlicher Verkaufs-Auslese/Rückstellungsbericht 98
- T**
- Täglicher Verkaufs-Auslese/Rückstellungsbericht 96
 - Täglicher Verkaufs-Rückstellungsbericht 53
 - Tastatur (TK-6000) 20
 - Tastatur (TK-6500) 22
 - Taste für Buchstaben der doppelten Größe 93
 - Text aufrufen 25, 76
 - Textdruck 25
 - Tischnummer 25, 82
 - Tischtransfer 25, 84
 - Trinkgeld 25, 73
- U**
- Übergebene "Food Stamp" 24, 64
 - Übungsstatus 87
 - Umschalttaste 93
 - Ungültig 25
- V**
- Verkäufer-Auslese/Rückstellungsbericht 95
 - Verkäufer-Geheimnummertaste 17, 30
 - Verkäufername 30, 88
 - Verkäufernummer 20, 22, 87
 - Verkäufer Schloss 17, 30
 - Verkäufer Schlüssel/taste/schloss 16, 30
 - Verkäufertaste 17, 30
 - Verkäufertransfer 24, 84
 - Verkäuferunterbrechung 54
 - Voreingestellte Übergabe 59
 - Voreingestellter Preis 35
 - Voreingestellter Steuerstatus 35
 - Vorhergehender Saldo 25

W

Währungsumwandlung 24, 62
Warengruppe 21, 23, 32
Warenzwickensumme 24, 39
Wasserdichte Abdeckung 15, 109
Wechselgeld 32
Werbespruch 28, 88
Wiederholung 19, 32, 37

Z

Zahlungsmittelwechsel 49
Zahlzettel ausdrucken 24
Zahlzettel hinzufügen 24, 82
Zahlzettelverfolgung 78
Zeichencode 92
Zeicheneingabetaste 93
Zeichentastatur 93
Zeitanzeige 31
Zeiteinstellung 12
Zuordnung eines Verkäufers 30
Zweiter Einheitspreis 73
Zwickensumme 21, 23
Zwickensumme des steuerpflichtigen Betrags 25
Zwickensumme des vorhergehenden Saldos 25

MEMO

CASIO®

CASIO COMPUTER CO., LTD.
6-2, Hon-machi 1-chome
Shibuya-ku, Tokyo 151-8543, Japan

TK-6000E*G
SA0106-E