

ELEKTRONISCHE REGISTRIERKASSE

TK-T200

BESTEN DANK
IHR KASSENBLATT
KOMMEN SIE BALD
WIEDER !
HAMBURGER
KAFFEE
POMMES
FRITES
SANDWICH EISCREME



Eu Di U.K.

BEDIENUNGSANLEITUNG

CASIO®

Sicherheitsmaßnahmen

- Um dieses Produkt sicher und richtig verwenden zu können, lesen Sie diese Bedienungsanleitung aufmerksam durch, und halten Sie die beschriebenen Bedienungsvorgänge ein.
Nach dem Lesen der Anleitung, bewahren Sie diese für spätere Nachschlagzwecke sorgfältig auf.
Bewahren Sie alle Informationen für spätere Referenz sorgfältig auf.
- Beachten Sie immer die unter Warnung und Vorsicht an dem Produkt angegebenen Informationen.

Über die Icons

In dieser Anleitung werden verschiedene Icons verwendet, um sicheren Betrieb dieses Produktes hervorzuheben und Verletzungen des Kassierers und anderen Personals sowie Sachschäden und Beschädigungen dieses Produktes zu vermeiden. Diese Icons und Definitionen sind nachfolgend aufgeführt.



Zeigt an, dass ernsthafte Verletzungs- oder Todesgefahr vorliegt, wenn falsch verwendet.



Zeigt an, dass Verletzungs- oder Beschädigungsgefahr vorliegt, wenn falsch verwendet.

Beispiele für die Icons

Um die Risiken und möglichen Beschädigungen anzuzeigen, werden die folgenden Typen von Icons verwendet.



Das Symbol des gleichseitigen Dreiecks \triangle schließt Warnsymbole ein. In diesem gleichseitigen Dreieck ist der eigentliche Typ der Vorsichtsmaßnahme dargestellt (in diesem Beispiel: Stromschlaggefahr).



Das Kreissymbol mit der durchgehenden diagonalen Linie \otimes zeigt an, dass etwas verboten ist (in diesem Beispiel: Demontage ist verboten).



Das schwarze Kreissymbol \bullet gibt eine Information an, die ausgeführt werden muss. In diesem Symbol ist der Typ des tatsächlich auszuführenden Vorganges aufgeführt (in diesem Beispiel: der Netzstecker ist von der Netzdose abzuziehen).

Warnung!

Handhabung der Registrierkasse



Sollte es jemals zu Fehlbetrieb der Registrierkasse kommen, sollte diese Rauch oder ungewöhnlichen Geruch entwickeln, oder sollte ein anderer nicht normaler Zustand auftreten, schalten Sie sofort die Stromversorgung aus, und ziehen Sie den Netzstecker von der Netzdose ab. Fortgesetzte Verwendung unter diesen Bedingungen führt zu Feuer- und Stromschlaggefahr.

- Wenden Sie sich an einen CASIO-Kundendienst.



Stellen Sie niemals mit Flüssigkeiten gefüllte Behälter in der Nähe der Registrierkasse ab, und achten Sie darauf, dass keine Fremdkörper in die Registrierkasse eindringen. Sollten jemals Wasser oder Fremdkörper in das Innere der Registrierkasse gelangen, schalten Sie sofort die Stromversorgung aus, und ziehen Sie den Netzstecker von der Netzdose ab. Fortgesetzte Verwendung unter diesen Bedingungen führt zu Kurzschluss-, Feuer- und Stromschlaggefahr.

- Wenden Sie sich an einen CASIO-Kundendienst.



Sollten Sie jemals die Registrierkasse fallen lassen oder beschädigen, schalten Sie sofort die Stromversorgung aus, und ziehen Sie den Netzstecker von der Netzdose ab. Fortgesetzte Verwendung unter diesen Bedingungen führt zu Kurzschluss-, Feuer- und Stromschlaggefahr.

- Versuchen Sie niemals Reparaturen selbst auszuführen, da dies äußerst gefährlich ist. Wenden Sie sich an einen CASIO-Kundendienst.
-

Warnung!



Versuchen Sie niemals ein Zerlegen oder Modifizieren der Registrierkasse. An bestimmten Komponenten im Inneren der Registrierkasse liegt Hochspannung an, sodass Feuer- und Stromschlaggefahr besteht.

- Wenden Sie sich an einen CASIO-Kundendienst, um alle Reparatur- und Wartungsarbeiten ausführen zu lassen.
-

Netzstecker und Netzdose



Verwenden Sie nur eine geeignete Netzdose (100 V bis 240 V). Die Verwendung einer Netzdose mit unterschiedlicher Spannung führt zu Fehlbetrieb sowie Feuer- und Stromschlaggefahr. Falls die Netzdose überlastet wird, kommt es Überhitzungs- und Feuergefahr.



Achten Sie darauf, dass der Netzstecker bis zum Anschlag in die Netzdose eingesteckt ist. Ein loser Netzstecker führt zu Stromschlag-, Überhitzungs- und Feuergefahr.

- Verwenden Sie niemals die Registrierkasse mit beschädigten Netzstecker. Schließen Sie den Netzstecker auch niemals an eine lockere Netzdose an.
-



Verwenden Sie ein trockenes Tuch, um den an den Kontakten des Netzsteckers angesammelten Staub zu entfernen. Feuchtigkeit kann zu schlechter Isolation und damit zu Stromschlaggefahr führen, wenn der Staub an den Kontakten des Netzsteckers verbleibt.



Achten Sie darauf, dass das Netzkabel und der Netzstecker nicht beschädigt werden, und versuchen Sie niemals eine Modifikation dieser Teile. Fortgesetzte Verwendung mit einem beschädigten Netzkabel kann zu Verschlechterung der Isolation, Freilegung der internen Drähte und Kurzschluss führen, wodurch es zu Stromschlag- und Feuergefahr kommt.

- Wenden Sie sich an einen CASIO-Kundendienst, wenn Reparatur- oder Wartungsarbeiten am Netzkabel oder Netzstecker ausgeführt werden müssen.
-

Vorsicht!



Stellen Sie die Registrierkasse niemals auf einer instabilen oder schrägen Fläche ab. Anderenfalls kann die Registrierkasse, besonders wenn die Schublade geöffnet wird, herunter fallen, wodurch es zu Fehlbetrieb sowie Feuer- und Stromschlaggefahr kommen kann.

Stellen Sie die Registrierkasse nicht an den folgenden Stellen auf.



- Bereiche, in welchen die Registrierkasse hoher Luftfeuchtigkeit oder starker Staubeentwicklung bzw. heißer oder kalter Luft ausgesetzt wird.
- Bereiche mit direkter Sonneneinstrahlung, in einem geschlossenen Kraftfahrzeug oder an einem Ort mit sehr hohen Temperaturen.

Die obigen Bedingungen können zu Fehlbetrieb sowie zu Feuergefahr führen.



Biegen Sie das Netzkabel niemals übermäßig ab, achten Sie darauf, dass dieses nicht zwischen Tisch und Möbeln eingeklemmt wird, und stellen Sie niemals schwere Gegenstände auf dem Netzkabel ab. Anderenfalls kann das Netzkabel beschädigt oder kurzgeschlossen werden, wodurch Feuer- und Stromschlaggefahr verursacht werden können.



Fassen Sie immer den Netzstecker an, wenn Sie diesen von der Netzdose abtrennen. Ziehen Sie niemals direkt an dem Netzkabel, da dieses sonst beschädigt oder kurzgeschlossen werden kann, wodurch es zu Feuer- und Stromschlaggefahr kommt.



Berühren Sie niemals den Netzstecker mit nassen Händen. Anderenfalls besteht Stromschlaggefahr. Ziehen Sie niemals direkt an dem Netzkabel, da dieses sonst beschädigt oder kurzgeschlossen werden kann, wodurch es zu Feuer- und Stromschlaggefahr kommt.

Berühren Sie niemals den Druckkopf und die Walze.

Einleitung & Inhalt	5
Wollen wir beginnen	7
Entfernen Sie die Registrierkasse aus ihrer Verpackung.	7
Entfernen Sie das Klebeband, mit dem Teile der Registrierkasse festgehalten werden.	7
Setzen Sie die drei Speicherschutzbatterien ein.	7
Setzen Sie den Kassenbon/Journalstreifen ein.	9
Schließen Sie die Registrierkasse an eine Netzdose an.	11
Stecken Sie den mit „PGM“ markierten Betriebsartenschlüssel in den Betriebsartenschalter.	11
Drehen Sie den Betriebsartenschalter auf die Position „REG“.	11
Stellen Sie das Datum ein.	12
Stellen Sie die Zeit ein.	12
Wählen Sie das Ausdrucken des Kassenbons oder des Journalstreifens.	12
Steuertabelle programmieren	13
Vorstellung des Modells TK-T200	17
Allgemeine Anleitung	17
Papierrolle, Kassenbon-Ein/Aus-Taste, Betriebsartenschlüssel, Schublade, Schubladenschloss	17
Betriebsartenschalter, Verriegeln/Entriegeln des Mehrzweckschubs	18
Anzeige	19
Tastatur	20
Grundlegende Operationen und Einstellungen	22
AbleSEN der Druckausgaben	22
Verwendung Ihrer Registrierkasse	23
Anmelden und Abmelden eines Verkäufers	24
Anzeige von Zeit und Datum	25
Entnahme von Münzen für Geldwechsel	25
Vorbereitung und Verwendung der Warengruppentasten	26
Registrieren der Warengruppentasten	26
Programmieren der Warengruppentasten	27
Registrieren der Warengruppentasten durch Programmieren von Daten	28
Vorbereitung und Verwendung von PLUs	29
Programmieren von PLUs	29
Registrieren von PLUs	30
Vorbereitung und Verwendung der PLU-Folientasten	31
Programmierung von PLU-Folientasten	31
Registrierung von PLU-Folientasten	32
Vorbereitung und Verwendung von %-Nachlässen	33
Programmieren von %-Nachlässen	33
Registrieren von %-Nachlässen	34
Vorbereitung und Verwendung von BAR-Nachlässen	35
Programmieren von BAR-Nachlässen	35
Registrieren von BAR-Nachlässen	36
Registrieren von Kreditkarte- und Scheckzahlungen	37
Registrieren von zurückgegebenen Artikeln in der REG-Betriebsart	38
Registrieren von zurückgegebenen Artikeln in der RF-Betriebsart	39
Registrieren von Einzahlungen	40
Registrieren von Auszahlungen	40
Berichtigungen in einer Registrierung	41
Registrieren von Nichtverkäufen	43
Ausdrucken des täglichen RESET-Verkaufsberichts	44
Fortgeschrittene Operationen und Einstellungen	45
Kassenbonformat nach Abschluss der Transaktion, allgemeine Druckersteuerung, Eingabepflicht, Maschinenmerkmale	45
Über die Kassenbonausgabe nach Transaktionsabschluss	45
Programmieren der allgemeinen Druckersteuerung	46
Programmieren der Eingabepflicht und Verkäuferkontrollfunktion	47
Programmieren der Auslese/Rückstellungsbericht-Drucksteuerung	48
Einstellen einer Geschäfts-/Maschinennummer	48
Programmieren der Verkäufer	49
Programmieren der Verkäufersnummer	49

Programmieren des Übungsstatus für einen Verkäufer	49
Programmierung der Verkäuferkommissionsrate	50
Über die Verkäuferunterbrechungsfunktion	50
Programmieren der Beschreibungen und Meldungen	51
Programmieren der Berichtbeschreibung, Gesamtsumme, Sonderzeichen, des Berichtstitels, der Kassenbonnmeldung und des Verkäufersnamens	51
Programmieren der Kassenbonnmeldung/Logostempel-Kontrollfunktion	53
Programmieren der Warengruppentasten-Beschreibung	53
Programmieren der PLU-Beschreibung	54
Programmierung der Beschreibungen der PLU-Folientasten	55
Programmieren der Funktionstasten-Beschreibung	56
Eingabe von Zeichen	57
Verwendung der Zeichentastatur	57
Eingabe von Zeichen mittels Code	58
Programmieren der Merkmale der Warengruppentasten	59
Programmieren der Merkmale in Reihe	59
Programmieren der Merkmale direkt	60
Programmieren der PLU-Merkmale	61
Programmieren der Merkmale in Reihe	61
Programmieren der Merkmale direkt	62
Programmierung der Merkmale der PLU-Folientasten	63
Programmierung der Merkmale in Reihe	63
Programmierung der Merkmale direkt	64
Programmieren der Merkmale der Prozenttaste	67
Programmierung des Währungswechsels	69
Programmieren des Wechselkurses	69
Programmieren des Währungswechsels	69
Registrierung von Fremdwährung	70
Zahlzettel-Verfolgungssystem	72
Verwenden der Zahlzettel-Verfolgungsspezifikation	72
Programmieren der Zahlzettel-Verfolgungsspezifikationen	73
Programm für neue Saldotaste	74
Programmieren des Einstellmenüs	75
Programmieren von Zutaten-PLU und Zubereitungs-PLU	76
Operationen in der Programmierung der „Arrangement“-Taste	77
Programmieren der Funktionstastenmerkmale	78
Bargeld-, Kredit-, Scheck-, Kreditkartentaste	78
Einzahlung, Auszahlung	79
Minus-, Plustaste	79
#/Nichtverkaufs-Taste	79
Steuerumschalttaste	79
Rechnerfunktionen	80
Über die Sommerzeit	81
Änderung des Tastatur-Layouts	82
Programmierung der Funktion jeder Taste	82
Ausdrucken der Auslese-/Rückstellberichte (X/Z)	84
Auslesen des Programms der Registrierkasse	90
Störungsbeseitigung	94
Wenn es zu einem Fehler kommt	94
Wenn die Registrierkasse nicht arbeitet	95
Bei Stromausfall	96
Wenn das L-Symbol auf der Anzeige erscheint	96
Wartung durch den Anwender und Optionen	97
Austauschen des Journalstreifens	97
Austauschen der Kassenbon-Papierrolle	98
Optionen	98
Technische Daten	99
Index	100

Auspacken der Registrierkasse

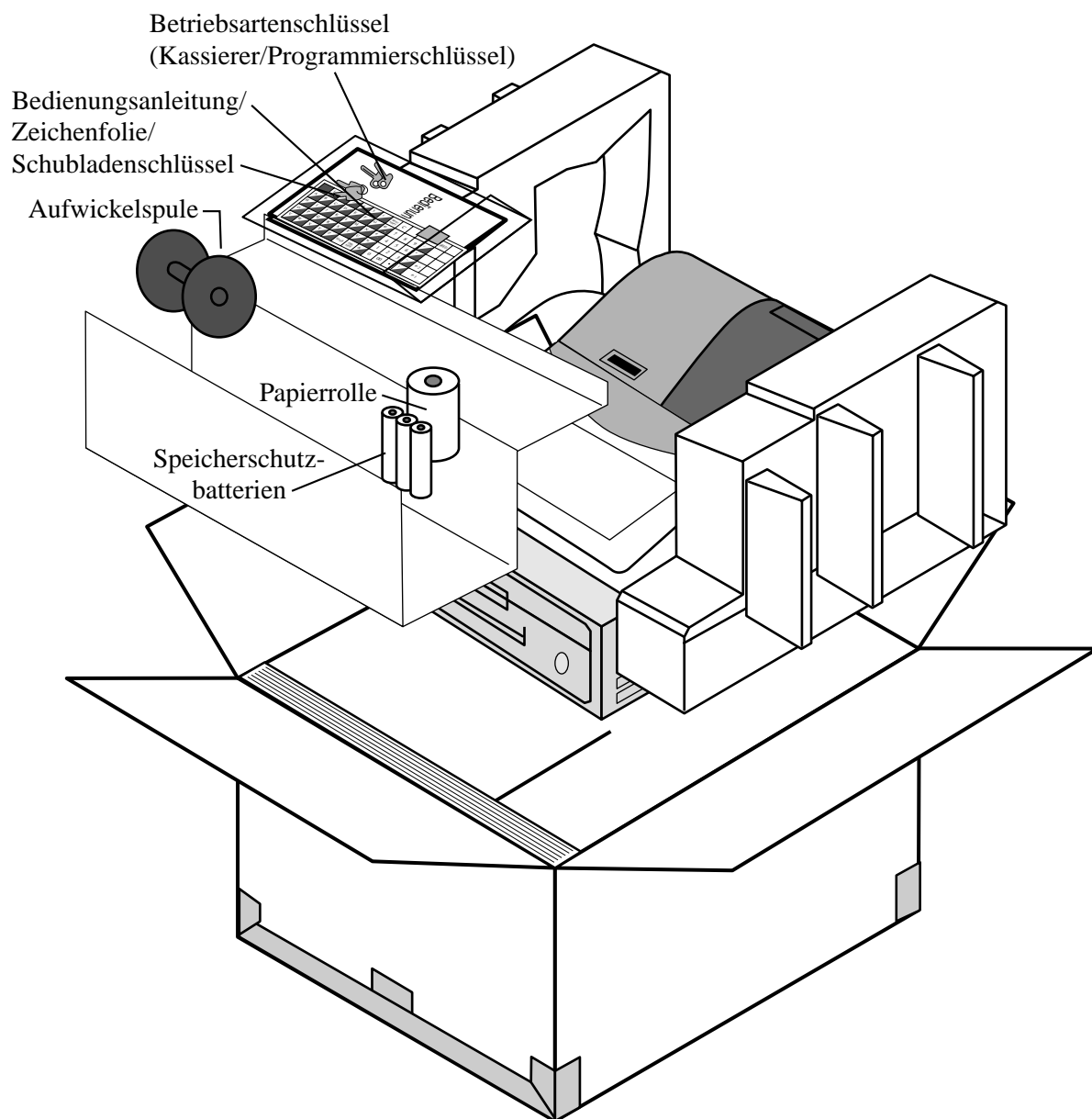

Willkommen an der CASIO TK-T200!

Herzlichen Glückwunsch zur Wahl einer elektronischen Registrierkasse von CASIO, die für jahrelangen und zuverlässigen Betrieb konstruiert wurde.

Die Bedienung einer CASIO Registrierkasse ist einfach und kann ohne spezielles Training gemeistert werden. Alles Wissenswerte ist in dieser Anleitung enthalten; halten Sie daher diese Anleitung für Nachschlagzwecke bereit. Falls Fragen über Punkte auftauchen sollten, die nicht in dieser Anleitung behandelt sind, wenden Sie sich bitte an Ihren CASIO Fachhändler.

Der Netzstecker dieser Registrierkasse muss verwendet werden, um den Netzstrom zu unterbrechen. Bitte achten Sie darauf, dass die verwendete Netzdose in der Nähe der Registrierkasse angeordnet und leicht zugänglich ist.

Bitte bewahren Sie alle Informationen für spätere Nachschlagzwecke auf.

Wollen wir beginnen

Dieser Abschnitt beschreibt das Auspacken und die Bereitstellung der Registrierkasse für den Betrieb. Sie sollten diesen Abschnitt der Bedienungsanleitung durchlesen, auch wenn Sie bereits früher eine Registrierkasse verwendet haben. Nachfolgend sind die grundlegenden Einstellvorgänge beschrieben und die Seiten aufgeführt, auf welchen Sie weitere Einzelheiten finden.

1. Entfernen Sie die Registrierkasse aus ihrer Verpackung.

Achten Sie darauf, dass alle Teile und das Zubehör vorhanden sind.

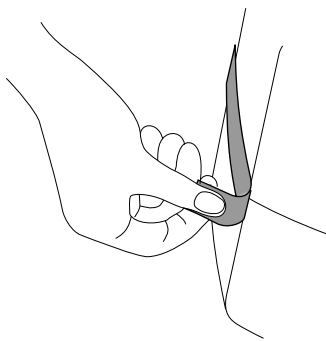
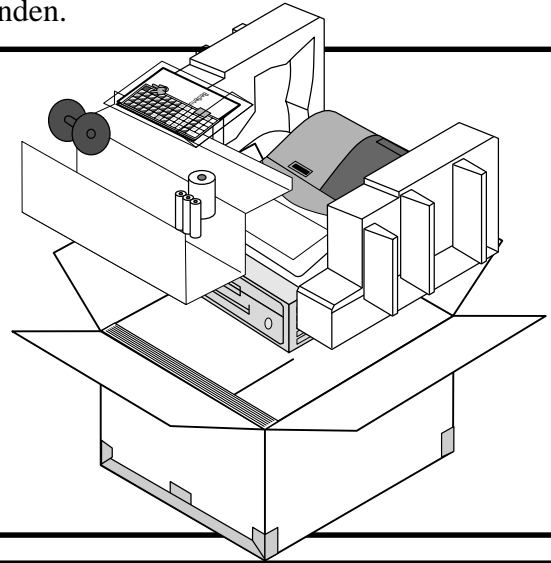

2. Entfernen Sie das Klebeband, mit dem Teile der Registrierkasse festgehalten werden.

Entfernen Sie auch den kleinen Plastikbeutel, der am Druckerdeckel festgeklebt ist. Er enthält die Betriebsartenschlüssel.

3. Setzen Sie die drei Speicherschutzbatterien ein.



Druckerdeckel

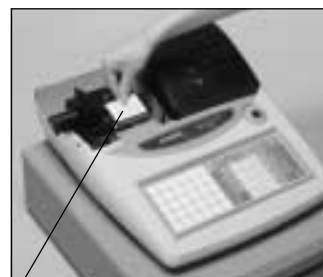

Walzenarm

1. Nehmen Sie den Druckerdeckel ab, und öffnen Sie den Walzenarm.



Batteriefachdeckel

2. Nehmen Sie den Batteriefachdeckel ab. Schieben Sie diesen zur Seite, und ziehen Sie ihn danach hoch.

3. Setzen Sie die drei Speicherschutzbatterien ein. (Fortsetzung...)



3. Achten Sie auf die (+) und (-) Markierungen im Batteriefach. Setzen Sie drei neue SUM-3 (UM-3) Batterien so ein, dass ihre positiven (+) und negativen (-) Enden in die markierten Richtungen weisen.



4. Bringen Sie den Batteriefachdeckel wieder an.

5. Schließen Sie den Walzenarm, und bringen Sie den Druckerdeckel wieder an.

Wichtig!

Diese Batterien schützen die im Speicher Ihrer Registrierkasse gespeicherten Informationen bei Stromausfall oder wenn Sie den Netzstecker ziehen. Setzen Sie daher unbedingt diese Batterien ein.

Vorsicht!

Falsche Verwendung der Batterien kann zu einem Bersten oder Auslaufen führen, wodurch das Innere der Registrierkasse beschädigt werden kann. Beachten Sie daher die folgenden Punkte.

- Achten Sie darauf, dass die positiven (+) und negativen (-) Enden der Batterien in die im Batteriefach markierten Richtungen weisen, wenn Sie die Batterien einsetzen.
- Mischen Sie niemals Batterien unterschiedlichen Typs.
- Mischen Sie niemals alte und neue Batterien.
- Belassen Sie niemals verbrauchte Batterien in dem Batteriefach.
- Entfernen Sie die Batterien, wenn die Registrierkasse für längere Zeit nicht verwendet werden soll.
- Erneuern Sie die Batterien mindestens einmal pro Jahr, unabhängig von der Verwendungshäufigkeit der Registrierkasse während dieser Zeitspanne.

Warnung!

- Versuchen Sie niemals die mit der Registrierkasse mitgelieferten Batterien aufzuladen.
- Setzen Sie die Batterien keine direkten Wärme aus, schließen Sie diese nicht kurz, und zerlegen Sie die Batterien nicht.

Halten Sie die Batterien außerhalb der Reichweite von Kleinkindern. Falls Ihr Kind eine Batterie verschlucken sollte, suchen Sie sofort einen Arzt auf.

4. Setzen Sie den Kassensbon/Journalstreifen ein.

Walzenarm
Walze
Drucker

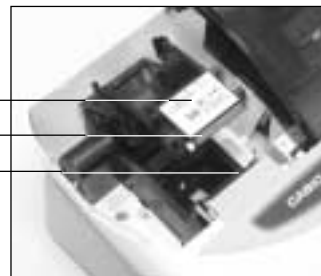

Wichtig!

Nehmen Sie die Druckkopfschutzfolie von dem Drucker ab, und schließen Sie den Walzenarm.

Vorsicht! (bei Handhabung des Thermopapiers)

- Berühren Sie niemals den Druckkopf und die Walze.
- Packen Sie das Thermopapier unmittelbar vor der Verwendung aus.
- Vermeiden Sie Hitze und direkte Sonneneinstrahlung.
- Vermeiden Sie staubige oder feuchte Orte für die Lagerung.
- Kratzen Sie nicht auf dem Papier.
- Bewahren Sie das bedruckte Papier nicht unter den folgenden Bedingungen auf:
Hohe Luftfeuchtigkeit und Temperatur/direkte Sonneneinstrahlung/Kontakt mit Kleber, Verdünner oder Radiergummi.

Wollen wir beginnen

Einsetzen der Kassensbon-Papierrolle



Schritt 1

Nehmen Sie den Druckerdeckel ab.



Schritt 4

Führen Sie das vordere Ende des Papierstreifens über den Drucker.



Schritt 2

Öffnen Sie den Walzenarm.



Schritt 5

Schließen Sie langsam den Walzenarm, bis dieser richtig einrastet.



Schritt 3

Achten Sie darauf, dass der Papierstreifen von der Unterseite von der Papierrolle abgerollt wird, und setzen Sie die Papierrolle in die Papieraufnahme hinter dem Drucker ein.



Fertigstellung

Bringen Sie den Druckerdeckel wieder an, und führen Sie das vordere Ende des Papierstreifens durch den Papierabschneideschlitz. Reißen Sie den überstehenden Papierstreifen ab.

Einsetzen der Journalstreifen-Papierrolle



Schritt 1

Nehmen Sie den Druckerdeckel ab.



Schritt 2

Öffnen Sie den Walzenarm.



Schritt 3

Achten Sie darauf, dass der Papierstreifen von der Unterseite der Papierrolle abgerollt wird, und setzen Sie die Papierrolle in die Papieraufnahme hinter dem Drucker ein.



Schritt 4

Führen Sie das vordere Ende des Papierstreifens über den Drucker.



Schritt 5

Schließen Sie langsam den Walzenarm, bis dieser richtig einrastet.



Schritt 6

Entfernen Sie die Papierführung der Aufwickelspule.



Schritt 7

Führen Sie das vordere Ende des Papierstreifens in die Nut in der Welle der Aufwickelspule ein, und wickeln Sie den Papierstreifen um zwei oder drei Windungen um die Welle.



Schritt 8

Bringen Sie die Papierführung der Aufwickelspule wieder an.



Schritt 9

Setzen Sie die Aufwickelspule hinter dem Drucker und über der Papierrolle ein.



Schritt 10

Drücken Sie die **FEED** Taste, um den Papierstreifen zu spannen.



Fertigstellung

Bringen Sie den Druckerdeckel wieder an.

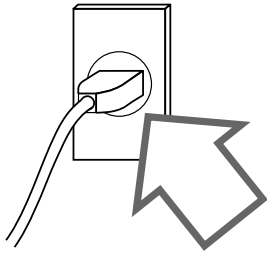

5. Schließen Sie die Registrierkasse an eine Netzdose an.

Überprüfen Sie unbedingt den Aufkleber (Nennspannung) an der Seite der Registrierkasse, um sicherzustellen, dass die Nennspannung der Registrierkasse mit der örtlichen Netzspannung übereinstimmt.

6. Stecken Sie den mit „PGM“ markierten Betriebsartenschlüssel in den Betriebsartenschalter.

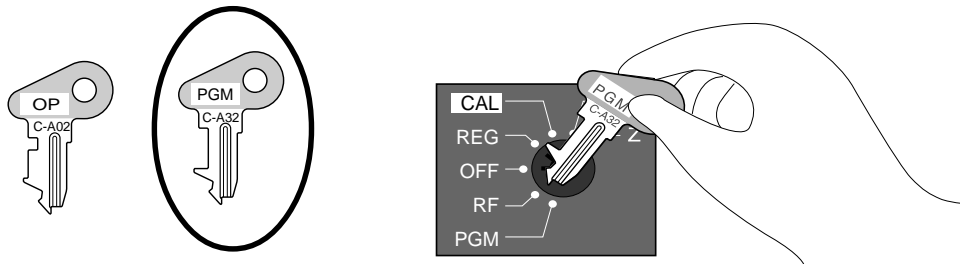

7. Drehen Sie den Betriebsartenschalter auf die Position „REG“.

Das Display sollte nun die folgende Anzeige enthalten.

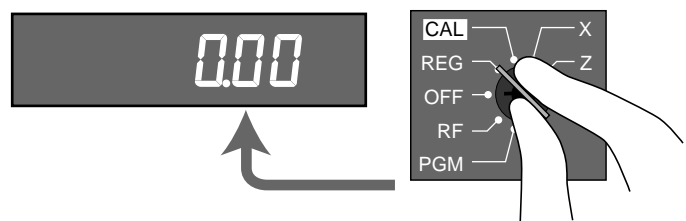

8. Stellen Sie das Datum ein.

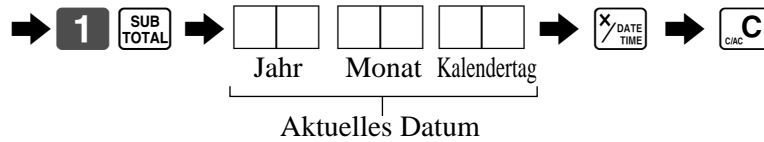
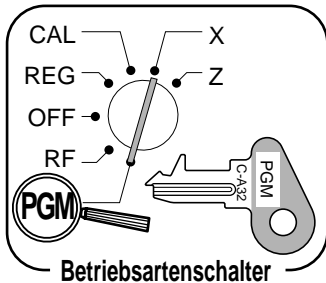

Beispiel:

15. März 2002 ⇒ **0 2 0 3 1 5**

9. Stellen Sie die Zeit ein.

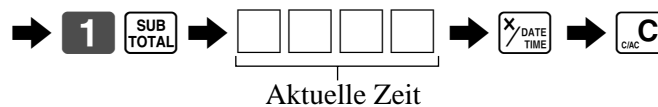
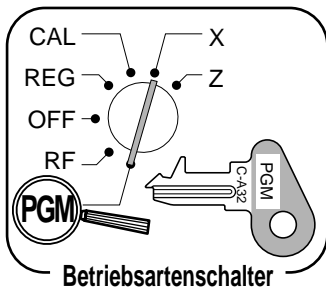

Beispiel:

08:20 AM ⇒ **0 8 2 0**

09:45 PM ⇒ **2 1 4 5**

10. Wählen Sie das Ausdrucken des Kassensbons oder des Journalstreifens.

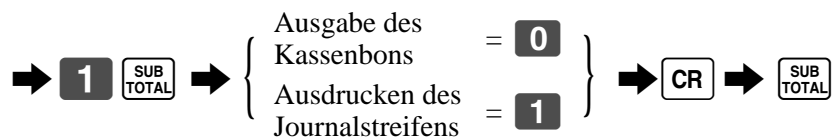
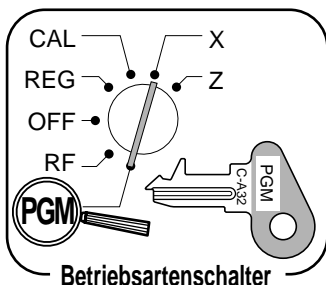

Hinweis!

Falls Sie das Journal benötigen und von Kunden manchmal nach einem Kassensbon gefragt werden, wählen sie „Ausgabe des Kassensbons“. Nach Geschäftsschluss können Sie dann den Bericht des elektrischen Journals ausgeben.

11. Steuertabelle programmieren

Diese Registrierkasse kann automatisch bis zu vier verschiedene Umsatzsteuern berechnen. Die Umsatzsteuerberechnungen beruhen auf Steuersätzen, sodass Sie die Steuersätze, den Steuertyp (Add-in-Steuer oder Add-on-Steuer) und den Rundungstyp programmieren müssen. Achten Sie darauf, dass für bestimmte örtliche Steueranforderungen spezielle Rundungsmethoden (Seite 15) zur Verfügung stehen.

Wichtig!

Nachdem Sie die Steuerberechnung programmiert haben, müssen Sie auch individuell spezifizieren, welche Warengruppen (Seite 27) und PLUs (Seite 29, 31) zu besteuern sind.

Programmieren der Steuerberechnungen (ohne spezielle Rundung)

Bereiten Sie die folgenden Daten vor:

1. Steuersätze
2. Rundungsmethode für Steuerberechnung (Aufrunden/Abrunden/Abschneiden)
3. Steuerberechnungssystem (Add-on-Steuer/Add-in-Steuer)

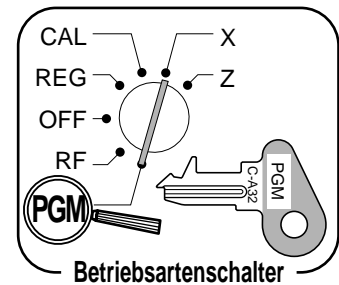

Programmiervorgang

Steuertabelle 1 zuordnen.>

- 0 2 2 5** eingeben, um Steuertabelle 2 zuzuordnen.
- 0 3 2 5** eingeben, um Steuertabelle 3 zuzuordnen.
- 0 4 2 5** eingeben, um Steuertabelle 4 zuzuordnen.

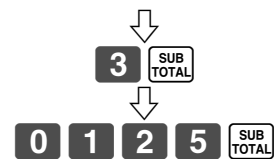

Steuersatz eingeben (2 Stellen für Ganzzahl und 4 Dezimalstellen).

Beispiel: 16% = **1 6**
7% = **7**

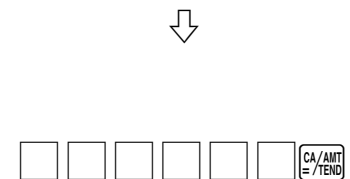

Rundungsmethode, Steuerberechnungsmethode eingeben.

Aufrunden	9	0		
Abrunden	5	0		
Abschneiden	0	0		
Immer „0“			0	
Add-on-Steuer				2
Add-in-Steuer				3

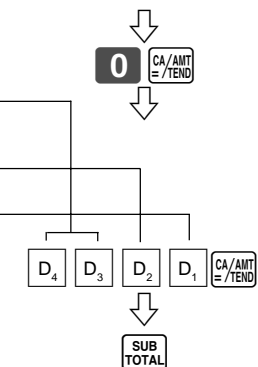

Den Vorgang abschließen..>

11. Steuertabelle programmieren (Fortsetzung...)

Programmierung der Steuerberechnungen (mit spezieller Rundung)

Bereiten Sie die folgenden Daten vor:

1. Steuersätze
2. Rundungsmethode für Steuerberechnung (Aufrunden/Abrunden/Abschneiden)
3. Steuerberechnungssystem (Keine Steuer/Add-on-Steuer/Add-in-Steuer)
4. Rundungssystem (Spezielle Rundung 1/Spezielle Rundung 2/Spezielle Rundung 3/ Dänische Rundung/ Australische Rundung): nur wirksam für Steuertabelle 1

Programmiervorgang

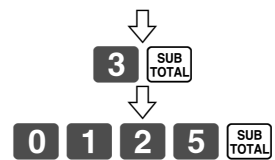
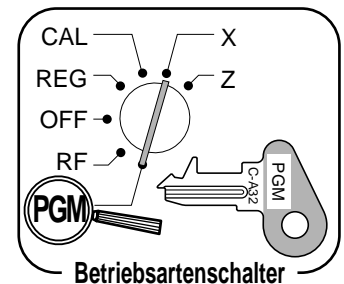

Steuertabelle 1 zuordnen.>

- 0 2 2 5 eingeben, um Steuertabelle 2 zuzuordnen.
- 0 3 2 5 eingeben, um Steuertabelle 3 zuzuordnen.
- 0 4 2 5 eingeben, um Steuertabelle 4 zuzuordnen.

Steuersatz eingeben (2 Stellen für Ganzzahl und 4 Dezimalstellen).

- Beispiel: 16% = 1 6
- 7% = 7
- Keine Steuer = 0

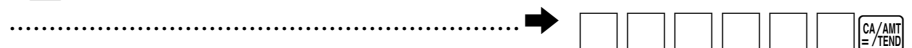

Rundungsmethode, Steuerberechnungsmethode eingeben.

Aufrunden	9	0		
Abrunden	5	0		
Abschneiden	0	0		
Spezielle Rundung 1 *			1	
Spezielle Rundung 2 *			2	
Spezielle Rundung 3 *			6	
Spezielle Rundung 4 *			3	
Spezielle Rundung 5 *			7	
Add-on-Steuer				2
Add-in-Steuer				3

* Siehe nächste Seite.

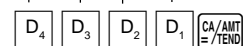
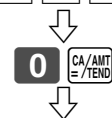

Den Vorgang abschließen.>



11. Über die spezielle Rundung...

Neben dem Abschneiden, Abrunden und Aufrunden können Sie auch „spezielle Rundung“ für Zwischensummen und Gesamtsummen spezifizieren. Die spezielle Rundung wandelt die letzte (ganz rechte) Stelle eines Betrags auf „0“ oder „5“ um, um den Steueranforderungen von bestimmten Gebieten zu entsprechen.

1 Spezielle Rundung 1

Letzte (ganz rechte) Stelle		Rundungsergebnis	Beispiele:
0 ~ 2	⇒	0	1,21 → 1,20
3 ~ 7	⇒	5	1,26 → 1,25
8 ~ 9	⇒	10	1,28 → 1,30

2 Spezielle Rundung 2

Letzte (ganz rechte) Stelle		Rundungsergebnis	Beispiele:
0 ~ 4	⇒	0	1,12 → 1,10
5 ~ 9	⇒	10	1,55 → 1,60

3 Spezielle Rundung 3

Letzten (ganz rechten) Stellen		Rundungsergebnis	Beispiele:
00 ~ 24	⇒	0	1,24 → 1,00
25 ~ 74	⇒	50	1,52 → 1,50
75 ~ 99	⇒	100	1,77 → 2,00

4 Spezielle Rundung 4 (Dänische Rundung)

Bei der Dänischen Rundung trifft die Rundungsmethode auf die Zwischensumme zu, abhängig davon, ob Sie die Transaktion durch Eingabe eines übergebenen Betrags abschließen oder nicht.

- Wenn ein Abschluss erfolgt, ohne einen übergebenen Betrag einzugeben:
- Wenn ein Abschluss bei Eingabe eines übergebenen Betrags erfolgt:

Letzten (ganz rechten) 2 Stellen der Zwischensumme		Rundungsergebnis	Letzten (ganz rechten) 2 Stellen des Wechselgeldes		Rundungsergebnis
00 ~ 12	⇒	00	00 ~ 12	⇒	00
13 ~ 37	⇒	25	13 ~ 37	⇒	25
38 ~ 62	⇒	50	38 ~ 62	⇒	50
63 ~ 87	⇒	75	63 ~ 87	⇒	75
88 ~ 99	⇒	100	88 ~ 99	⇒	100

5 Spezielle Rundung 5 (Australische Rundung)

Letzte (ganz rechte) Stelle		Rundungsergebnis	Beispiele:
0 ~ 2	⇒	0	1,21 → 1,20
3 ~ 7	⇒	5	1,26 → 1,25
8 ~ 9	⇒	10	1,28 → 1,30

• Teilweise übergebene Beträge (Zahlungen): für Dänische Rundung

Die übergebenen Beträge und der Wechselgeldbetrag werden nicht gerundet, wenn der Kunde eine teilweise Zahlung ausführt. Wenn eine teilweise Zahlung zu einem verbleibenden Saldo im Bereich von 1 bis 12 führt, wird die Transaktion abgeschlossen, als ob kein verbleibender Saldo vorhanden ist.

• Anzeige und Ausdrucken von Zwischensummen: für Dänische und Australische Rundung

Wenn Sie die **SUB TOTAL** Taste drücken, wird die nicht gerundete Zwischensumme ausgedruckt und am Display angezeigt. Falls die Registrierkasse für die Anwendung eines Add-on-Steuersatzes eingestellt ist, wird der Add-on-Steuerbetrag in die Zwischensumme eingeschlossen, die ausgedruckt und angezeigt wird.

Wichtig!

Wenn Sie die Dänische Rundung verwenden, können Sie die **CA/AMT (=TEND)** Taste verwenden, um den übergebenen Betrag zu registrieren, dessen beiden letzten (ganz rechten) Stellen 00, 25, 50 oder 75 betragen. Diese Resriktion trifft nicht auf die **CR** und **CHK** Tasten zu.

12. Nur für Australien

Sie können manche programmierbare Optionen für die Australische GST-Steuer einstellen, indem Sie den folgenden Vorgang verwenden.

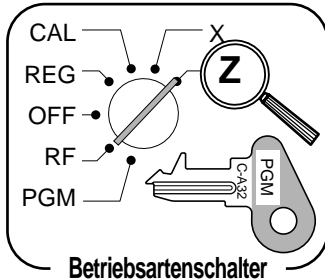

Nach Beendigung dieses Vorganges wird die Meldung „GST system was changed“ auf dem Kassensbon ausgedruckt, und die folgenden Punkte werden ausgeführt:

- 1 Das Steuersymbol (*) wird ausgedruckt.
- 2 Der steuerpflichtige Betrag wird ausgelassen.
- 3 „GST INCLUDED“ wird auf die TX1 Beschreibung eingestellt.
- 4 „TAXABLE AMT“ wird auf die TA1 Beschreibung eingestellt.
- 5 Die Gesamtsummenzeile wird auch bei direktem (Bar) Verkauf ausgedruckt.
- 6 Die Australische Rundung ist eingestellt.
- 7 „\$“ ist als das Währungssymbol eingestellt.
- 8 „MOF message“ wird auf dem Kassensbon ausgedruckt.
- 9 Die Steuer (10% Steuersatz, Add-in-Steuer, Abrundung) wird auf die Steuertabelle 1 eingestellt.
Keine Daten sind für andere Steuertabellen eingestellt.
- O Der steuerpflichtige Betrag und der Steuerbetrag ohne TA1/TX1 werden auf dem Bericht nicht ausgedruckt.
- A Restriktion (auf 0, 5) an der letzten Betragsstelle für Bargeldverkäufe, Einzahlungen, Auszahlungen und Gelddeklarationen.

* Die Anmeldeoperation (Seite 24) ist vor dieser Operation erforderlich.

Vorstellung des Modells TK-T200

Allgemeine Anleitung

Dieser Abschnitt der Anleitung stellt Ihnen die Registrierkasse vor und erläutert die verschiedenen Teile.



Papierrolle

Sie können die Papierrolle für das Ausdrucken der Kassenbons und des Journalstreifens verwenden (Seite 9 ~ 10).

Kassenbon-Ein/Aus-Taste

Wenn Sie die Registrierkasse für das Ausdrucken von Kassenbons verwenden, können Sie diese Taste (nur in den Betriebsarten REG und RF) benutzen, um den Drucker ein- oder auszuschalten. Falls ein Kunde nach einem Kassenbon fragt, wenn das Ausdrucken des Kassenbons durch diese Taste ausgeschaltet ist, dann können Sie einen Kassenbon nach Abschluss der Transaktion ausgeben (Seite 45).

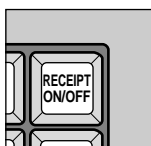

Betriebsartenschlüssel

Es gibt zwei Typen von Betriebsartenschlüssel: Programmierschlüssel (markiert mit „PGM“) und Bedienerschlüssel (markiert mit „OP“). Mit dem Programmierschlüssel kann der Betriebsartenschalter auf jede Position gestellt werden, wogegen der Bedienerschlüssel nur die Wahl der Positionen **REG**, **CAL** und **OFF** gestattet.

Schublade

Die Schublade öffnet automatisch, wenn Sie eine Registrierung abschließen oder einen Auslese- bzw. Rückstellbericht ausgeben. Die Schublade öffnet nicht, wenn sie mit dem Schubladenschlüssel verschlossen ist.

Schubladenschloss

Verwenden Sie den Schubladenschlüssel, um die Schublade zu verriegeln oder zu entriegeln.

Mehrzweckein schub

Dieser Einschub kann immer geöffnet werden, wenn der Verriegelungsknopf auf die Entriegelungsposition gestellt ist.

Verwenden Sie den Verriegelungsknopf, um diesen Einschub zu verriegeln oder zu entriegeln.

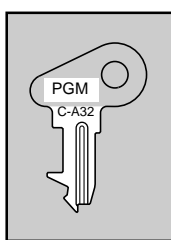

Programmierschlüssel

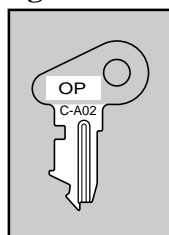

Bedienerschlüssel

Vorstellung des Modells TK-T200

Betriebsartenschalter

Verwenden Sie die Betriebsartenschlüssel, um die Position des Betriebsartenschalters zu verstellen und die gewünschte Position zu wählen.

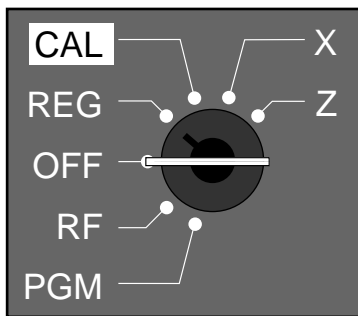

Betriebsartenschalter	Betriebsartbezeichnung	Beschreibung
Z	Rückstellen	Drückt die im Speicher abgespeicherten Verkaufsdaten aus und löscht die Daten anschliessend.
X	Auslesen	Drückt die im Speicher abgespeicherten Verkaufsdaten aus ohne die Daten zu löschen.
CAL	Taschenrechner	In dieser Betriebsart können Sie die Registerkasse wie einen Taschenrechner benutzen.
REG	Registrieren	Verwenden Sie diese Betriebsart für die normale Registrierung.
OFF	Bereitschaft	Bereitschaft der Registrierkasse.
RF	Retoure	Verwenden Sie diese Betriebsart für das Registrieren von Rückzahlungen.
PGM	Program	Verwenden Sie diese Betriebsart für das Programmieren der Registrierkasse.

Verriegeln/Entriegeln des Mehrzweckeingabebereichs

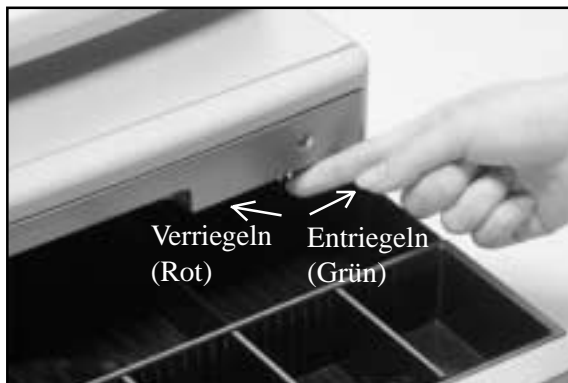

Wenn die Schublade nicht öffnet

Bei Stromausfall oder Störung der Maschine öffnet die Schublade nicht automatisch. Auch in diesen Fällen können Sie die Schublade öffnen, indem Sie an dem Schubladen-Freigabehebel (siehe unten) ziehen.

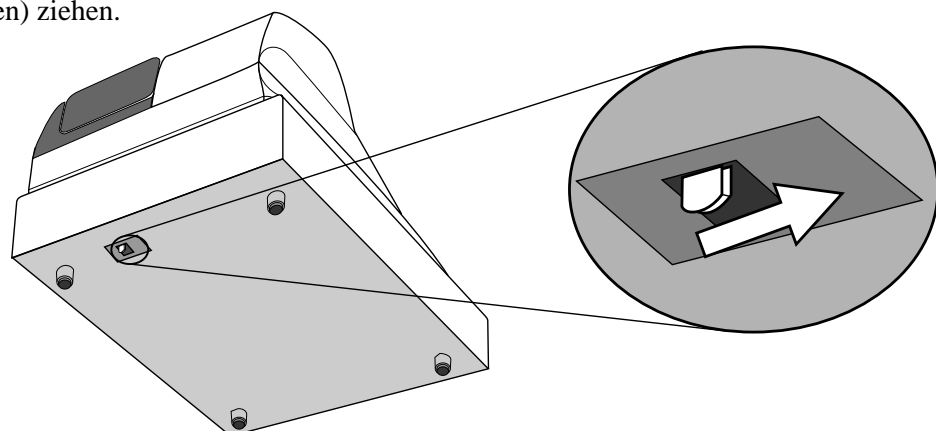

Wichtig!

Die Schublade öffnet nicht, wenn sie mit dem Schubladenschlüssel abgesperrt ist.

Anzeige

Hauptanzeige

(alphanumerisches + numerisches Anzeige)

Postenregistrierung (nach Warengruppe/PLU)

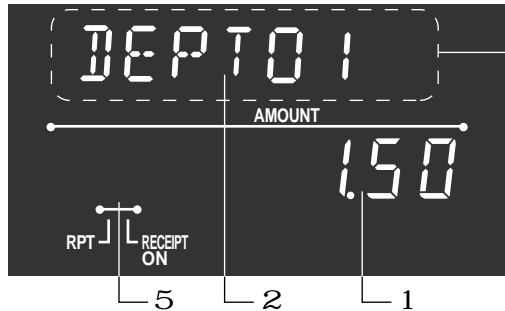

Alphanumerisches Anzeige

Ausziehbare Kundenanzeige

(numerisches Anzeige)



Wiederholte Registrierung



Alphanumerisches Anzeige



Summierungsoperation

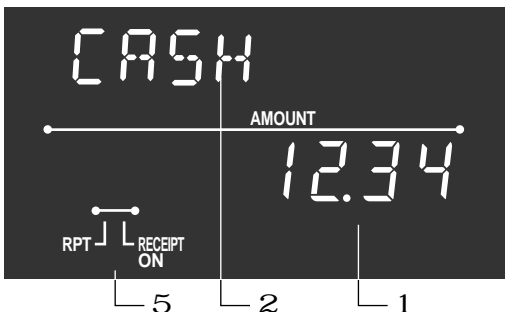

Alphanumerisches Anzeige



1 Betrag/Menge

Dieser Teil der Anzeige zeigt die Geldbeträge an. Kann aber auch verwendet werden, um die aktuelle Zeit anzuzeigen. (Das aktuelle Datum wird in der alphanumerischen Anzeige angezeigt.)

2 Posten/Tastenbeschreibung

Wenn Sie einen Posten oder eine Taste registrieren, erscheint hier die Posten/Tastenbeschreibung. Auch die Betriebsartenbeschreibung wird hier angezeigt.

3 Anzahl der Wiederholungen

Wenn Sie eine wiederholte Registrierung ausführen (Seite, 26, 30), erscheint hier die Anzahl der Wiederholungen. Achten Sie darauf, dass für die Anzahl der Wiederholungen nur eine Stelle angezeigt wird. Dies

bedeutet, dass „5“ gleich 5, 15 oder sogar 25 Wiederholungen bedeuten kann.

4 Gesamtsummen/Wechselgeldanzeigen

Wenn die TOTAL-Anzeige aufleuchtet, ist der angezeigte Wert der Gesamtbetrag oder der Zwischensummenbetrag.

Wenn die CHANGE-Anzeige aufleuchtet, dann entspricht der angezeigte Wert dem zurückzugebenden Wechselgeld.

5 Kassenbon-Ein/Aus-Anzeige

Wenn die Registrierkasse auf die Betriebsart „Kassenbon ausgeben“ eingestellt ist, leuchtet die Unterstreichung an dieser Stelle auf (nur während REG/RF-Betriebsart und Bereitschaft).

Vorstellung des Modells TK-T200

Tastatur

1	5	10	15	20	25	30	GUEST/ POST RECEIPT	MENU SHIFT	C C/A/C	X DATE TIME	OPEN CLK#	PLU	FEED	RECEIPT ON/OFF	
							O	A	B	7	8	9	÷ 4	RC MR	PD
							F	G	4	5	6	×	3	# NS	CHK
							J	K	1	2	3	-	2	L SUB TOTAL	M CR
							N	O	0	00	•	+	1	P CA/ AMT TEND	=
							ERR.CORR CANCEL	NB	0	00	•	+	1	=	

• Registrierbetriebsart

1 PLU-Folientasten 1, 2 ~ 30

Verwenden Sie diese Tasten, um die Posten für die PLU-Folientasten zu registrieren.

2 Taste für Gästekassenbon/Kassenbon nach Transaktionsabschluss GUEST/ POST RECEIPT

Taste für Gästekassenbon: Verwenden Sie diese Taste zur Erstellung eines Gästekassenbons (Seite 73) in einem Zahlzettel-Verfolgungssystem.

Taste für Kassenbon nach Transaktionsabschluss:

Verwenden Sie diese Taste, um einen Kassenbon nach Transaktionsabschluss auszugeben (Seite 45).

3 Menüumschalttaste MENU SHIFT

Verwenden Sie diese Taste, um die Nummern der PLU-Folientasten von 1 bis 30 auf 31 bis 60 oder 61 bis 90 umzuschalten.

1 ⇨ 1, MENU SHIFT 1 ⇨ 31, MENU SHIFT MENU SHIFT 1 ⇨ 61

2 ⇨ 2, MENU SHIFT 2 ⇨ 32, MENU SHIFT MENU SHIFT 2 ⇨ 62

⋮

30 ⇨ 30, MENU SHIFT 30 ⇨ 60, MENU SHIFT MENU SHIFT 30 ⇨ 90

4 Löschtaste C

Verwenden Sie diese Taste, um eine Eingabe zu löschen, die noch nicht registriert wurde.

5 Multiplikation/Datum/Uhrzeitaste X DATE TIME

Verwenden Sie diese Taste, um eine Menge (Stückzahl) für eine Multiplikation einzugeben. Zwischen den Transaktionen können Sie mit dieser Taste die aktuelle Uhrzeit und das Datum anzeigen.

6 Öffnungs-/Verkäufernummerntaste OPEN CLK#

Diese Taste ist als Verkäufernummerntaste initialisiert. Verkäufernummerntaste: Verwenden Sie diese Taste für das Anmelden oder Abmelden eines Verkäufers (Kassierers) an der Registrierkasse.

Öffnungstaste: Verwenden Sie diese Taste, um vorübergehend eine Begrenzung der Anzahl der Stellen freizugeben, die für einen Einheitspreis eingegeben werden kann.

Im Falle der „Öffnungs“-Funktion, ordnen Sie die „Öffnungs“-Taste über das Programm zu.

7 PLU-Taste PLU

Verwenden Sie diese Taste, um PLU- (Unter-Warenguppen) Nummern einzugeben.

8 Papiervorschubtaste FEED

Halten Sie diese Taste gedrückt, um den Papiervorschub des Druckers zu betätigen.

9 Kassenbon-Ein/Aus-Taste RECEIPT ON/OFF

Drücken Sie diese Taste zwei Mal, um den Status „Kassenbon-Ausgabe“ oder „kein Kassenbon“ zu ändern. Diese Taste ist nur dann wirksam, wenn im Drucker-Kontrollprogramm „Drucker für Ausdrucken der Kassenbons“ gewählt wurde. Im Falle der „Kassenbon-Ausgabe“ leuchtet die „RECEIPT ON“-Anzeige auf.

O Diskonttaste %

Verwenden Sie diese Taste für das Registrieren von Diskonts.

A Additions-/Preistaste ADD/ PRICE

Zahlzettel-Additionstaste: Verwenden Sie diese Taste, um die Einzelheiten von mehr als einem Zahlzettel in einem Zahlzettel-Verfolgungssystem in einen einzigen Zahlzettel zu kombinieren.

Preistaste: Verwenden Sie diese Taste, um die Einheitspreise für Unter-Warengruppen zu registrieren.

- B Zehnertastatur** **0**, **1**, ~ **9**, **00**, **.**
Verwenden Sie diese Tasten, um Zahlen einzugeben.
- C Warengruppentasten** **+ 1**, **- 2**, **× 3** und **+ 4**
Verwenden Sie diese Tasten, um Artikel für Warengruppen zu registrieren.
- D Einzahlungstaste** **RC**
MR
Drücken Sie diese Taste nach der numerischen Eingabe, um Einzahlungen zu registrieren, die nichts mit den Transaktionen zu tun haben.
- E Auszahlungstaste** **PD**
Drücken Sie diese Taste nach der numerischen Eingabe, um Auszahlungen aus der Schublade zu registrieren.
- F Minustaste** **-**
Verwenden Sie diese Taste, um Werte für Subtraktionen einzugeben.
- G Taste für alten Zahlzettel** **OLD**
Verwenden Sie diese Taste in einem Zahlzettel-Verfolgungssystem, um die Nummer eines vorhandenen Zahlzettels (früher unter Verwendung der **NEW** Taste erstellt) einzugeben, dessen Einzelheiten im Speicher des Zahlzettel-Verfolgungssystems abgespeichert sind. Vorhandene Zahlzettel werden wieder geöffnet, um weitere Registrierungen oder einen Abschluss ausführen zu können.
- H Nichtaddier/Nichtverkauftaste** **#**
NS
Nichtaddiertaste: Drücken Sie diese Taste nach einer Nummerneingabe, um eine Referenznummer (Schecknummer, Kreditkartennummer usw.) während einer Transaktion auszudrucken.
Nichtverkauftaste: Drücken Sie diese Taste, um die Schublade zu öffnen, ohne etwas zu registrieren.
- I Schecktaste** **CHK**
Verwenden Sie diese Taste für das Registrieren eines übergebenen Schecks.
- J Rückzahlungstaste** **RF**
Verwenden Sie diese Taste, um Beträge zurückzuzahlen und bestimmte Eingaben zu stornieren.
- K Taste für neuen Zahlzettel** **NEW**
Verwenden Sie diese Taste in einem Zahlzettel-Verfolgungssystem, um eine neue Zahlzettelnummer einzugeben und damit einen neuen Zahlzettel unter dieser Nummer zu eröffnen.
- L Zwischensummentaste** **SUR**
TOTAL
Drücken Sie diese Taste, um die gegenwärtige Zwischensumme (einschließlich der Add-on-Steuer) anzuzeigen und auszudrucken.
- M Kreditkartetaste** **CR**
Verwenden Sie diese Taste für die Registrierung eines Kreditkarteverkaufs.
- N Fehlerberichtigungs/Löschtaste** **ERR CORR**
CANCEL
Verwenden Sie diese Taste, um Registrierfehler zu korrigieren und die Registrierung von gesamten Transaktionen zu löschen.
- O Taste für neuen Saldo** **NB**
Verwenden Sie diese Taste in einem Zahlzettel-Verfolgungssystem, um die zuletzt registrierte Summe zu dem vorhergehenden Saldo zu addieren und so den neuen Saldo zu erhalten.
- P Taste für übergebenen Bargeldbetrag** **CA/AMT**
=/TEND
Drücken Sie diese Taste, um einen Bargeldverkauf zu registrieren.
- **Rechnerbetriebsart**
- 4 Lösch/Gesamtlöschtaste** **C**
CAC
- O Prozenttaste** **%**
- B Zehnertastatur** **0**, **1**, ~ **9**, **00**, **.**
- C Arithmetische Operationstasten** **+ 1**, **- 2**, **× 3** und **+ 4**
- D Speicheraufruftaste** **RC**
MR
- H Schubladen-Öffnungstaste** **#**
NS
- P Ergebnistaste** **CA/AMT**
=/TEND

Ablezen der Druckausgaben

- Der Journalstreifen und die Kassensbons sind Berichte aller Transaktionen und Operationen.
- Der auf den Kassensbons und dem Journalstreifen ausgedruckte Inhalt ist identisch, mit Ausnahme der Datumsdruckzeile. (Die Datumszeile wird auf den Kassensbons und Berichten ausgedruckt.)
- Sie können die Journalstreifen-Auslassfunktion wählen (Seite 46).
Falls Sie die Journalstreifen-Auslassfunktion wählen, druckt die Registrierkasse nur dem Gesamtbetrag jeder Transaktion und nur die Einzelheiten für Aufschläge, Abschläge und Reduktionen auf dem Journalstreifen aus, ohne jedoch die Registrierungen der Warengruppen- und PLU-Artikel auszudrucken.
- Sie können die folgenden Punkte auf den Kassensbons und Journalstreifen weglassen.
 - Zeit
 - Fortlaufende Nummer
 - Steuerpflichtiger Status
 - Steuerpflichtiger Betrag

Kassensbon-Beispiel

* * THANK YOU *	*	Firmenlogo oder grafisches Logo
** CALL AGAIN **	**	

* COMMERCIAL MESSAGE *	*	Werbemeldung
* COMMERCIAL MESSAGE *	*	
* COMMERCIAL MESSAGE *	*	
* COMMERCIAL MESSAGE *	*	
REG 15-03-2002 12:34		Betriebsart/Datum/Zeit
CLERK 01 0001-000123		Verkäufer/Maschinen-Nr./Fortlaufende Nr.
DEPT01 T1 -1.00		
DEPT02 T1 -2.00		
5 X @1.00		
DEPT03 T2 -5.00		
TAX-AMT 1 -3.00		Steuerpflichtiger Betrag mit Steuersatz
TAX 1 5% -0.15		
TAX-AMT 2 -5.00		
TAX 2 4% -0.20		
TAX -0.35		Gesamtsteuer
TOTAL -8.35		
CASH -10.00		
CHANGE -1.65		
7 No		Postenzähler
*** BOTTOM MESSAGE ***	***	Abschlussmeldung
*** BOTTOM MESSAGE ***	***	
*** BOTTOM MESSAGE ***	***	
*** BOTTOM MESSAGE ***	***	
*** BOTTOM MESSAGE ***	***	

Journalstreifen-Beispiel (Postenzeile enthalten) (normale Höhe)

REG	12:33
CLERK 01	0001-000122
DEPT01	-1.00
DEPT02	-2.00
TAX-AMT 1	-3.00
TAX 1	-0.15
TAX	-0.15
CASH	-3.15

REG	12:34
CLERK 01	0001-000123
DEPT01 T1	-1.00
DEPT02 T1	-2.00
5 X @1.00	
DEPT03 T2	-5.00
TAX-AMT 1	-3.00
TAX 1 5%	-0.15
TAX-AMT 2	-5.00
TAX 2 4%	-0.20
TAX	-0.35
TOTAL	-8.35
CASH	-10.00
CHANGE	-1.65

REG	12:35
CLERK 01	0001-000124
DEPT01 T1	-1.00
DEPT02 T1	-2.00
5 X @1.00	
DEPT03 T2	-5.00

Journalstreifen-Beispiel (Postenzeile ausgelassen) (halbe Höhe)

REG 15-03-2002 12:32	
CLERK 01 0001-000121	
TAX 1 5%	-0.15
TAX	-0.15
CASH	-3.15

REG 15-03-2002 12:33	
CLERK 01 0001-000122	
TAX-AMT 1	-3.00
TAX 1 5%	-0.15
TAX	-0.15
CA	-3.15

REG 15-03-2002 12:34	
CLERK 01 0001-000123	
TAX-AMT 1	-3.00
TAX 1 5%	-0.15
TAX-AMT 2	-5.00
TAX 2 4%	-0.20
TAX	-0.35
TOTAL	-8.35
CASH	-10.00
CHANGE	-1.65

REG 15-03-2002 12:35	
CLERK 01 0001-000124	
TAX 1 5%	-0.15
TAX-AMT 2	-5.00
TAX 2 4%	-0.20

In den in dieser Anleitung enthaltenen Bedienungsbeispielen sind die Druckbeispiele so dargestellt, als ob die Papierrolle für die Kassensbons verwendet wird. Dabei wird nicht die tatsächliche Größe dargestellt. Die tatsächlichen Kassensbons weisen eine Breite von 58 mm auf. Alle Kassensbon- und Journalstreifen-Beispiele entsprechen der Druckausgabe.

Verwendung Ihrer Registrierkasse

Nachfolgend sind die allgemeinen Bedienungsvorgänge beschrieben, die Sie einhalten sollten, um die Registrierkasse optimale verwenden zu können.

VOR den Geschäftsstunden ...

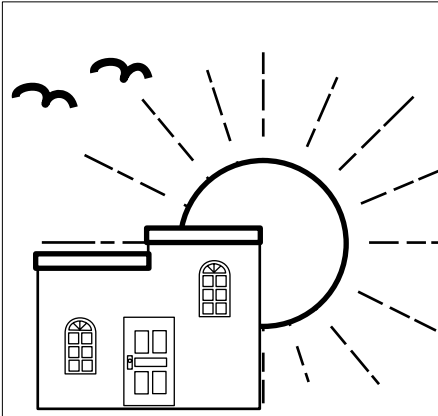

- Achten Sie darauf, dass die Registrierkasse richtig an eine Netzdose angeschlossen ist. Seite 11
- Stellen Sie sicher, dass ausreichend Papier auf der Papierrolle vorhanden ist. Seite 9, 10
- Lesen Sie die finanziellen Gesamtsummen aus, um sicherzustellen, dass diese alle auf Null gestellt sind. Seite 85
- Kontrollieren Sie die Uhrzeit und das Datum. Seite 25

WÄHREND der Geschäftsstunden ...

- Registrieren Sie die Transaktionen. Seite 26
- Lesen Sie regelmäßig die Gesamtsummen aus. Seite 84



NACH den Geschäftsstunden ...

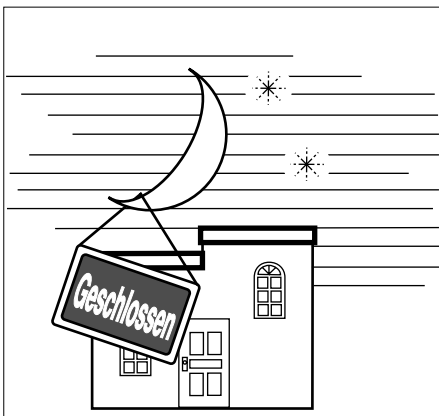

- Geben Sie den elektronischen Journalbericht aus (wenn erforderlich). Seite 87
- Stellen Sie die täglichen Gesamtsummen zurück. Seite 44
- Entfernen Sie den Journalstreifen. Seite 97
- Entleeren Sie die Schublade und belassen Sie diese geöffnet. Seite 18
- Bringen Sie das Bargeld und den Journalstreifen in das Büro.

Grundlegende Operationen und Einstellungen

Anmelden und Abmelden eines Verkäufers

Mit jedem Beginn einer Registrierung oder einer Programmierung, muss die Operation für das Anmelden des Verkäufers ausgeführt werden.

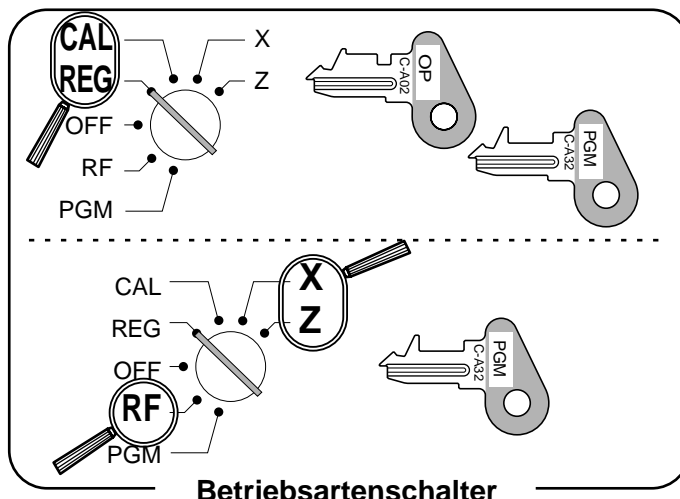

Anmelden des Verkäufers

TASTENBETÄTIGUNG

KASSENBON

- Anmelden von Verkäufer 1: **1** →
- Anmelden von Verkäufer 2: **2** →
- ...
- Anmelden von Verkäufer 20: **2 0** →

REG	15-03-2002	08:35	
CLERK	01	000001	Verkäufername/Fortlaufende Nr.
DEPT01			.1.00
DEPT02			.2.00
	5 X	@1.00	
DEPT03			.5.00

Abmelden des Verkäufers

TASTENBETÄTIGUNG

- Abmelden des Verkäufers: **0** →

- Der gegenwärtige Verkäufer wird auch abgemeldet, wenn Sie den Betriebsartenschalter auf die Position OFF stellen.

Wichtig!

- Der Fehlercode „E08“ erscheint auf der Anzeige, wenn Sie eine Registrierung oder eine Auslese-/Rückstelloperation versuchen, ohne zuerst den Verkäufer anzumelden.
- Der angemeldete Verkäufer wird auch auf dem Kassensbon/Journalstreifen identifiziert.
- Die Verkäufersnummern sind auf 1 bis 20 initialisiert. Falls Sie andere Verkäufersnummern verwenden möchten, siehe Seite 49 für die Programmierung.

Anzeige von Zeit und Datum

Sie können die Zeit und das Datum auf dem Display der Registrierkasse anzeigen, wenn keine Registrierung ausgeführt wird.

Anzeigen und Löschen der Zeit und des Datums

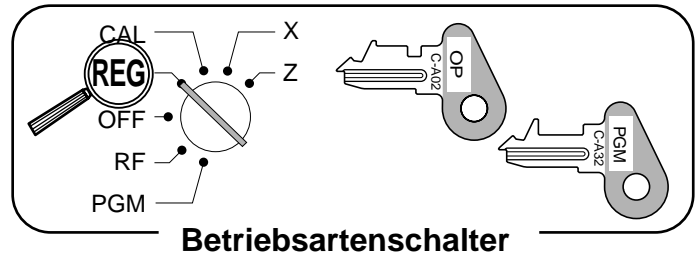

TASTENBETÄTIGUNG

ANZEIGE



Entnahme von Münzen für Geldwechsel

Sie können den folgenden Vorgang verwenden, um die Schublade zu öffnen, ohne einen Artikel zu registrieren. Diese Operation muss nach einem Verkauf ausgeführt werden.

(Sie können die **RC** Taste an Stelle der **#/NS** Taste verwenden. Siehe Seite 40.)

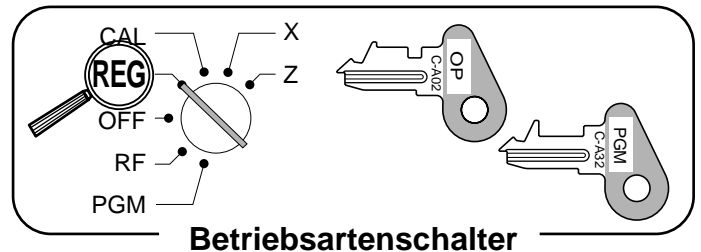

Öffnen der Schublade ohne Verkauf

TASTENBETÄTIGUNG

KASSENBN

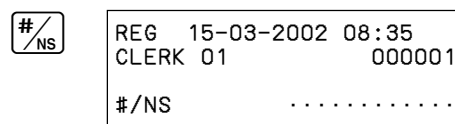

Vorbereitung und Verwendung der Warengruppentasten

Registrieren der Warengruppentasten

Die folgenden Beispiele zeigen, wie Sie die Warengruppentasten für die verschiedenen Arten der Registrierung verwenden können.

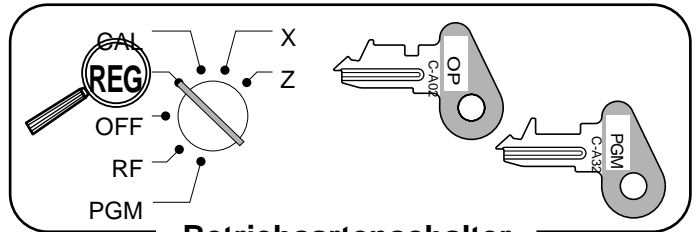

Einzelpostenverkauf

TASTENBETÄTIGUNG

KASSENBON

Posten	Einheitspreis	\$1,00
	Menge	1
	Warengruppe	1
Zahlungsart	Bargeld	\$1,00

1 00

Einheitspreis

+ 1

Warengruppe

**CA/AMT
= /TEND**

REG	15-03-2002	08:40	Betriebsart/Datum/Zeit
CLERK	01	000002	Fortlaufende Nr.
DEPT01		· 1.00	Warengruppenbeschreibung/ Einheitspreis
CASH		· 1.00	Gesamtbargeldbetrag

Wiederholung

TASTENBETÄTIGUNG

KASSENBON

Posten	Einheitspreis	\$1,50
	Menge	3
	Warengruppe	1
Zahlungsart	Bargeld	\$10,00

1 5 0 + 1

+ 1

+ 1

**SUB
TOTAL**

**1 0 00 CA/AMT
= /TEND**

REG	15-03-2002	08:45	Betriebsart/Datum/Zeit
CLERK	01	000003	Fortlaufende Nr.
DEPT01		· 1.50	Wiederholung
DEPT01		· 1.50	Wiederholung
DEPT01		· 1.50	Wiederholung
TOTAL		· 4.50	
CASH		· 10.00	
CHANGE		· 5.50	

Multiplikation

TASTENBETÄTIGUNG

KASSENBON

Posten	Einheitspreis	\$1,00
	Menge	12,5
	Warengruppe	1
Zahlungsart	Bargeld	\$20,00

1 2 . 5 **X/DATE
TIME**

Menge (4 Stellen für die
Ganzzahl/2 Dezimalstellen)

1 00 + 1

**SUB
TOTAL**

**2 0 00 CA/AMT
= /TEND**

REG	15-03-2002	08:50	Betriebsart/Datum/Zeit
CLERK	01	000004	Fortlaufende Nr.
	12.5 X	@ 1.00	Menge/ Einheitspreis
DEPT01		· 12.50	
TOTAL		· 12.50	
CASH		· 20.00	
CHANGE		· 7.50	

Programmieren der Warengruppentasten

Programmieren eines Einheitspreises für jede Warengruppe

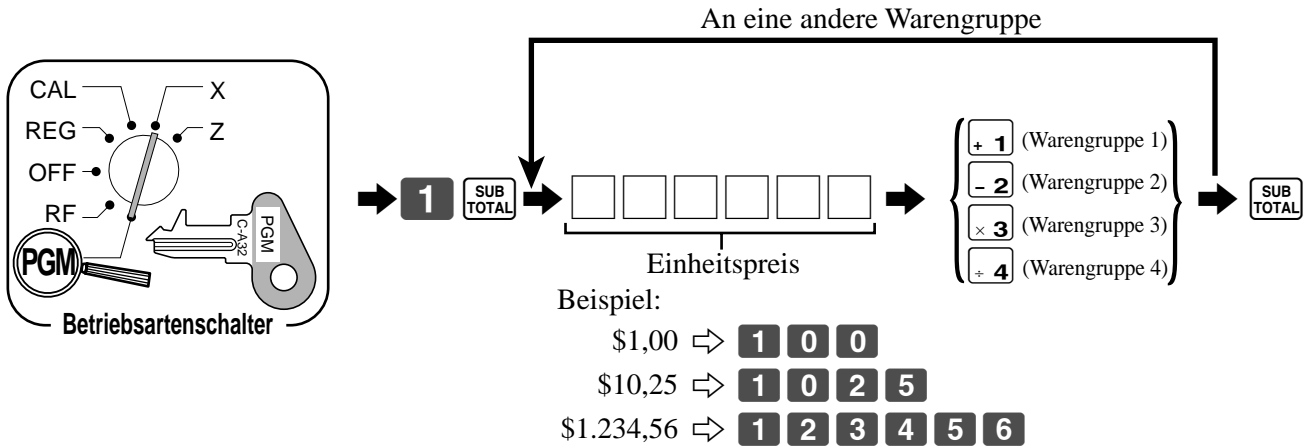

Programmieren des Steuerberechnungsstatus für jede Warengruppe

Steuerberechnungsstatus

Diese Spezifikation definiert, welche Steuertabelle für die automatische Steuerberechnung verwendet werden soll. Für Informationen über die Einstellung der Steuertabellen siehe Seite 13.

Programmiervorgang

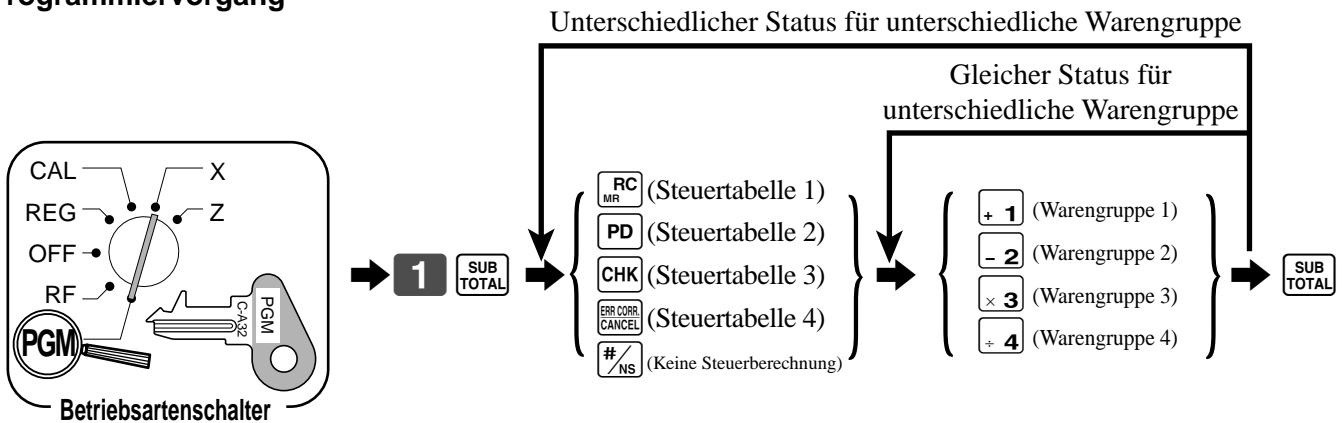

Hinweis: Steuersymbole

T1: Steuertabelle 1

T2: Steuertabelle 2

T3: Steuertabelle 3

T4: Steuertabelle 4

Alle Warengruppen sind für keine Steuerberechnung initialisiert.

Grundlegende Operationen und Einstellungen

Registrieren der Warengruppentasten durch Programmieren von Daten

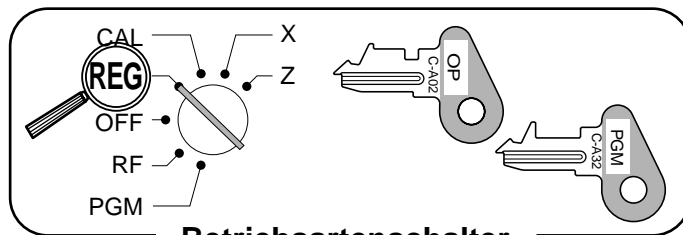

Voreingestellter Preis

TASTENBETÄTIGUNG

KASSENBRON

Posten	Einheitspreis	(\$1,00)
	Menge	1
	Warengruppe	2
Zahlungsart	Bargeld	\$1,00

(): Voreingestellter Wert

- 2

CA/AMT
=/TEND

```
REG 15-03-2002 08:55
CLERK 01 000005

DEPT02 . 1.00
CASH . 1.00
```

Warengruppen-
beschreibung/
Einheitspreis

Voreingestellter Steuerstatus (Add-on-Steuer)

TASTENBETÄTIGUNG

KASSENBRON

Posten 1	Einheitspreis	(\$2,00)
	Menge	5
	Warengruppe	3
	Steuerpflichtig	(1)
Posten 2	Einheitspreis	(\$2,00)
	Menge	1
	Warengruppe	4
	Steuerpflichtig	(2)
Zahlungsart	Bargeld	\$20,00

(): Voreingestellter Wert

5 X/DATE
TIME

x 3

÷ 4

SUB
TOTAL

CA/AMT
=/TEND

2 0 00

```
REG 15-03-2002 09:00
CLERK 01 000006

5 X @2.00
DEPT03 T1 . 10.00
DEPT04 T2 . 2.00
TAX-AMT 1 . 10.00
TAX 1 . 0.50
TAX-AMT 2 . 2.00
TAX 2 . 0.12
TOTAL . 12.62
CASH . 20.00
CHANGE . 7.38
```

Steuerstatussymbole *

Steuerpflichtiger Betrag 1

Steuerpflichtiger Betrag 2

Steuer 2

* Um die Steuerstatussymbole auszudrucken, siehe Seite 46.

Voreingestellter Steuerstatus (Add-in-Steuer)

TASTENBETÄTIGUNG

KASSENBRON

Posten 1	Einheitspreis	(\$2,00)
	Menge	5
	Warengruppe	3
	Steuerpflichtig	(1)
Posten 2	Einheitspreis	(\$2,00)
	Menge	1
	Warengruppe	4
	Steuerpflichtig	(2)
Zahlungsart	Bargeld	\$20,00

(): Voreingestellter Wert

5 X/DATE
TIME

x 3

÷ 4

SUB
TOTAL

CA/AMT
=/TEND

2 0 00

```
REG 15-03-2002 09:05
CLERK 01 000007

5 X @2.00
DEPT03 T1 . 10.00
DEPT04 T2 . 2.00
TOTAL . 12.00
CASH . 20.00
CHANGE . 8.00
```

Steuerstatussymbole *

* Um die Steuerstatussymbole auszudrucken, siehe Seite 46.

Vorbereitung und Verwendung von PLUs

Dieser Abschnitt beschreibt, wie Sie die PLUs vorbereiten und verwenden können.

VORSICHT:

Bevor Sie die PLUs verwenden, müssen Sie zuerst der Registrierkasse mitteilen, wie sie die Registrierung handhaben soll.

Programmieren von PLUs

Programmieren eines Einheitspreises für jeden PLU

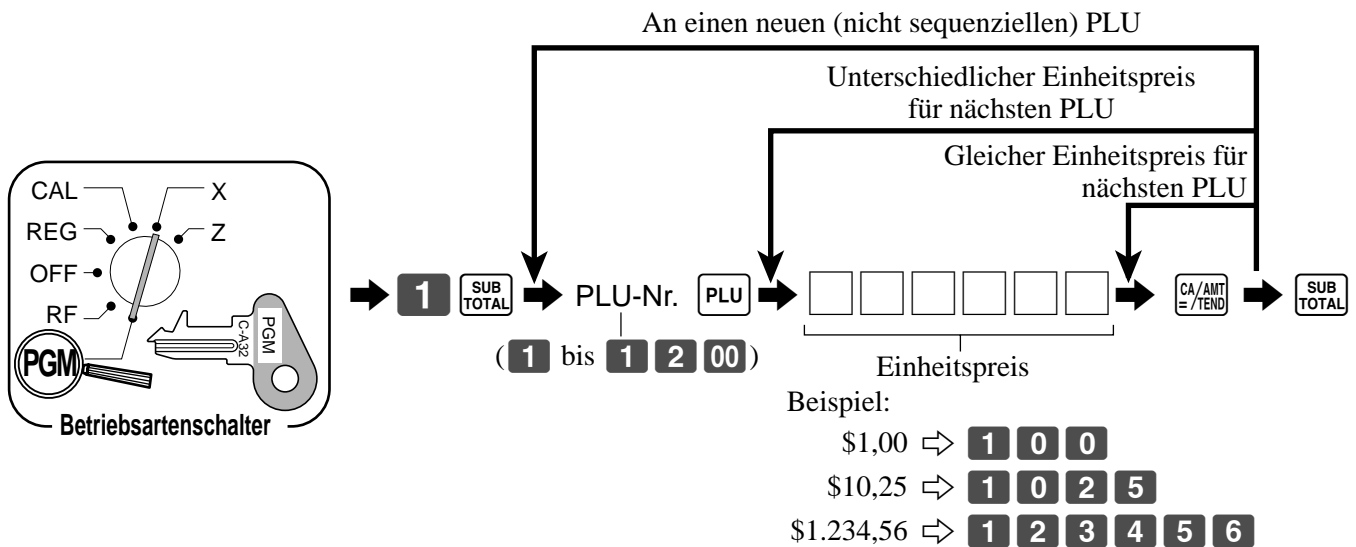

Programmieren des Steuerberechnungsstatus für jeden PLU

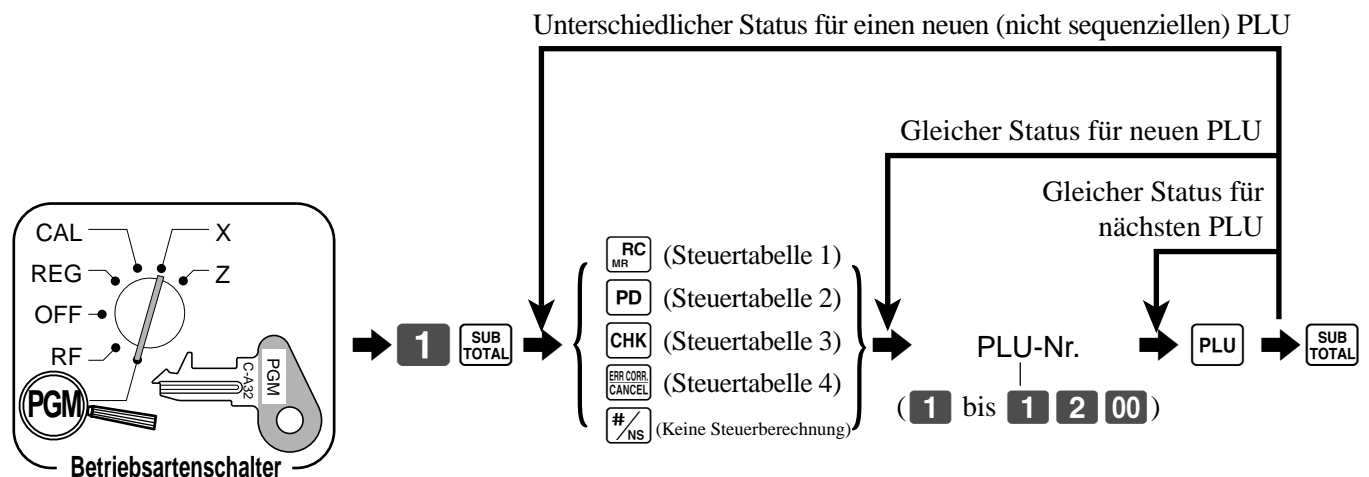

Hinweis: Steuersymbole

T1: Steuertabelle 1

T2: Steuertabelle 2

T3: Steuertabelle 3

T4: Steuertabelle 4

Alle PLUs sind für keine Steuerberechnung initialisiert.

Grundlegende Operationen und Einstellungen

Registrieren von PLUs

Die nachfolgenden Beispiele zeigen, wie Sie die PLUs in verschiedenen Arten von Registrierungen verwenden können.

Für die Registrierung nach Unter-Warengruppe siehe „Fortgeschrittene Operationen und Einstellungen“ auf Seite 66.

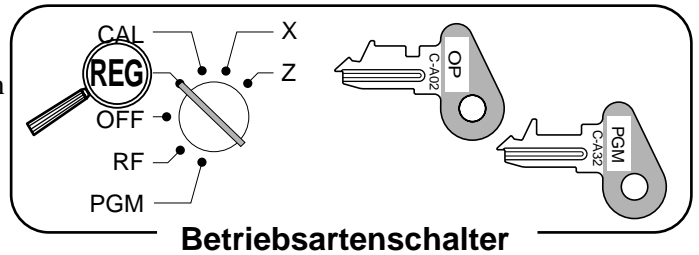

PLU-Einzelpostenverkauf

TASTENBETÄTIGUNG

KASSENBON

Posten	Einheitspreis (\$2,50)	
	Menge	1
	PLU	14
Zahlungsart	Bargeld	\$3,00

(): Voreingestellter Wert

1 4
PLU-Code

PLU

SUB
TOTAL

3 00 CA/AMT
=/TEND

REG	15-03-2002 09:10	
CLERK	01	000008
PLU0014		. 2.50
TOTAL		. 2.50
CASH		. 3.00
CHANGE		. 0.50

PLU-Beschreibung/
Einheitspreis

PLU-Wiederholung

TASTENBETÄTIGUNG

KASSENBON

Posten	Einheitspreis (\$2,50)	
	Menge	3
	PLU	14
Zahlungsart	Bargeld	\$10,00

(): Voreingestellter Wert

1 4 PLU

PLU

PLU

SUB
TOTAL

1 0 00 CA/AMT
=/TEND

REG	15-03-2002 09:15	
CLERK	01	000009
PLU0014		. 2.50
PLU0014		. 2.50
PLU0014		. 2.50
TOTAL		. 7.50
CASH		. 10.00
CHANGE		. 2.50

PLU-Multiplikation

TASTENBETÄTIGUNG

KASSENBON

Posten	Einheitspreis (\$1,20)	
	Menge	15
	PLU	2
Zahlungsart	Bargeld	\$20,00

(): Voreingestellter Wert

1 5 $\frac{x}{DATE}$
Menge (4 Stellen für
Ganzzahl/2 Dezimalstellen)

2 PLU

SUB
TOTAL

2 0 00 CA/AMT
=/TEND

REG	15-03-2002 09:20	
CLERK	01	000010
15 X	@1.20	
PLU0002		. 18.00
TOTAL		. 18.00
CASH		. 20.00
CHANGE		. 2.00

Vorbereitung und Verwendung der PLU-Folientasten

Dieser Abschnitt beschreibt, wie Sie die PLU-Folientasten vorbereiten und verwenden können.

Programmierung von PLU-Folientasten

Programmieren eines Einheitspreises für jede PLU-Folientaste

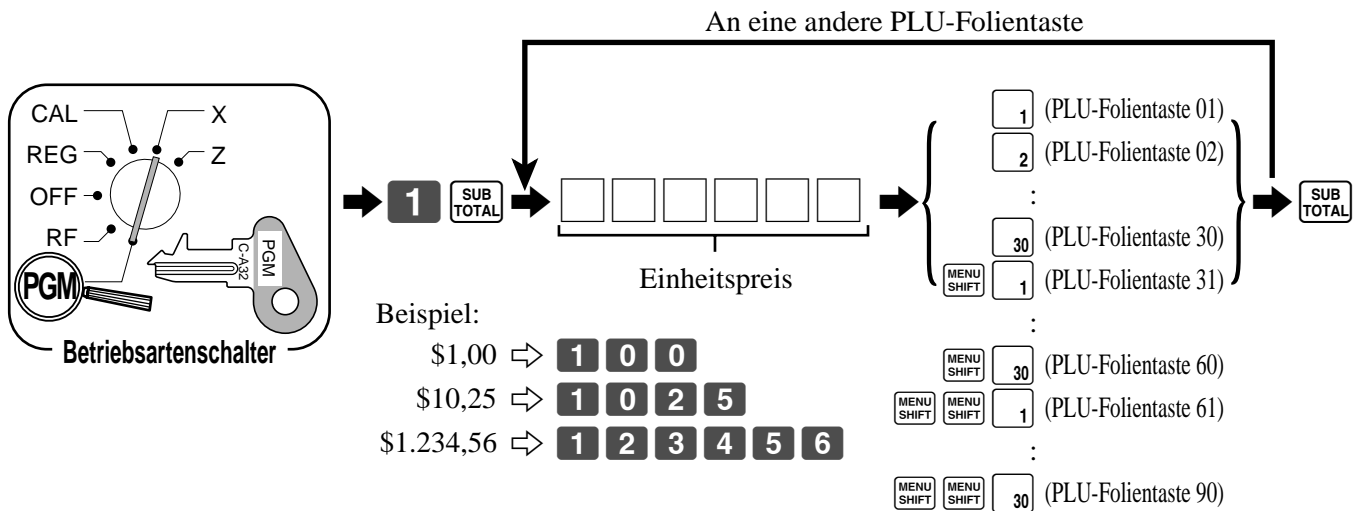

Programmieren des Steuerberechnungsstatus für jede PLU-Folientaste

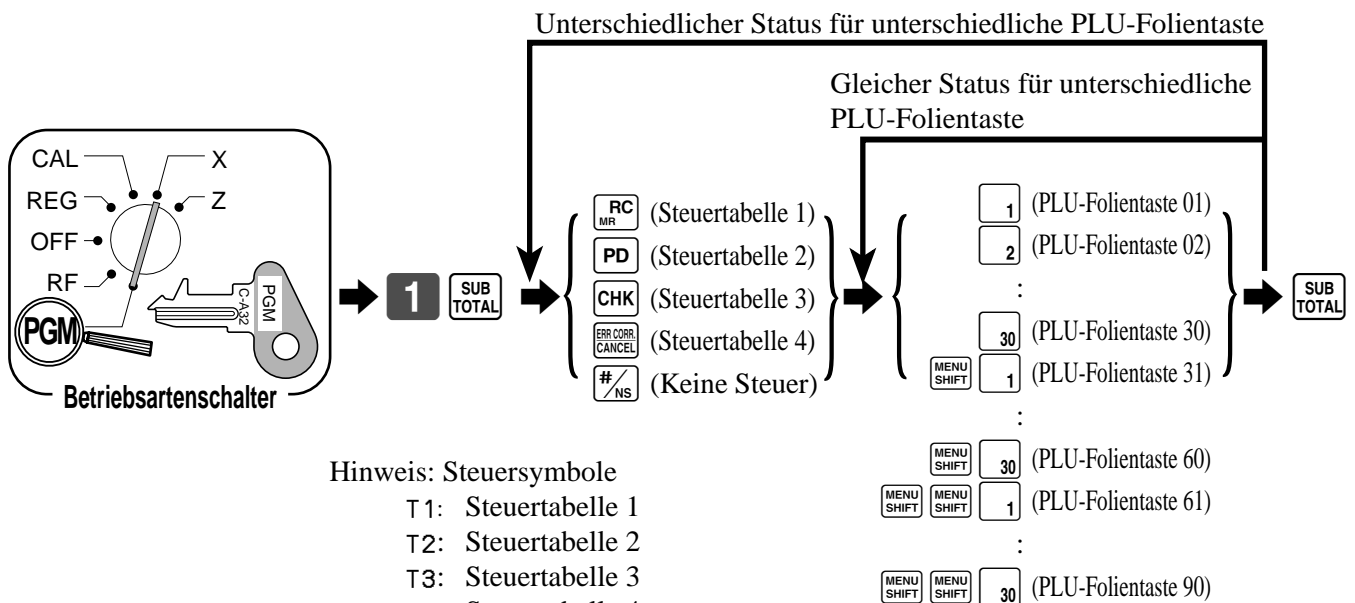

Grundlegende Operationen und Einstellungen

Registrierung von PLU-Folientasten

Die folgenden Beispiele zeigen, wie Sie die PLU-Folientasten für verschiedene Arten der Registrierung verwenden können.

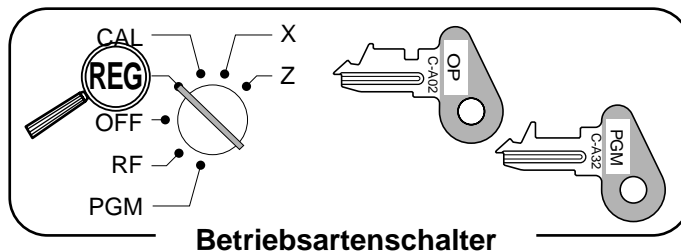

Registrierung mit PLU-Folientaste unter Verwendung eines manuellen Preises und eines voreingestellten Preises

TASTENBETÄTIGUNG

KASSENBON

Posten 1	Einheitspreis	\$2,50
	Menge	2
	PLU-Folientaste	1
Posten 2	Einheitspreis	(\$2,00)
	Menge	1
	PLU-Folientaste	2
Zahlungsart	Bargeld	\$10,00

(): Voreingestellter Wert

2 5 0 1

1

Wiederhole Registrierung

2

SUB TOTAL

1 0 00 CA/AMT =/TEND

REG	15-03-2002	09:25	
CLERK	01		000011
PLU0001			· 2.50
PLU0001			· 2.50
PLU0002			· 2.00
TOTAL			· 7.00
CASH			· 10.00
CHANGE			· 3.00

PLU-Nr./Einheitspreis
Wiederholung

Registrierung mit PLU-Folientaste unter Verwendung der Menüumschaltung

TASTENBETÄTIGUNG

KASSENBON

Posten 1	Einheitspreis	(\$2,50)
	Menge	2
	PLU-Folientaste	31
Posten 2	Einheitspreis	(\$1,50)
	Menge	5
	PLU-Folientaste	90
Zahlungsart	Bargeld	\$10,00

(): Voreingestellter Wert

MENU SHIFT

Drücken Sie die MENU SHIFT Taste ein Mal, um die PLU-Folientasten 31–60 zu bezeichnen.

1

5 X DATE TIME

MENU SHIFT MENU SHIFT

Drücken Sie die MENU SHIFT Taste zwei Mal, um die PLU-Folientasten 61–90 zu bezeichnen.

30

SUB TOTAL

1 0 00 CA/AMT =/TEND

REG	15-03-2002	09:30	
CLERK	01		000012
PLU0031			· 2.50
5 X		@1.50	
PLU0090			· 7.50
TOTAL			· 10.00
CASH			· 10.00
CHANGE			· 0.00

Vorbereitung und Verwendung von %-Nachlässen

Dieser Abschnitt beschreibt, wie Sie %-Nachlässe vorbereiten und verwenden können.

Programmieren von %-Nachlässen

Sie können die [%] Taste verwenden, um Nachlässe (prozentuale Verminderungen) zu registrieren. Genauere Informationen über Nachlässe (und Aufschläge) sind im Abschnitt „Registrieren von Abschlägen und Aufschlägen“ unter „Fortgeschrittene Operationen und Einstellungen“ auf Seite 68 beschrieben.

Programmieren eines Prozentsatzes für die [%] Taste

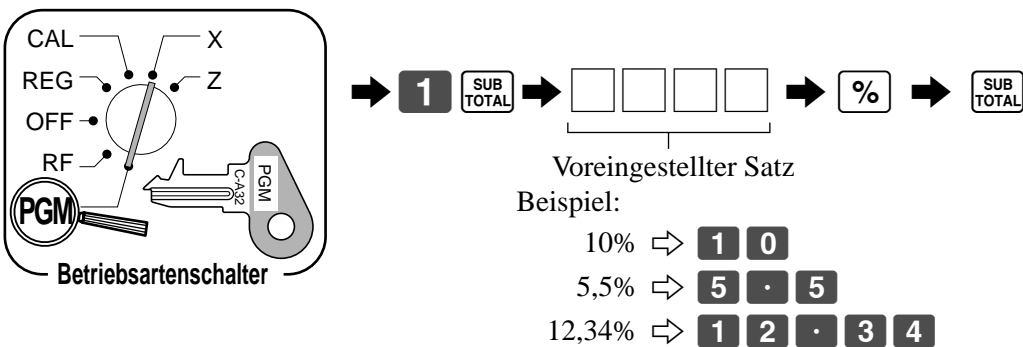

Programmieren des Steuerstatus für die [%] Taste

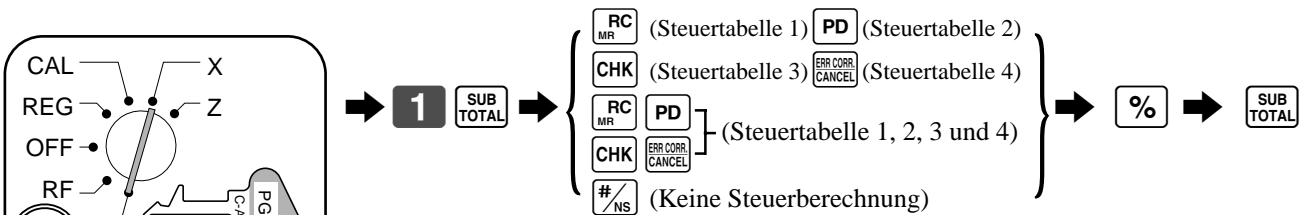

Hinweis: Steuersymbole

T1: Steuertabelle 1

T2: Steuertabelle 2

T3: Steuertabelle 3

T4: Steuertabelle 4

*: Steuertabelle 1, 2, 3 und 4

Der Steuerstatus für die [%] Taste ist für keine Steuerberechnung initialisiert.

Registrieren von %-Nachlässen

Das folgende Beispiel zeigt, wie Sie die [%] Taste in verschiedenen Arten der Registrierung verwenden können.

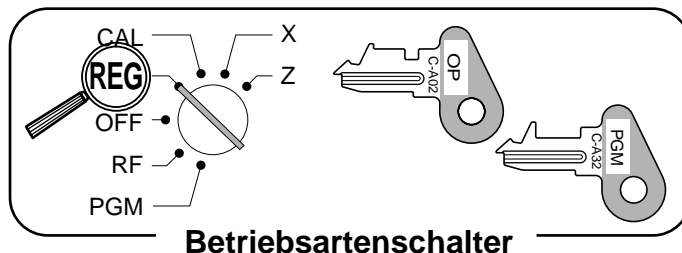

Nachlass für Posten und Zwischensummen

TASTENBETÄTIGUNG

KASSENBON

Posten 1	Einheitspreis	\$5,00
	Menge	1
	Warengruppe	1
Posten 2	Einheitspreis (\$10,00)	
	Menge	1
	PLU	16
Nachlass	Satz	(5%)
Zwischen- summen- Nachlass	Satz	(3,5%)
Zahlungsart	Bargeld	\$15,00

(): Voreingestellter Wert

5 00 + 1

1 6 PLU

%

Legt den voreingestellten Diskontsatz an den zuletzt registrierten Posten an.

SUB TOTAL

3 . 5 %

Der Eingabewert hat Vorrang über den voreingestellten Wert.

SUB TOTAL

1 5 00 CA/AMT = /TEND

```

REG 15-03-2002 09:35
CLERK 01 000013

DEPT01 .5.00
PLU0016 .10.00
5%
%- -0.50
ST .14.50
3.5%
%- -0.51
TOTAL .13.99
CASH .15.00
CHANGE .1.01
    
```

- Sie können manuelle Sätze mit bis zu 4 Stellen eingeben (0,01% bis 99,99%).



Steuerpflichtiger Status der [%] Taste

- Wenn Sie eine Nachlassoperation an dem zuletzt registrierten Posten ausführen, wird die Steuerberechnung für den Nachlassbetrag in Abhängigkeit von dem für diesen Posten programmierten Steuerstatus berechnet.
- Wenn Sie eine Nachlassoperation an einer Zwischensumme ausführen, wird die Steuerberechnung für die Zwischensumme in Abhängigkeit von dem für die [%] Taste programmierten Steuerstatus ausgeführt.

Vorbereitung und Verwendung von BAR-Nachlässen

Dieser Abschnitt beschreibt, wie Sie BAR-Nachlässe vorbereiten und verwenden können.

Programmieren von BAR-Nachlässen

Sie können die  Taste verwenden, um Einzelposten- oder Zwischensummenbeträge zu reduzieren. Der folgende Vorgang lässt Sie die Steuerberechnungsmethode für die  Taste programmieren.

Programmieren des Steuerberechnungsstatus

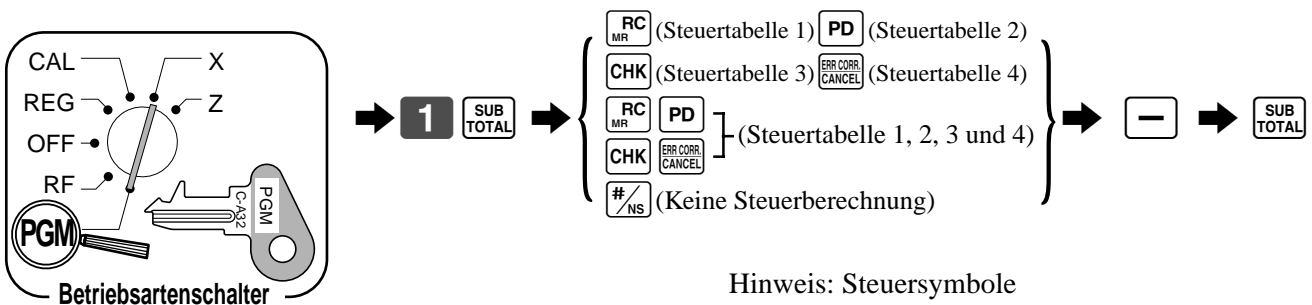

Hinweis: Steuersymbole

- T1: Steuertabelle 1
- T2: Steuertabelle 2
- T3: Steuertabelle 3
- T4: Steuertabelle 4
- *: Steuertabelle 1, 2, 3 und 4

Der Steuerstatus für die  Taste ist für keine Steuerberechnung initialisiert.

Steuerpflichtiger Status der Taste

Die Steuerberechnung für den Nachlassbetrag wird in Abhängigkeit von dem für die  Taste programmierten Steuerstatus ausgeführt, unabhängig davon, ob der Nachlass für den letzten registrierten Posten oder eine Zwischensumme ausgeführt wird.

Programmieren des voreingestellten Nachlassbetrags

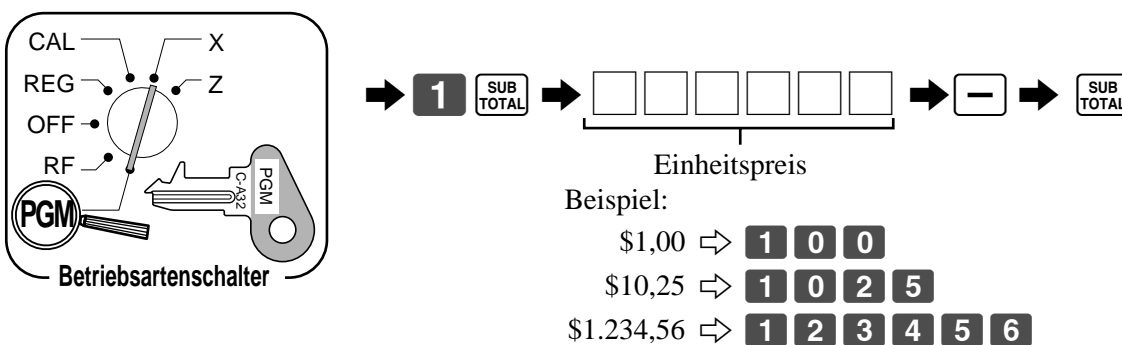

Grundlegende Operationen und Einstellungen

Registrieren von BAR-Nachlässen

Die folgenden Beispiele zeigen, wie Sie die **[-]** Taste in verschiedenen Arten von Registrierungen verwenden können.

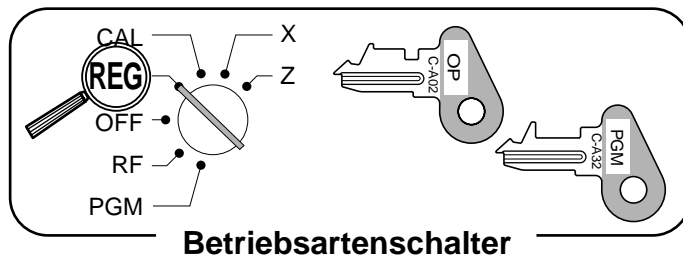

Nachlass für Posten

TASTENBETÄTIGUNG

KASSENBON

Posten 1	Einheitspreis	\$5,00
	Menge	1
	Warengruppe	1
BAR-Nachlässen	Betrag	\$0,25
Posten 2	Einheitspreis	(\$6,00)
	Menge	1
	PLU	45
BAR-Nachlässen	Betrag	(\$0,50)
Zahlungsart	Bargeld	\$11,00

5 00 **+** **1**
2 5 **-**
 Reduziert den zuletzt registrierten Betrag um den eingegebenen Betrag.
4 5 **PLU**
-
SUB TOTAL
1 1 00 **CA/AMT =/TEND**

```

REG 15-03-2002 09:40
CLERK 01 000014

DEPT01 .5.00
- -0.25
PLU0045 .6.00
- -0.50
TOTAL .10.25
CASH .11.00
CHANGE .0.75
    
```

(): Voreingestellter Wert

- Sie können Nachlasswerte mit bis zu 7 Stellen manuell eingeben.
- Der Betrag, den Sie für der Nachlass eingeben, wird weder von dem Warengruppen- noch von dem PLU-Summenregister subtrahiert.

Nachlass für Zwischensumme

TASTENBETÄTIGUNG

KASSENBON

Posten 1	Einheitspreis	\$3,00
	Menge	1
	Warengruppe	1
Posten 2	Einheitspreis	\$4,00
	Menge	1
	Warengruppe	2
Zwischen-summen-BAR-Nachlässen	Betrag	\$0,75
Zahlungsart	Bargeld	\$7,00

3 00 **+** **1**
4 00 **-** **2**
SUB TOTAL
7 5 **-**
 Reduziert die Zwischensumme um den hier eingegebenen Wert.
SUB TOTAL
7 00 **CA/AMT =/TEND**

```

REG 15-03-2002 10:40
CLERK 01 000015

DEPT01 .3.00
DEPT02 .4.00
- -0.75
TOTAL .6.25
CASH .7.00
CHANGE .0.75
    
```

Registrieren von Kreditkarte- und Scheckzahlungen

Die folgenden Beispiele zeigen, wie Sie Kreditkarte- und Scheckzahlungen registrieren können.

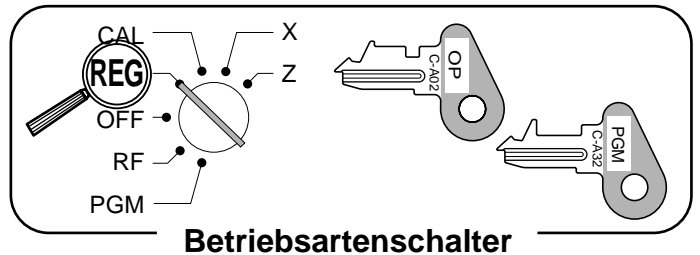

Scheck

TASTENBETÄTIGUNG

Posten	Einheitspreis	\$10,00
	Menge	1
	Warengruppe	1
Zahlungsart	Scheck	\$10,00

1 0 00 + 1
SUB TOTAL
1 0 00 CHK

KASSENBN

```
REG 15-03-2002 10:50
CLERK 01 000018
DEPT01 .10.00
TOTAL .10.00
CHECK .10.00
CHANGE .00.00
```

Kreditkarte

TASTENBETÄTIGUNG

Posten	Einheitspreis	\$15,00
	Menge	1
	Warengruppe	4
Referenz	Nummer	0123
Zahlungsart	Kreditkarte	\$15,00

1 5 00 ÷ 4
SUB TOTAL
0 1 2 3 #/NS
CR

KASSENBN

```
REG 15-03-2002 10:55
CLERK 01 000019
DEPT04 .15.00
#/NS 0123 Referenz-Nr.
CREDIT .15.00
```

Gemischte Bezahlung (Bargeld, Kreditkarte und Scheck)

TASTENBETÄTIGUNG

Posten	Einheitspreis	\$55,00
	Menge	1
	Warengruppe	4
Zahlungsart	Scheck	\$30,00
	Bargeld	\$5,00
	Kreditkarte	\$20,00

5 5 00 ÷ 4
SUB TOTAL
3 0 00 CHK
5 00 CA/AMT =/TEND
CR

KASSENBN

```
REG 15-03-2002 11:00
CLERK 01 000020
DEPT04 .55.00
TOTAL .55.00
CHECK .30.00
CASH .5.00
CREDIT .20.00
```

Registrieren von zurückgegebenen Artikeln in der REG-Betriebsart

Die folgenden Beispiele zeigen, wie Sie die **RF** Taste in der REG-Betriebsart verwenden können, um von den Kunden zurückgegebene Artikel zu registrieren.

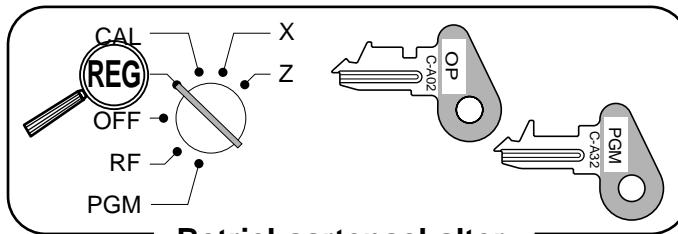

Betriebsartenschalter

TASTENBETÄTIGUNG

KASSENBON

Posten 1	Einheitspreis	\$2,35
	Menge	1
	Warengruppe	1
Posten 2	Einheitspreis	\$2,00
	Menge	1
	Warengruppe	2
Posten 3	Einheitspreis	(\$1,20)
	Menge	1
	PLU	1
Posten 1 zurückgegeben	Einheitspreis	\$2,35
	Menge	1
	Warengruppe	1
Posten 3 zurückgegeben	Einheitspreis	(\$1,20)
	Menge	1
	PLU	1
Zahlungsart	Bargeld	\$2,00

(): Voreingestellter Wert

2 3 5 + 1

2 00 - 2

1 PLU

RF

2 3 5 + 1

Durch Drücken der **RF** Taste wird spezifiziert, dass der nächste registrierte Posten zurückgegeben wird.

RF

1 PLU

Sie müssen die **RF** Taste vor der Registrierung jedes zurückgegebenen Postens drücken.

SUB TOTAL

CA/AMT = /TEND

REG	15-03-2002	11:05
CLERK	01	000021
DEPT01		.2.35
DEPT02		.2.00
PLU0001		.1.20
REFUND	
DEPT01		-2.35
REFUND	
PLU0001		-1.20
CASH		.2.00

Registrieren von zurückgegebenen Artikeln in der RF-Betriebsart

Die folgenden Beispiele zeigen, wie Sie die RF-Betriebsart verwenden können, um von den Kunden zurückgegebene Artikel zu registrieren.

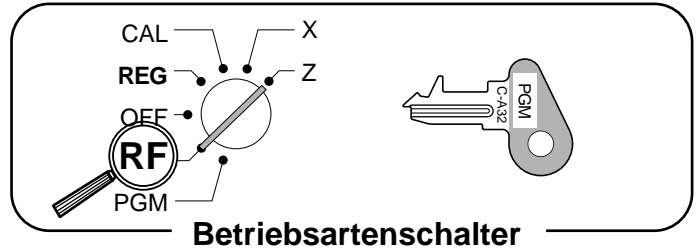

Normale Rückzahlungstransaktion

TASTENBETÄTIGUNG

KASSENBON

Posten 1	Einheitspreis	\$1,50
zurück- gegeben	Menge	2
	Warengruppe	1
Posten 2	Einheitspreis	(\$1,20)
zurück- gegeben	Menge	6
	PLU	2
Zahlungsart	Bargeld	\$10,20

(): Voreingestellter Wert

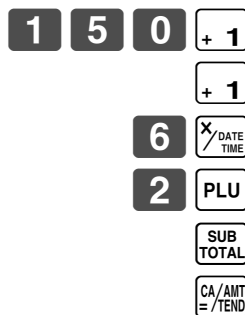

Symbol für RF-Betriebsart

RF	15-03-2002	11:10
CLERK	01	000022
DEPT01		. 1.50
DEPT01		. 1.50
6 X	@1.20	
PLU0002		. 7.20
CASH		. 10.20

Reduktion des bezahlten Betrags für Rückzahlung

TASTENBETÄTIGUNG

KASSENBON

Posten 1	Einheitspreis	\$4,00
zurück- gegeben	Menge	1
	Warengruppe	3
Reduktion	Betrag	\$0,15
Posten 2	Einheitspreis	(\$1,20)
zurück- gegeben	Menge	1
	PLU	2
Diskont	Satz	(5%)
Zahlungsart	Bargeld	\$4,99

(): Voreingestellter Wert

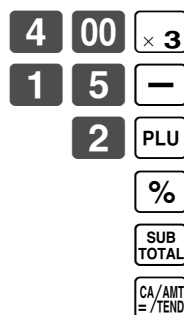

Symbol für RF-Betriebsart

RF	15-03-2002	11:15
CLERK	01	000023
DEPT03		. 4.00
-		- 0.15
PLU0002		. 1.20
5%		
%-		- 0.06
CASH		. 4.99

Wichtig!

Um fehlerhafte Registrierung in der RF-Betriebsart zu vermeiden, stellen Sie den Betriebsartenschalter sofort wieder auf die frühere Position zurück.

Registrieren von Einzahlungen

Das folgende Beispiel zeigt, wie Sie Einzahlungen registrieren können. Diese Registrierung muss außerhalb des Verkaufs ausgeführt werden.

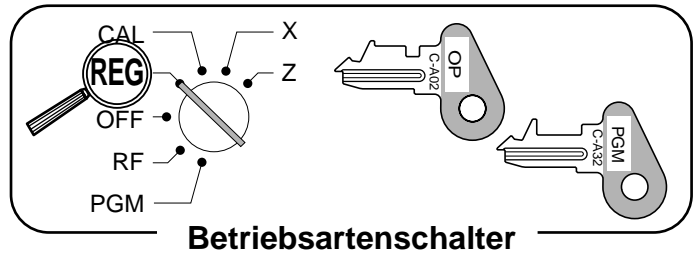

TASTENBETÄTIGUNG

Eingezahlter Betrag \$700,00

7 00 00 RC
MR

Der Betrag kann bis zu 8 Stellen aufweisen.

KASSENBON

```
REG 15-03-2002 11:20
CLERK 01 000024
RC .700.00
```

Registrieren von Auszahlungen

Das folgende Beispiel zeigt, wie Sie aus der Registrierkasse ausbezahlte Beträge registrieren können. Diese Registrierung muss außerhalb des Verkaufs ausgeführt werden.

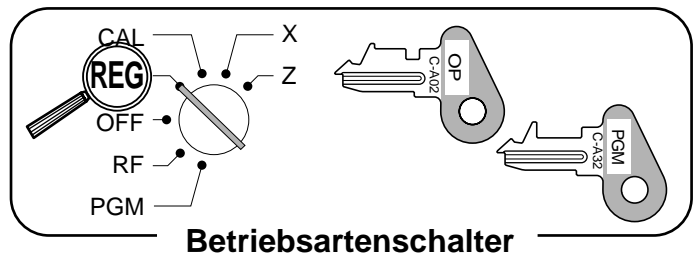

TASTENBETÄTIGUNG

Ausgezahlter Betrag \$1,50

1 5 0 PD

Der Betrag kann bis zu 8 Stellen aufweisen.

KASSENBON

```
REG 15-03-2002 11:30
CLERK 01 000025
PD .1.50
```

Berichtigungen in einer Registrierung

Es gibt drei Verfahren für die Berichtigungen einer Registrierung.

- Berichtigung eines Postens, den Sie eingegeben aber noch nicht registriert haben.
- Berichtigung des zuletzt eingegebene und bereits registrierten Postens.
- Stornieren alle Posten in einer Transaktion.

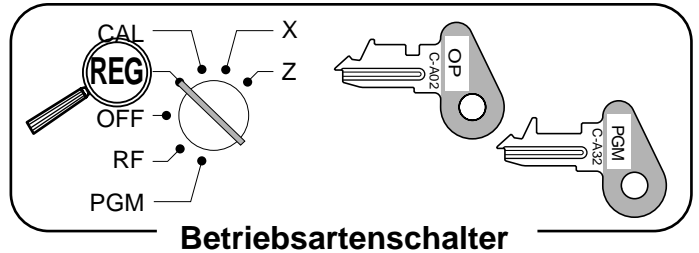

Betriebsartenschalter

Berichtigung eines Postens, den Sie eingegeben aber noch nicht registriert haben

TASTENBETÄTIGUNG

KASSENBON

<p>2 00</p> <p>1 00 C <small>C/CAC</small></p> <p>1 2 + 1</p> <p>1 1 X <small>DATE TIME</small></p> <p>2 00 - 2</p> <p>2</p> <p>3 C <small>C/CAC</small></p> <p>1 5 PLU</p> <p>6 00</p> <p>1 5 C <small>C/CAC</small></p> <p>1 5 PLU</p> <p>Die Unter-Warengruppen-Nr. erneut eingeben.</p> <p>1 0 00 ADD/PRICE</p> <p>1 0 00 SUB TOTAL</p> <p>1 5 00 C <small>C/CAC</small></p> <p>1 5 00 CA/AMT = / TEND</p> <p>CR</p>	<p>Berichtigung des Einheitspreises</p> <p>Berichtigung der Menge</p> <p>Berichtigung der PLU-Nr.</p> <p>Berichtigung des Unter-Warengruppen-Einheitspreises (Für Registrierung siehe Seite 66.)</p> <p>Berichtigung eines teilweise übergebenen Betrags</p>	<pre> REG 15-03-2002 11:35 CLERK 01 000026 DEPT01 .1.00 11 X @2.00 DEPT02 .22.00 PLU0003 .1.30 PLU0015 .10.00 TOTAL .34.30 CASH .15.00 CREDIT .19.30 </pre>
---	--	---

Grundlegende Operationen und Einstellungen

Berichtigung des zuletzt eingegebene und bereits registrierten Postens

TASTENBETÄTIGUNG

KASSENBON

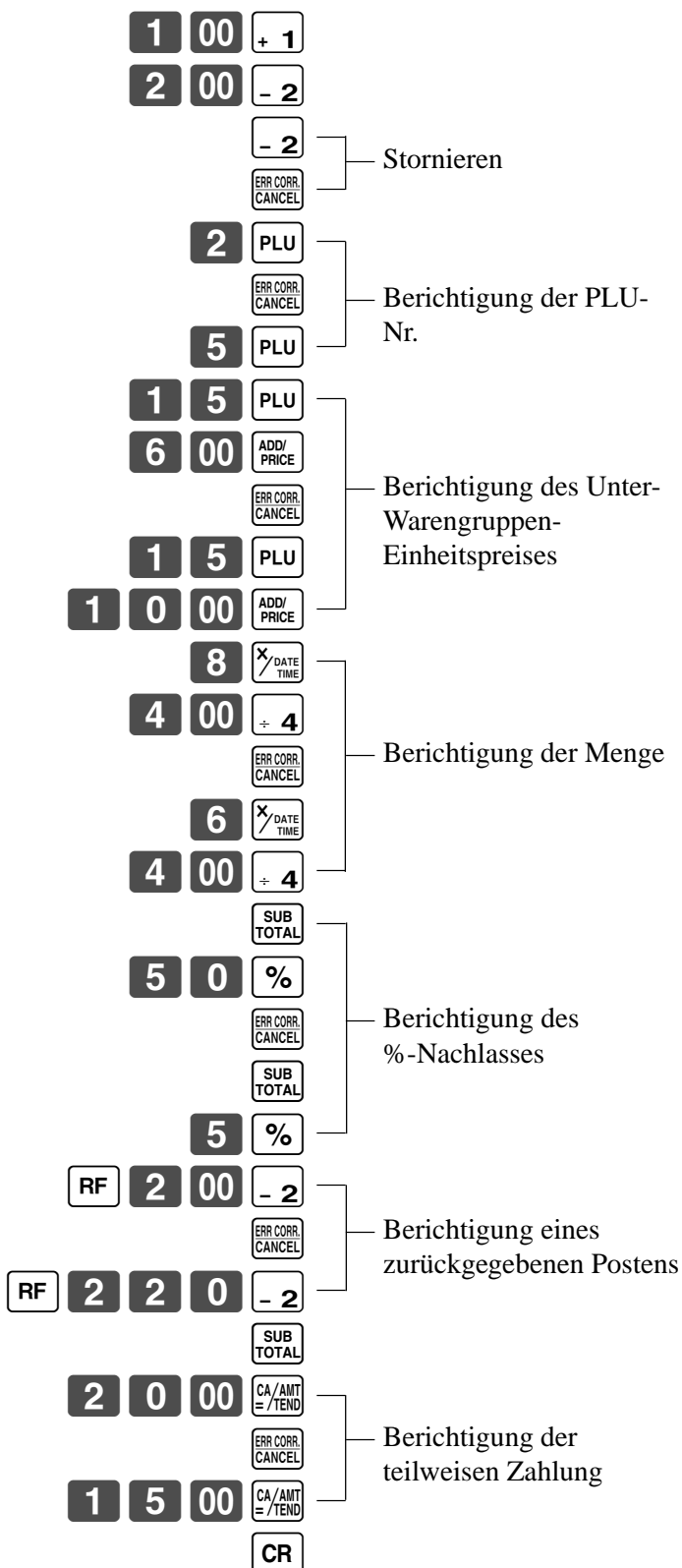

REG	15-03-2002	11:40
CLERK	01	000027
DEPT01		·1.00
DEPT02		·2.00
DEPT02		·2.00
ERR CORR		·2.00
PLU0002		·1.20
ERR CORR		·1.20
PLU0005		·1.50
PLU0015		·6.00
ERR CORR		·6.00
PLU0015		·10.00
8 X	@4.00	
DEPT04		·32.00
ERR CORR		·32.00
6 X	@4.00	
DEPT04		·24.00
ST		·38.50
50%		
%-		·19.25
ERR CORR		·19.25
ST		·38.50
5%		
%-		·1.93
REFUND	
DEPT02		·2.00
ERR CORR		·2.00
REFUND	
DEPT02		·2.20
TOTAL		·34.37
CASH		·20.00
ERR CORR		·20.00
CASH		·15.00
CREDIT		·19.37

Stornieren aller Posten in einer Transaktion

TASTENBETÄTIGUNG

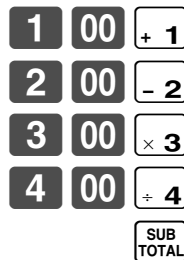

Die **SUB TOTAL** Taste muss gedrückt werden, um die Transaktion zu stornieren.



KASSENBON

```
REG 15-03-2002 11:45
CLERK 01 000028

DEPT01 .1.00
DEPT02 .2.00
DEPT03 .3.00
DEPT04 .4.00
CANCEL TTL .....
```

Wichtig!

- Achten Sie darauf, dass die Anzahl der Posten, die in einer zu stornierenden Transaktion enthalten ist, begrenzt ist (24~40 Posten), abhängig von der Kompliziertheit der Transaktion. Falls Sie versuchen, eine Transaktion zu stornieren, die diese Grenze übersteigt, kommt es zu einem Fehler.

Falls es zu einem Fehler kommt, registrieren Sie diese Posten in der RF-Betriebsart.

- Sie können die Registrierkasse so programmieren, dass diese Operation nicht gestattet ist.

Registrieren von Nichtverkäufen

Sie können den folgenden Vorgang verwenden, um die Schublade zu öffnen, ohne einen Verkauf zu registrieren. Diese Operation muss außerhalb des Verkaufs ausgeführt werden.

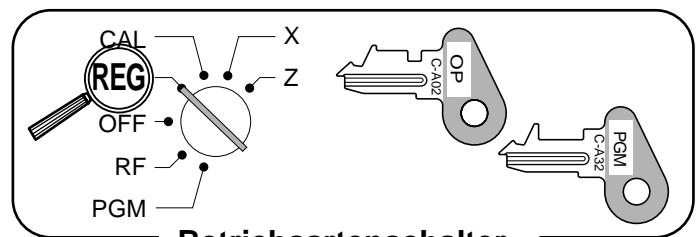

TASTENBETÄTIGUNG



KASSENBON

```
REG 15-03-2002 11:50
CLERK 01 000029

#/NS .....
```

Ausdrucken des täglichen RESET-Verkaufsberichts

Dieser Bericht zeigt die täglichen Verkaufssummen.

TASTENBETÄTIGUNG

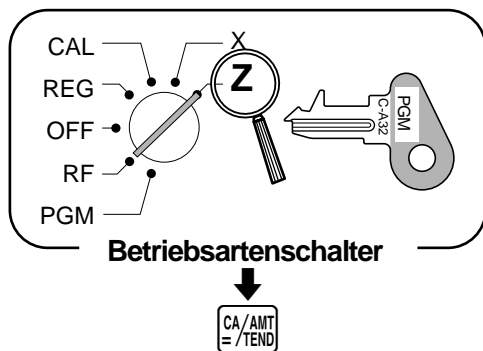

KASSENBON

Z	15-03-2002	12:00		Rückstellungsbetriebsart/Datum/Zeit
CLERK	01		000030	Fortlaufende Nr.
0000	DAILY	Z	0001	Berichtcode/Berichttitel/Rückstellsymbol/Rückstellzähler
DEPT01	QT	15		Warengruppenbeschreibung/Postenzahl *1
			·339.50	Warengruppenbetrag *1
DEPT02	QT	19		
			·62.70	
DEPT03	QT	31		
			·139.10	
DEPT04	QT	23		
			·332.67	
NON-LINK DPT	QT	10		Anzahl der Posten der nicht verknüpften Warengruppen
			·94.90	Betrag der nicht verknüpften Warengruppen

GROSS TOTAL	QT	253		Brutto-Postenzahl
			·1146.90	Brutto-Verkaufsbetrag
NET TOTAL	No	100		Kundenzahl
			·1217.63	Netto-Verkaufsbetrag
CASH-INDW			·903.06	Bargeldbetrag in Schublade
CHECK-INDW			·183.60	Scheckbetrag in Schublade
CREDIT-INDW			·197.17	Kreditkartebetrag in Schublade
TAX-AMT 1			·732.56	Steuerpflichtiger Betrag 1 *2
TAX 1			·43.96	Steuerbetrag 1 *2
TAX-AMT 2			·409.72	Steuerpflichtiger Betrag 2 *2
TAX 2			·21.55	Steuerbetrag 2 *2
TAX-AMT 3			·272.50	Steuerpflichtiger Betrag 3 *2
TAX 3			·8.18	Steuerbetrag 3 *2
ROUNDING AMT			·4.75	Rundungsbetrag (nur Australien)
CANCEL TTL	No	2		Anzahl der Stornierungen
			·108.52	Stornierungsbetrag
RF-MODE TTL	No	2		Anzahl der Rückzahlungsoperationen (Betriebsart) *3
			·3.74	Betrag der Rückzahlungsoperationen (Betriebsart) *3

CASH	No	81		Anzahl der Bargeldverkäufe
			·836.86	Betrag der Bargeldverkäufe
CHECK	No	10		Anzahl der Scheckverkäufe
			·197.17	Betrag der Scheckverkäufe
CREDIT	No	9		Anzahl der Kreditkarteverkäufe
			·183.60	Betrag der Kreditkarteverkäufe
RC	No	2		Anzahl der Einzahlungen
			·78.00	Betrag der Einzahlungen
PD	No	1		Anzahl der Auszahlungen
			·6.80	Betrag der Auszahlungen
-	No	8		Anzahl der Subtraktionen
			·3.00	Betrag der Subtraktionen
%-	No	10		Anzahl der Abschläge
			·4.62	Betrag der Abschläge
REFUND	No	7		Anzahl der Rückzahlungsoperationen (Taste) *3
			·27.79	Betrag der Rückzahlungsoperationen (Taste) *3
ERR CORR	No	10		Anzahl der Fehlerberichtigungen
			·12.76	Betrag der Fehlerberichtigungen
#/NS	No	5		Anzahl der Nichtverkäufe

CLERK 01	No	12		Verkäufer 1/Anzahl der Verkäufe von Verkäufer 1
			·127.63	Verkaufsbetrag von Verkäufer 1
CLERK 02	No	6		
			·113.90	
CLERK 20	No	2		
			·113.90	

GRND TTL			·0000001217.63	Nicht rückstellbare Gesamtverkaufssumme *3

*1 Warengruppen mit Nullsummen (Betrag und Postenzahl sind Null) werden nicht ausgedruckt.

*2 Der steuerpflichtige Betrag und der Steuerbetrag werden nur ausgedruckt, wenn die entsprechende Steuertabelle programmiert wurde.

*3 Diese Posten können durch die Programmierung weggelassen werden.



Fortgeschrittene Operationen und Einstellungen

Dieser Abschnitt beschreibt fortgeschrittene Einstellungen und Operationen, die Sie in Abhängigkeit von Ihren Verkaufsbedingungen benötigen.

Kassenbonformat nach Abschluss der Transaktion, allgemeine Druckersteuerung, Eingabepflicht, Maschinenmerkmale

Über die Kassenbonausgabe nach Transaktionsabschluss

Sie können einen Kassenbon ausgeben, auch wenn die Registrierkasse nicht auf die Kassenbon-Ausgabebetriebsart geschaltet ist. Diese Funktion lässt Sie einen Kassenbon nach dem Abschluss der Transaktion ausgeben. Achten Sie darauf, dass dabei alle nachfolgenden Bedingungen erfüllt sein müssen.

- Die Option „Kassenbon ausdrucken“ ist gewählt.
- Der Kassenbon-Ausgabestatus muss auf OFF gestellt sein.
- Die Transaktion muss unter Verwendung der ,  oder  Taste in der Betriebsart REG oder RF abgeschlossen sein.

Beispiel für Kassenbon nach Transaktionsabschluss

Sie können die Registrierkasse so programmieren, dass sie nur die Transaktionssumme (unteres Gesamtsummenformat) oder alle Einzelheiten (unteres Einzelheitenformat) auf dem Kassenbon nach Transaktionsabschluss ausdruckt. Achten Sie darauf, dass die Registrierkasse unabhängig von der Programmierung das Gesamtsummenformat ausdruckt, wenn die Transaktion mehr als 45 Zeilen (einschließlich Kassenbon-Kopfzeile) enthält.



TASTENBETÄTIGUNG

KASSENBON

Posten 1	Einheitspreis	\$10,00
	Menge	1
	Warengruppe	1
Posten 2	Einheitspreis	\$20,00
	Menge	1
	Warengruppe	2
Zahlungsart	Bargeld	\$30,00

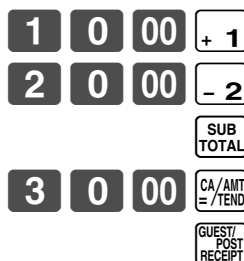

Kassenbon wird nicht ausgegeben.

Kassenbon nach Transaktionsabschluss wird ausgegeben.

Falls „Automatische Ausgabe“ gewählt ist, muss die  Taste nicht gedrückt werden.

Gesamtsummenformat

REG	15-03-2002	12:35
CLERK	01	000123
CASH		·30.00

Einzelheitenformat

REG	15-03-2002	12:35
CLERK	01	000123
DEPT01		·10.00
DEPT02		·20.00
TOTAL		·30.00
CASH		·30.00
CHANGE		·0.00

Wichtig!

- Sie können nur einen Kassenbon nach dem Transaktionsabschluss pro Transaktion ausgeben.

Fortgeschrittene Operationen und Einstellungen

Programmieren der allgemeinen Druckersteuerung

Nichtausdrucken der Zwischensummenzeile während der Geldübergabeoperation.	a	Nein = 0 Ja = 1	a+b+c = <input type="text"/> D ₈
Ausdrucken der Gesamtsummenzeile, auch wenn keine Geldübergabeoperation ausgeführt wird.	b	Nein = 0 Ja = 2	
Ausdrucken der Steuersumme (nur für Australien).	c	Nein = 0 Ja = 4	
Ausdrucken der aktuellen Zeit.	a	Ja = 0 Nein = 1	a+b+c = <input type="text"/> D ₇
Nichtausdrucken des Datums auf dem Journalstreifen.	b	Ja = 0 Nein = 2	
Nichtausdrucken der fortlaufenden Nummer.	c	Ja = 0 Nein = 4	
Ausdrucken des Kassensbons/Journalstreifens.	a	Kassensbon = 0 Journal = 1	a+b+c = <input type="text"/> D ₆
Ausgabe eines Kassensbons nach Transaktionsabschluss durch Abschlusstaste (automatische Ausgabe)/Taste für Kassensbonausgabe (manuelle Ausgabe).	b	Manuell = 0 Automatisch = 2	
Nachträgliche Kassensbon: Detailliert oder nur die Gesamtsumme.	c	Detail = 0 Gesamt = 4	
Ausdrucken des steuerpflichtigen Betrags.	a	Ja = 0 Nein = 1	a+b+c = <input type="text"/> D ₅
Ausdrucken der Steuersymbole.	b	Ja = 0 Nein = 2	
Ausdrucken der Anzahl der verkauften Posten.	c	Nein = 0 Ja = 4	
Nichtausdrucken der Postenzeilen auf dem Journalstreifen (JOURNAL SKIP).	a	Nein = 0 Ja = 1	a+b+c = <input type="text"/> D ₄
Ausdrucken der Zwischensumme, wenn Taste gedrückt wird.	b	Nein = 0 Ja = 2	
Zeitsystem: 1 24-Stunden-System, 2 12-Stunden-System	c	1 = 0 2 = 4	
Stellenbegrenzungssymbol	a	Komma = 0 Punkt = 1	a+b+c = <input type="text"/> D ₃
Dezimalsymbol.	b	Punkt = 0 Komma = 2	
Komprimiertes Ausdrucken des Journalstreifens (Drucken mit Zeichen der halben Höhe).	c	Ja = 0 Nein = 4	
Ausdrucken von Bindestrichen vor dem Transaktionsabschluss.	a	Nein = 0 Ja = 1	a+b = <input type="text"/> D ₂
Ausdrucken der Steuersumme am Kassensbon und Bericht.	b	Nein = 0 Ja = 2	
Ausdrucken der GST MOF-Meldung für Australien.	a	Nein = 0 Ja = 1	a+b = <input type="text"/> D ₁
Ausdrucken des Kassensbons mit Zeichen doppelter Höhe.	b	Nein = 0 Ja = 2	

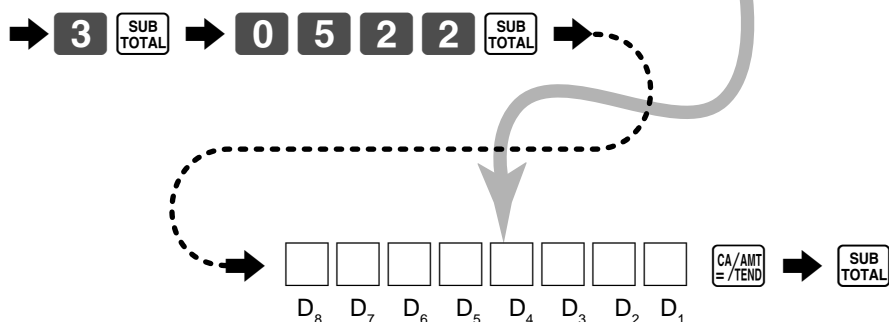

Programmieren der Eingabepflicht und Verkäuferkontrollfunktion

Eingabepflicht der <input type="button" value="SUB TOTAL"/> Taste vor Transaktionsabschluss.	a	Nein = 0 Ja = 2	a+b = <input type="text"/> D ₈
Eingabepflicht der Gelddeklaration vor täglichem Bericht/Rückstell- und Ausleseoperation.	b	Nein = 0 Ja = 4	
Zwangswise Eingabe der Anzahl der Kunden		Nein = 0 Ja = 2	<input type="text"/> D ₇
Immer „0“.			<input type="text" value="0"/> D ₆
Beibehaltung des Menüumschaltstatus für die nächste Registrierung mittels PLU-Folientaste. (Wenn „Nein“, drücken Sie jedes Mal die <input type="button" value="MENU SHIFT"/> Taste.)	a	Nein = 0 Ja = 1	a+b+c = <input type="text"/> D ₅
Multiplikationsvorgang: 1 Menge × Betrag, 2 Betrag × Menge	b	1 = 0 2 = 2	
Behandlung der numerischen Eingaben vor dem Drücken der PLU-Folientaste als Betrag oder Menge (Stückzahl).	c	Betrag = 0 Menge = 4	
Löschen des Tastenpuffers, wenn ein Kassensbon ausgegeben wird.	a	Nein = 0 Ja = 1	a+b+c = <input type="text"/> D ₄
Ausführung der automatischen Abmeldung, wenn ein Kassensbon/Bericht ausgegeben wird.	b	Nein = 0 Ja = 2	
Restriktion (auf 0, 5) der letzten Stelle der Bargeldverkäufe, der Einzahlungen, Auszahlungen und der Gelddeklaration (nur für Australien).	c	Nein = 0 Ja = 4	
Anzeigen von „Sekunden“ während der Zeitanzeige.		Nein = 0 Ja = 2	<input type="text"/> D ₃
Rückstellen der fortlaufenden Nummer, wenn der tägliche Bericht ausgegeben wird.	a	Ja = 0 Nein = 1	a+b = <input type="text"/> D ₂
Verbot der Stornieroperation.	b	Nein = 0 Ja = 2	
Immer „0“.			<input type="text" value="0"/> D ₁

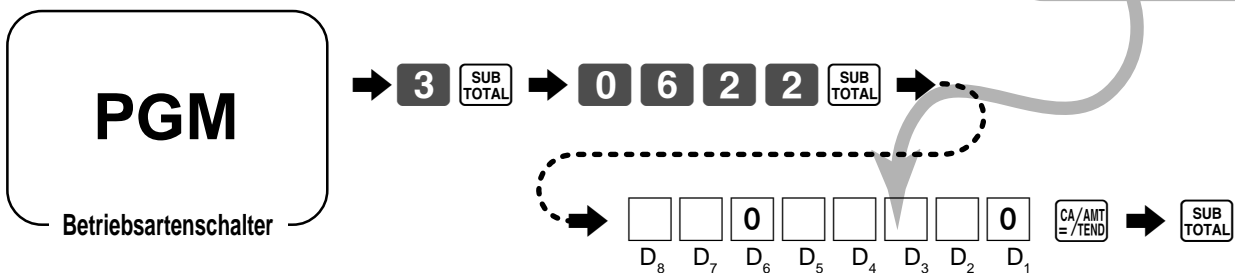

Programmieren der Auslese/Rückstellungsbericht-Drucksteuerung

Aufnahmemethode für elektronischen Journalspeicher: 1 Überschreiben der alten Daten, 2 Anhängen an alte Daten	a	1 = 0 2 = 1	a+b = <input type="text"/> D ₆
Ausdrucken der ersten und letzten fortlaufenden Nummer des Tages (Bereich der fortlaufenden Nr.) auf dem täglichen Verkaufs-/Rückstellbericht.	b	Nein = 0 Ja = 4	
Nichtausdrucken der Nullsummenzeilen auf dem Warengruppen- und Transaktions-Auslese-/Rückstellbericht.	a	Ja = 0 Nein = 1	a+b+c = <input type="text"/> D ₅
Nichtausdrucken der Nullsummenzeilen auf dem PLU-Auslese-/Rückstellbericht.	b	Ja = 0 Nein = 2	
Nichtausdrucken der Nullsummenzeilen auf dem stündlichen Verkaufsbereich.	c	Ja = 0 Nein = 4	
Ausdrucken des Verkaufsverhältnisses auf dem Auslese-/Rückstellbericht.	a	Nein = 0 Ja = 1	a+b = <input type="text"/> D ₄
Nichtausdrucken der nicht rückstellbaren Gesamtsumme auf dem täglichen Rückstellbericht.	b	Nein = 0 Ja = 2	
Nichtausdrucken des Summenbetrages und der Anzahl (sowohl RF-Betriebsart als auch RF-Taste) auf dem Auslese-/Rückstellbericht.	a	Nein = 0 Ja = 1	a+b = <input type="text"/> D ₃
Ausdrucken des Steuersatzes mit der Steuersumme.	b	Nein = 0 Ja = 2	
Immer „,00“.			<input type="text"/> 0 <input type="text"/> 0 D ₂ D ₁

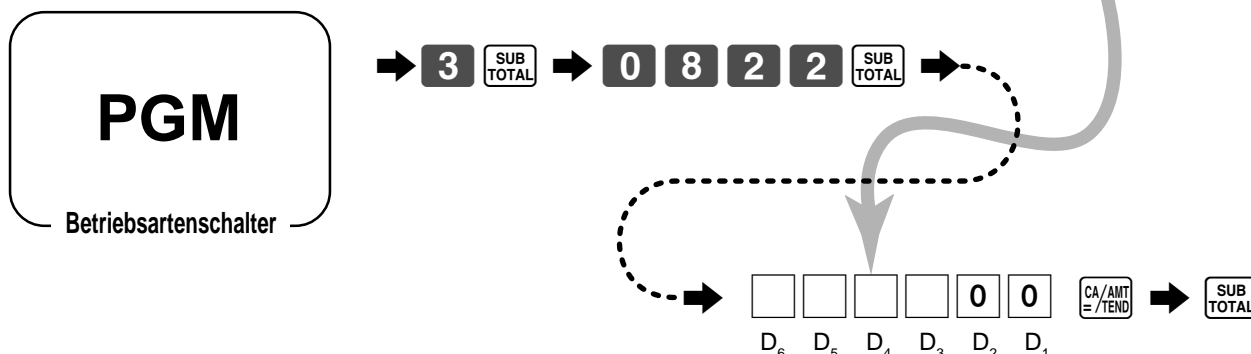

Einstellen einer Geschäfts-/Maschinenummer

Sie können eine 4-stellige Maschinenummer eingeben, um Ihre Maschine zu identifizieren. Die Maschinenummer wird für jede Transaktion auf Kassenbon/Journalstreifen ausgedruckt.

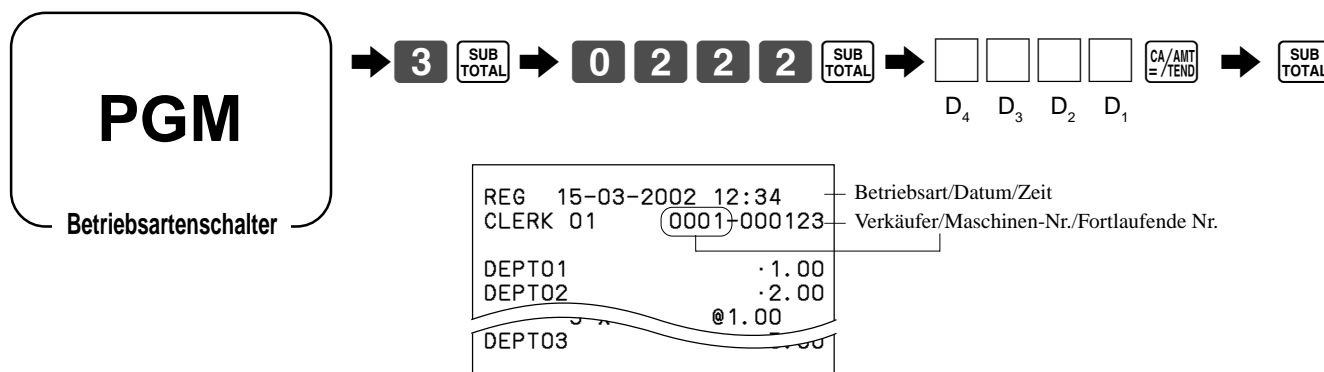

Programmieren der Verkäufer

Sie können bis zu einer 4-stelligen Zuordnungsnummer (Verkäufernummer), den Übungsstatus (z.B. Trainingskassierer) und die Kommissionsrate für jeden Verkäufer programmieren.

Programmieren der Verkäufernummer

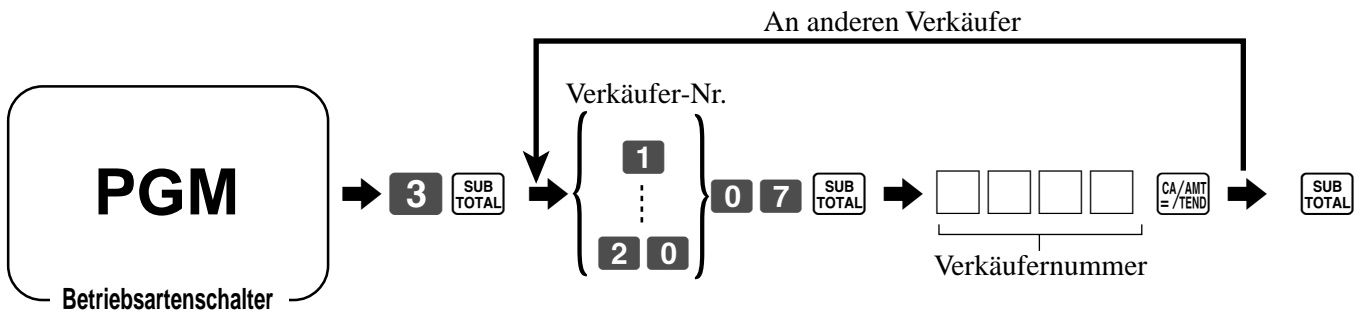

Programmieren des Übungsstatus für einen Verkäufer

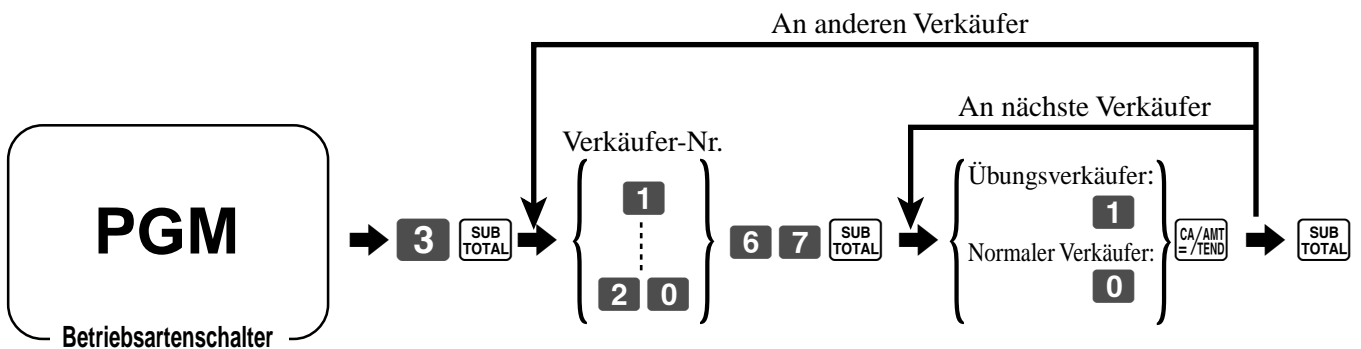

Wenn sich ein Übungsverkäufer anmeldet, schaltet die Registrierkasse automatisch in die Übungsbetriebsart. In der Übungsbetriebsart werden die Summenregister und Zähler durch die Operationen nicht betroffen. Die Übungsbetriebsartsymbole werden in den Spalten der in der Übungsbetriebsart erzeugten Kassenboneingaben ausgedruckt. Die Registrierkasse verlässt die Übungsbetriebsart, wenn sich der Übungsverkäufer abmeldet.

Programmierung der Verkäuferkommissionsrate

Hinweis: Zusätzlich zu der Kommissionsratenprogrammierung (diesem Programm) vergessen Sie *nicht* das Programmieren des Kommissionsstatus für jeden Posten (Warengruppe, PLU und PLU-Folientaste).

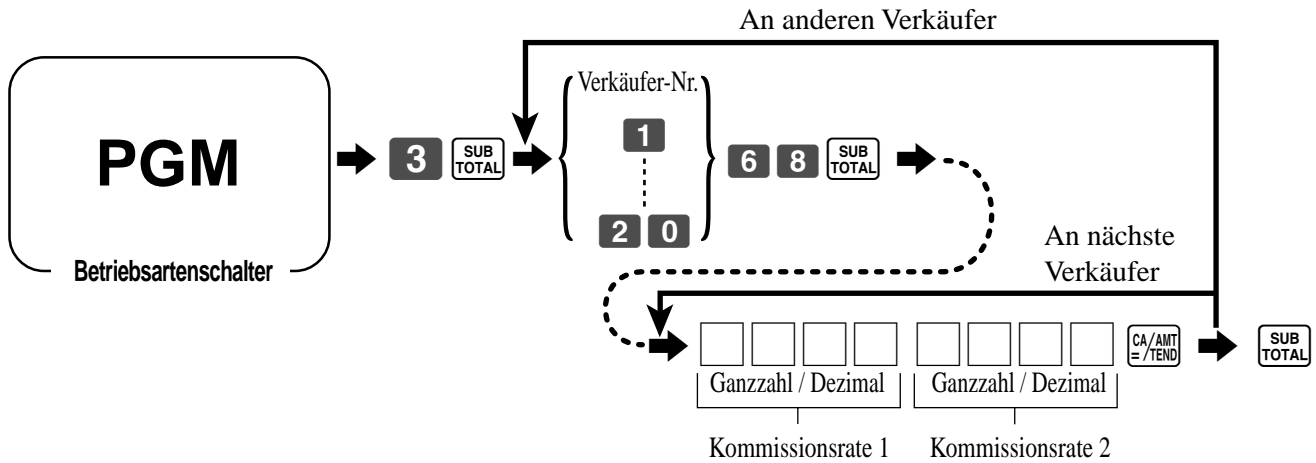

Über die Verkäuferunterbrechungsfunktion

Diese Registrierkasse lässt sich so programmieren, dass eine Verkäuferunterbrechung ermöglicht wird, wodurch mehrere Verkäufer gleichzeitig die gleiche Registrierkasse verwenden können. Falls ein Verkäufer mit der Registrierung einer Transaktion beginnt, kann ein anderer Verkäufer die ursprüngliche Registrierung unterbrechen und mit einer neuen Registrierung beginnen. Der ursprüngliche Verkäufer kann später die unterbrochene ursprüngliche Registrierung fortsetzen.

Verwendung der Verkäuferunterbrechungsfunktion

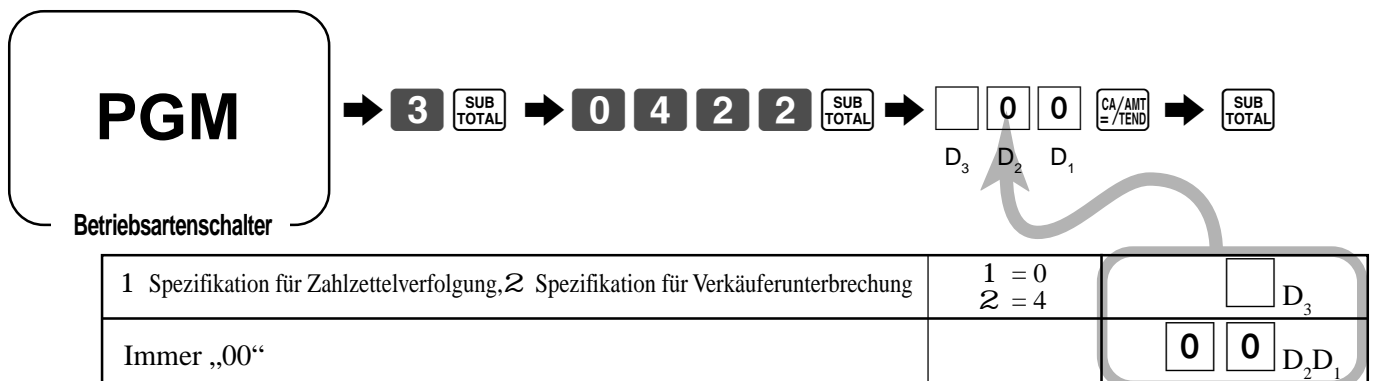

Programmieren der Beschreibungen und Meldungen

Sie können die folgenden Beschreibungen und Meldungen programmieren:

- Berichtbeschreibung (wie Gesamtsumme, Nettosumme, Bargeld in Schublade ...)
- Gesamtsumme
- Sonderzeichen (wie Betriebsartensymbol, steuerpflichtiges Symbol ...)
- Titel des Auslese-/Rückstellberichts
- Verkäufername
- PLU-Artikel-Beschreibung
- Meldungen (Firmenlogo, Werbemeldung und Abschlussmeldung)
- Beschreibungen der Funktionstasten
- Beschreibungen der Warengruppentasten

Programmieren der Berichtbeschreibung, Gesamtsumme, Sonderzeichen, des Berichtstitels, der Kassenbonnmeldung und des Verkäufernamens

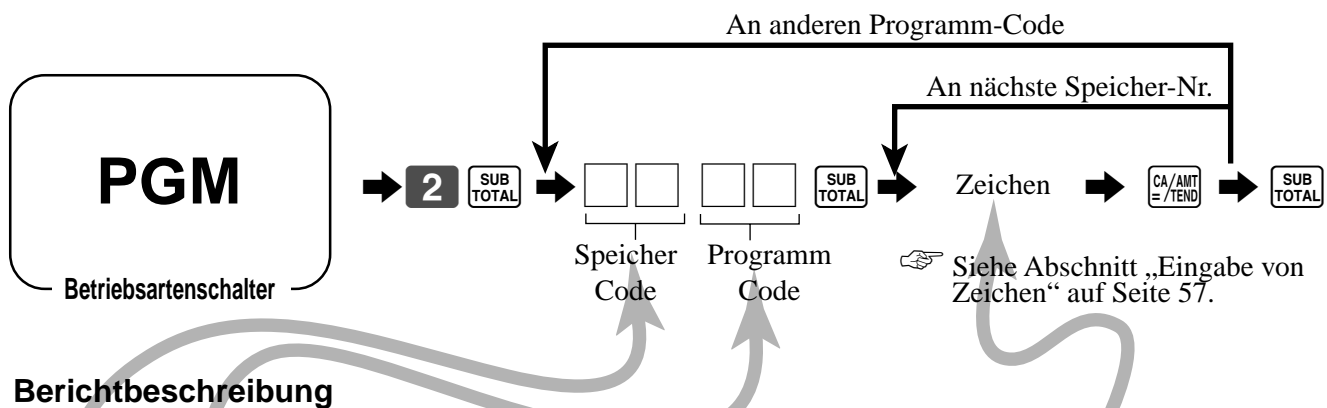

Berichtbeschreibung

Speicher Nr.	Programm-Code	Inhalt	Anfängliche Zeichen	Ihre Zeichen			
01	01	Bruttosumme	BRUTTO				
02		Nettosumme	NETTO				
03		Bargeld in Schublade	BAR/LADE				
04		Kreditbetrag in Schublade	KRE/LADE				
05		Scheckbetrag in Schublade	SCH/LADE				
06		Kreditkartebetrag in Schublade	KA/LADE				
07		Fremdwährungs-Bargeld in Schublade 1	FW/BAR1				
08		Fremdwährungs-Scheck in Schublade 1	FW/SCH1				
09		Fremdwährungs-Barbetrag in Schublade 2	FW/BAR2				
10		Fremdwährungs-Scheckbetrag in Schublade 2	FW/SCH2				
11		Steuerpflichtiger Betrag 1	UMSATZ 1				
12		Steuer 1	MWST 1				
13		Steuerpflichtiger Betrag 2	UMSATZ 2				
14		Steuer 2	MWST 2				
15		Steuerpflichtiger Betrag 3	UMSATZ 3				
16		Steuer 3	MWST 3				
17		Steuerpflichtiger Betrag 4	UMSATZ 4				
18		Steuer 4	MWST 4				
19		Nicht verwendet					
20		Nicht verwendet					
21		Nicht verwendet					
22		Rundung	RUNDUNG				
23		Stornierungs-Gesamtsumme	BONSTORNO				
24		Rückzahlungsgesamtsumme (Betriebsart)	RETOUR/S				
25		Verkäuferkommission 1	PROVISION 1				
26		Verkäuferkommission 2	PROVISION 2				
27		Rechnerbetriebsart-Zählung	RECHNER				
28		Gesamtsumme der nicht verknüpften Warengruppen	N ANBDG WG				

Fortgeschrittene Operationen und Einstellungen

Gesamtsumme, Sonderzeichen

Speicher Nr.	Programm-Code	Inhalt	Anfängliche Zeichen	Ihre Zeichen
01	20	Gesamtsumme	GT	
001	23	Betrag/@/Nr./Menge (je 2)	· @ANST	
		Betrag/@/Nr./Menge (GST für Australien) (je 2)	\$ @ANST	
02		Postenzähler/Kunde (je 2)	STKU	
03		Multiplikation/Auftrennungspreis (je 2)	X /	
04		Steuerpflichtiger Status 1 – 4 (je 2)	T1T2T3T4	
		Steuerpflichtiger Status 1 (GST für Australien) (je 2)	* T2T3T4	
05		Alle steuerpflichtigen Status	*	
06		Fremdwährungssymbol (je 2)	* *	
07		Registrierbetriebsart/Rückzahlungsbetriebsart (je 4)	REG RF	
08		Nicht verwendet (4)/Programmierbetriebsart (3)	PGM n (n=1-6)	
09		X/Z-Betriebsart (je 4)	X Z	
10		CAL-Betriebsart (4)	CAL	
11		Übungsbetriebsart	TRG	
12		Übungssymbol	TRAINING	
13		Gesamtsummensymbol (Übergabe)	TOTAL	
14		Wechselgeldsymbol	RUEGELD	
15		Nicht verwendet		
16		Gesamtsummensymbol (Kassenbon nach Abschluss)	TOTALQ/B	
17		Gesamtsummensymbol (%-Registrierung)	ZW-SUMME	
18		Erste Tageshälfte (AM), zweite Tageshälfte (PM) (je 3)	AM PM	
19		Steuersumme	MWST	
20		Senden der automatischen Programmdatei	GESENDET	
21		Empfang der automatischen Programmdatei	EMPFANGE	
22		Automatische Programmierung	PGM	
23		Normale Abschlussmeldung der automatischen Programmierung	ENDE	
24		Fehlerabschlussmeldung der automatischen Programmierung	FEHLER	
25		Erzwungene Abschlussmeldung der automatischen Programmierung	**ENDE**	
26		Gesamtsummenmeldung am Bericht	REP. TL	
27	Bedienungszuschlag-Gesamtsumme	SERV. TL		
28	Zahlzettelnummer	TISCH-#		

Berichtstitel

Speicher Nr.	Programm-Code	Inhalt	Anfängliche Zeichen	Ihre Zeichen
01	24	Titel des täglichen Berichts	TAGESBERICHT	
02		Titel des PLU-Berichts	ARTIKEL	
03		Titel des stündlichen Verkaufsberichts	ZEITBER	
04		Titel des Gruppenberichts	GRUPPEN	
05		Titel des Verkäuferberichts	BEDIENER	
06		Titel des finanziellen Berichts	KURZBER	
07		Titel des monatlichen Berichts	MONATBER	
08		Titel des periodischen Berichts 1	MONAT-1	
09		Titel des periodischen Berichts 2	MONAT-2	
10		Titel des individuellen Berichts		
11		Berichtstitel für offenen Zahlzettel	RECHNUNGEN	
12		Titel des elektronischen Journalberichts	E-JOURNAL	

Verkäufername

Speicher Nr.	Programm-Code	Inhalt	Anfängliche Zeichen	Ihre Zeichen
01	07	Verkäufer 01	B01	
02		Verkäufer 02	B02	
03		Verkäufer 03	B03	
04		Verkäufer 04	B04	
		verkauer 19	B05	
20		Verkäufer 20	B20	

Kassenbon-Meldung

Siehe nachfolgenden Abschnitt „Programmieren der Kassenbonmeldung/Logostempel-Kontrollfunktion“.

Speicher Nr.	Programm-Code	Inhalt	Anfängliche Zeichen	Ihre Zeichen
01	32	Erste Zeile des Firmenlogos		
02		Zweite Zeile des Firmenlogos	VIELEN DANK	
03		Dritte Zeile des Firmenlogos	FÜR IHREN	
04		Vierte Zeile des Firmenlogos	EINKAUF	
05		Fünfte Zeile des Firmenlogos		
06		Sechste Zeile des Firmenlogos		
07		Erste Zeile der Werbemeldung		
08		Zweite Zeile der Werbemeldung		
09		Dritte Zeile der Werbemeldung		
10		Vierte Zeile der Werbemeldung		
11		Fünfte Zeile der Werbemeldung		
12		Erste Zeile der Abschlussmeldung		
13		Zweite Zeile der Abschlussmeldung		
14		Dritte Zeile der Abschlussmeldung		
15		Vierte Zeile der Abschlussmeldung		
16		Fünfte Zeile der Abschlussmeldung		
17		Erste Zeile der MOF-Meldung für Australien	TAX INVOICE	
18		Zweite Zeile der MOF-Meldung für Australien	* INDICATES	
19		Dritte Zeile der MOF-Meldung für Australien	TAXABLE SUPPLY	

Programmieren der Kassenbonmeldung/Logostempel-Kontrollfunktion

1 Ausdrucken des Grafiklogos (elektronischer Logostempel), 2 Logomeldung	a	1 = 0 2 = 1	a+b+c = <input type="text"/> D ₈
Ausdrucken der Werbemeldung.	b	Nein = 0 Ja = 2	
Ausdrucken der Abschlussmeldung.	c	Nein = 0 Ja = 4	
Immer „0000000“			<input type="text"/> 0 ~ <input type="text"/> 0 D ₇ ~D ₁

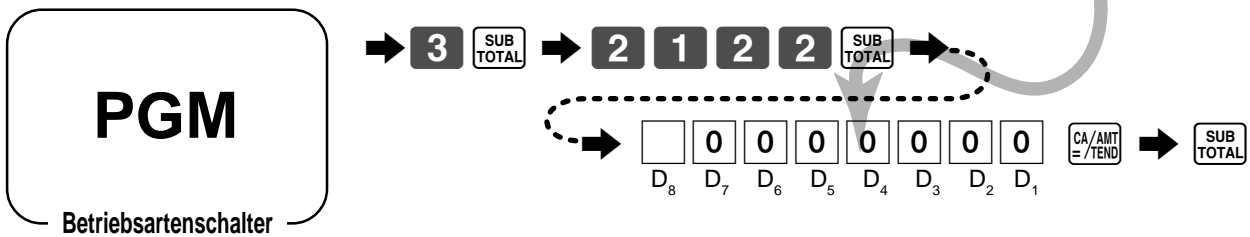

Programmieren der Warengruppentasten-Beschreibung

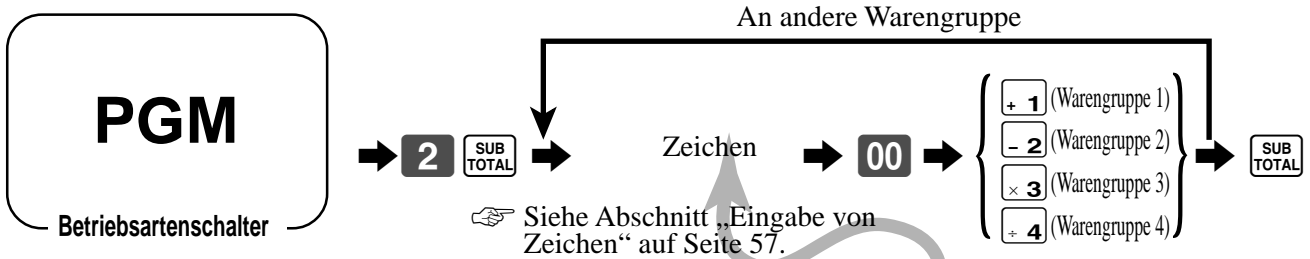

Inhalt	Anfängliche Zeichen	Ihre Zeichen
Warengruppe 01	WG01	
Warengruppe 02	WG02	
Warengruppe 03	WG03	
Warengruppe 04	WG04	

Fortgeschrittene Operationen und Einstellungen

Programmieren der PLU-Beschreibung

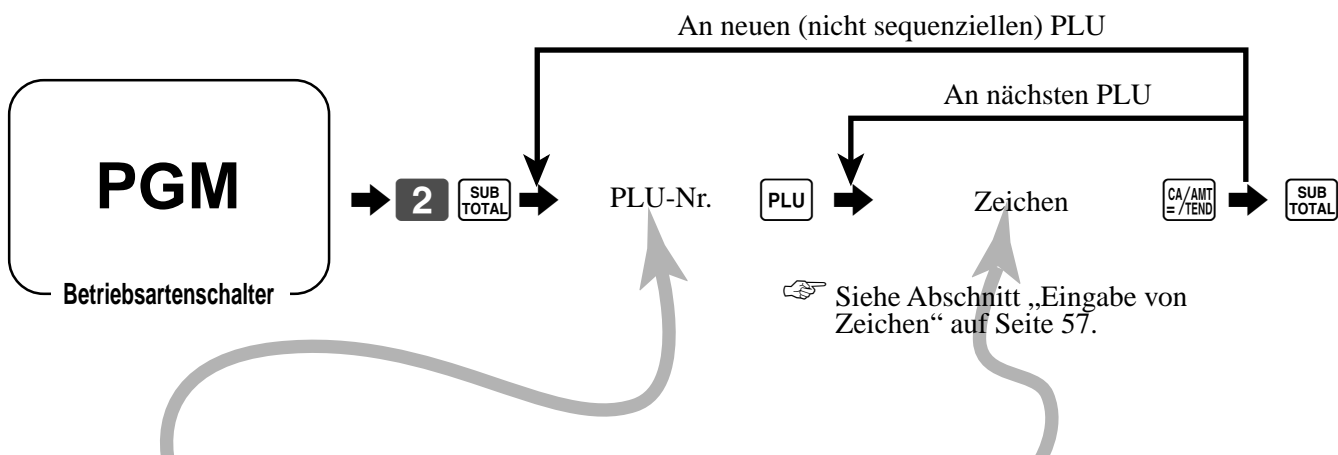

PLU-Nr.	Inhalt	Anfängliche Zeichen	Ihre Zeichen
001	PLU001	ART0001	
002	PLU002	ART0002	
003	PLU003	ART0003	
004	PLU004	ART0004	
005	PLU005	ART0005	
006	PLU006	ART0006	
007	PLU007	ART0007	
008	PLU008	ART0008	
009	PLU009	ART0009	
010	PLU010	ART0010	
011	PLU011	ART0011	
012	PLU012	ART0012	
013	PLU013	ART0013	
014	PLU014	ART0014	
015	PLU015	ART0015	
016	PLU016	ART0016	
017	PLU017	ART0017	
018	PLU018	ART0018	
019	PLU019	ART0019	
020	PLU020	ART0020	
021	PLU021	ART0021	
022	PLU022	ART0022	
023	PLU023	ART0023	
024	PLU024	ART0024	
025	PLU025	ART0025	
026	PLU026	ART0026	
027	PLU027	ART0027	
028	PLU028	ART0028	
029	PLU029	ART0029	
030	PLU030	ART0030	
031	PLU031	ART0031	
032	PLU032	ART0032	
033	PLU033	ART0033	
034	PLU034	ART0034	
035	PLU035	ART0035	
036	PLU036	ART0036	
037	PLU037	ART0037	
038	PLU038	ART0038	
039	PLU039	ART0039	
1198	PLU1198	ART01198	
1199	PLU1199	ART01199	
1200	PLU1200	ART01200	

Programmierung der Beschreibungen der PLU-Folientasten

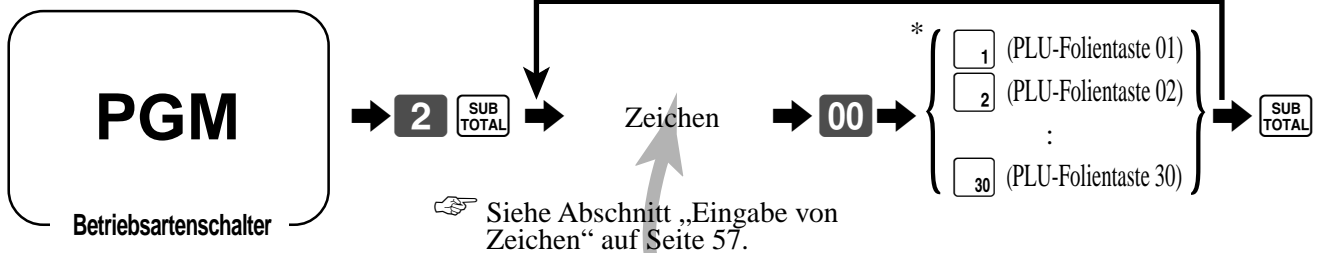

- * Drücken Sie zuerst die **MENU SHIFT** Taste ein Mal, wenn Sie die PLU-Folientasten 31~ 60 bezeichnen.
- Drücken Sie zuerst die **MENU SHIFT** Taste zwei Mal, wenn Sie die PLU-Folientasten 61~ 90 bezeichnen.

PLU-Nr.	Inhalt	Anfängliche Zeichen	Ihre Zeichen
001	PLU001	ART0001	
002	PLU002	ART0002	
003	PLU003	ART0003	
004	PLU004	ART0004	
005	PLU005	ART0005	
006	PLU006	ART0006	
007	PLU007	ART0007	
008	PLU008	ART0008	
009	PLU009	ART0009	
010	PLU010	ART0010	
011	PLU011	ART0011	
012	PLU012	ART0012	
013	PLU013	ART0013	
014	PLU014	ART0014	
015	PLU015	ART0015	
016	PLU016	ART0016	
017	PLU017	ART0017	
018	PLU018	ART0018	
019	PLU019	ART0019	
020	PLU020	ART0020	
021	PLU021	ART0021	
022	PLU022	ART0022	
023	PLU023	ART0023	
024	PLU024	ART0024	
025	PLU025	ART0025	
026	PLU026	ART0026	
027	PLU027	ART0027	
028	PLU028	ART0028	
029	PLU029	ART0029	
030	PLU030	ART0030	
031	PLU031	ART0031	
032	PLU032	ART0032	
033	PLU033	ART0033	
034	PLU034	ART0034	
035	PLU035	ART0035	
036	PLU036	ART0036	
037	PLU037	ART0037	
038	PLU038	ART0038	
039	PLU039	ART0039	
088	PLU088	ART0088	
089	PLU089	ART0089	
090	PLU090	ART0090	

Fortgeschrittene Operationen und Einstellungen

Programmieren der Funktionstasten-Beschreibung

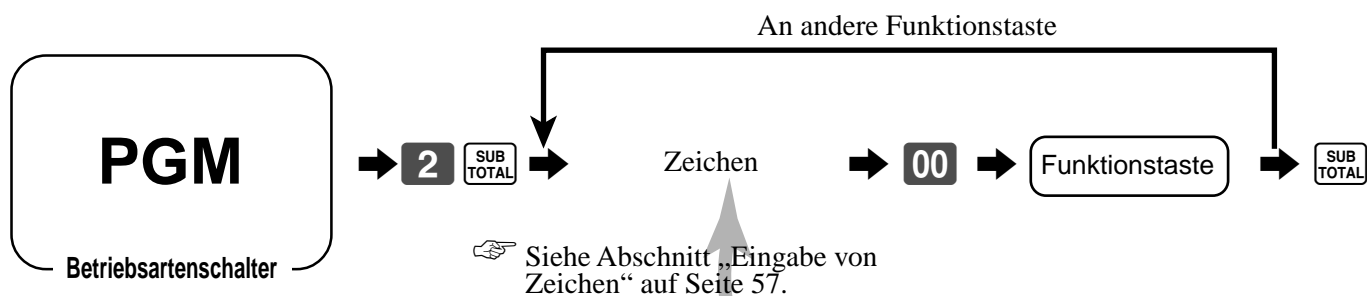

Inhalt	Anfängliche Zeichen	Ihre Zeichen									
Barbetrag/Übergebener Betrag	BAR										
Kredit	KREDIT										
Scheck	SCHECK										
Kreditkarte	K-KARTE										
Neuer Saldo	N. SALDO										
Zeichen aufrufen	TEXT										
Trinkgeld	TRINKGELD										
Einzahlung	EINZAHL.										
Auszahlung	AUSZAHL.										
Minus	NACHLASS										
Diskont	%-NACHL.										
Plus	AUFSCHL.										
Aufschlag	%+AUFSCH										
Manuelle Steuer	MAN. MWST										
Rückzahlung	RETOURE										
Fehlerberichtigung/Freigabe	STORNO										
Stornierung	N-STORNO										
Kassenbon nach Transaktionsabschluss/Gästekassenbon	BON/RG										
Nichtaddier	NUMMER										
Nichtaddier/Nichtverkauf	#/NULLB.										
Kein Verkauf	NULLBON										
Anzahl der Kunden	KUNDEN										
Arrangement	VERKN.										
Währungsumrechnung	WÄHRUNG										
MWSt	MSTATUS										
Preis	PREIS										
PLU	ARTIKEL										
Steuerumschaltung	N. MWST										
Menüumschaltung	MENÜ										
Öffnung	FREIG. 1										
Voreingestellte Öffnung	FREIG. 2										
Verkäufernummer	BEDIENER										
Zwischensumme	ZW-SUMME										
Kassenbon ein/ausschalten	EIN/AUS										
Multiplikation/Datum/Uhrzeit	X										
Neuer Zahlzettel	NEUTISCH										
Alter Zahlzettel	ALTTISCH										
Neuer/alter Zahlzettel	TISCH										
Zahlzettel addieren	RGZUSA										
„00“ Doppelnull	00										
„000“ Dreifachnull	000										
„.“ Dezimalpunkt	.										

Eingabe von Zeichen

In diesem Abschnitt ist die Methode für die Eingabe der Beschreibungen und Meldungen (Zeichen) während der Programmierung in die Registrierkasse beschrieben.

Die Zeichen werden durch die Zeichentastatur oder durch Code spezifiziert. In der ersten Hälfte dieses Abschnittes ist die Verwendung der Zeichentastatur beschrieben. Die zweite Hälfte beschreibt die Eingabemethode unter Verwendung des Zeichencodes.

Verwendung der Zeichentastatur

	1	2	3	4	5	()	2	3			4	5		
	1	6	7	8	9	0	MENU SHIFT	C			PLU	FEED		
A	B	C	D	E	F	G	@	6	7	8	9	/	7	8
a	b	c	d	e	f	g	.					.	SPACE	DBL SIZE
H	I	J	K	L	M	N	#		4	5	6	*		
h	i	j	k	l	m	n	,					,		
O	P	Q	R	S	T	U	%		1	2	3	-	C	
o	p	q	r	s	t	u	:					+ #2		
V	W	X	Y	Z	9	O	&		A	B		!	D	
v	w	x	y	z	CAPS	SHIFT			0	00	.	? #1		

1 Alphabettasten

Verwenden Sie diese Tasten für die Eingabe der Buchstaben des Alphabets.

2 Menüumschalttaste

Verwenden Sie diese Taste, um die Nummern der PLU-Folientasten von 1 bis 30 auf 31 bis 60 oder 61 bis 90 umzuschalten.

3 Löschtaste

Drücken Sie diese Taste, um alle in das Programm eingegebenen Zeichen zu löschen.

4 PLU-Taste

Verwenden Sie diese Taste für die Eingabe der PLU-Nummer.

5 Vorschubtaste

Halten Sie diese Taste gedrückt, um den Papierstreifen im Drucker vorzuschieben.

6 Zifferntasten

Verwenden Sie diese Tasten für die Eingabe der Programm-Codes, der Speichernummern und der Zeichen-Codes.

7 Leerstellentaste

Drücken Sie diese Taste, um eine Leerstelle einzugeben.

8 Taste für Buchstaben der doppelten Größe

Drücken Sie diese Taste, um zu spezifizieren, dass das nächste Zeichen mit doppelter Größe eingegeben wird.

Sie müssen diese Taste vor jedem Zeichen mit doppelter Größe drücken.

9 CAPS-Taste

Drücken Sie diese Taste, um die Zeichen von Kleinbuchstaben auf Großbuchstaben umzuschalten.

O Umschalttaste

Drücken Sie diese Taste, um die Zeichen von Großbuchstaben auf Kleinbuchstaben umzuschalten.

A Zeichenregistriertaste

Drücken Sie diese Taste, nachdem die alphabetische Eingabe für eine Beschreibung, einen Namen oder eine Meldung beendet wurde.

B Rückschritt/Zeichencode-Registriertaste

Registriert ein Zeichen mit dem Code (2 oder 3 Stellen). Löscht das zuletzt eingegebene Zeichen, gleich wie eine Rückschrittaste.

C Programmendtaste

Drücken Sie diese Taste, um die Zeichenprogrammierung abzuschließen.

D Zeicheneingabetaste

Drücken Sie diese Taste, um die programmierten Zeichen zu registrieren.

Beispiel:













Für die Eingabe von „Apple Juice“ betätigen Sie die Tasten: „DBL SIZE“, „A“, „SHIFT“, „p“, „p“, „l“, „e“, „SPACE“, „CAPS“, „J“, „SHIFT“, „u“, „i“, „c“, „e“.

Fortgeschrittene Operationen und Einstellungen







Eingabe von Zeichen mittels Code

Für jede Eingabe eines Zeichens wählen Sie den entsprechenden Zeichen-Code aus der (nachfolgenden) Zeichencodeliste, und drücken Sie danach die  Taste, um das Zeichen zu registrieren.

Beispiel:

Für die Eingabe von „A p p l e J u i c e“ betätigen, Sie die Tasten: „255  65  112  112  108  101  32  74  117  105  99  101 “.

Zeichencodeliste

Zeichen	Code	Zeichen	Code	Zeichen	Code	Zeichen	Code	Zeichen	Code	Zeichen	Code	Zeichen	Code
Leerstelle	32	0	48	@	64	P	80	'	96	p	112	Ç	128
!	33	1	49	A	65	Q	81	a	97	q	113	ü	129
"	34	2	50	B	66	R	82	b	98	r	114	é	130
#	35	3	51	C	67	S	83	c	99	s	115	â	131
\$	36	4	52	D	68	T	84	d	100	t	116	ä	132
%	37	5	53	E	69	U	85	e	101	u	117	à	133
&	38	6	54	F	70	V	86	f	102	v	118	á	134
'	39	7	55	G	71	W	87	g	103	w	119	ç	135
(40	8	56	H	72	X	88	h	104	x	120	ê	136
)	41	9	57	I	73	Y	89	i	105	y	121	ë	137
*	42	:	58	J	74	Z	90	j	106	z	122	è	138
+	43	;	59	K	75	[91	k	107	{	123	ï	139
,	44	<	60	L	76	\	92	l	108		124	î	140
-	45	=	61	M	77]	93	m	109	}	125	ì	141
.	46	>	62	N	78	^	94	n	110	~	126	Ä	142
/	47	?	63	O	79	_	95	o	111		127	Å	143
É	144	á	160		176	Ł	192	ø	208	Ó	224	-	240
æ	145	í	161		177	ł	193	ð	209	õ	225	±	241
Æ	146	ó	162		178	Ł	194	Ê	210	Ô	226	_	242
ô	147	ú	163		179	ł	195	Ë	211	Ò	227	3/4	243
ö	148	ñ	164	†	180	—	196	È	212	ó	228	¶	244
ò	149	Ñ	165	Á	181	†	197	€	213	Õ	229	§	245
û	150	ª	166	Â	182	ã	198	í	214	µ	230	÷	246
ù	151	º	167	À	183	Ã	199	î	215	þ	231	„	247
ÿ	152	¿	168	©	184	Ł	200	ï	216	Þ	232	°	248
Ö	153	®	169	†	185	ł	201	Ĵ	217	Ú	233	”	249
Ü	154	¬	170		186	ł	202	ł	218	Û	234	•	250
ø	155	1/2	171	ł	187	ł	203		219	Ü	235	¹	251
£	156	1/4	172	Ĵ	188	ł	204		220	ý	236	³	252
Ø	157	¡	173	¢	189	—	205		221	Ý	237	²	253
×	158	«	174	¥	190	†	206	ì	222	—	238		254
f	159	»	175	ı	191	¤	207		223	'	239	Doppelte Größe	255

: Nur für Kassenbon/Journalstreifen-Drucker

Die Zeichen „Ä“, „Ö“ und „Ü“ werden als „A“, „O“ und „U“ angezeigt.

Programmieren der Merkmale der Warengruppentasten

Es gibt zwei verschiedene Methoden, die Sie verwenden können, um die Merkmale den Warengruppentasten zuzuordnen. Mit „Programmieren der Merkmale in Reihe“ können Sie eine einzige Operation verwenden, um mehrere Merkmale zuzuordnen.

Mit „Programmieren der Merkmale direkt“ können Sie dagegen die Merkmale einzeln zuordnen.

Diese Methode wird empfohlen, um besondere Merkmale der einzelnen Warengruppentasten zu programmieren.

Programmieren der Merkmale in Reihe

Wenn Sie diese Methode verwenden, um mehrere Merkmale den Warengruppen zuzuordnen, verwenden Sie die 9-stelligen Codes, die Sie gemäß nachfolgendem Vorgang erstellen können.

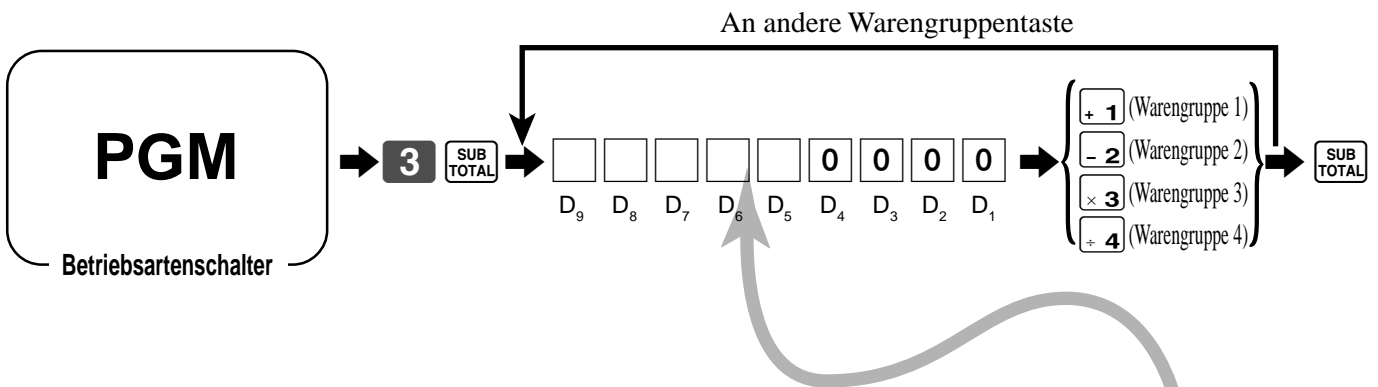

Negative Warengruppe	a	Nein = 0 Ja = 2	a+b = <input type="text"/> D ₉
Gemischte Warengruppe	b	Nein = 0 Ja = 4	
Einzelpostenverkauf		Nein = 0 Ja = 1	<input type="text"/> D ₈
Spezifikation der Begrenzung der höchstwertigen Stelle		Höchstwertige Stelle	<input type="text"/> D ₇
Steuerpflichtiger Status 1	a	Nein = 0 Ja = 1	a+b+c = <input type="text"/> D ₆
Steuerpflichtiger Status 2	b	Nein = 0 Ja = 2	
Steuerpflichtiger Status 3	c	Nein = 0 Ja = 4	
Kommission 1	a	Nein = 0 Ja = 1	a+b+c = <input type="text"/> D ₅
Kommission 2	b	Nein = 0 Ja = 2	
Steuerpflichtiger Status 4	c	Nein = 0 Ja = 4	
Immer „0000“			<input type="text"/> 0 ~ <input type="text"/> 0 D ₄ ~D ₁

Fortgeschrittene Operationen und Einstellungen

Programmieren der Merkmale direkt

Mit diesem Vorgang können Sie bestimmten Warengruppen Merkmale direkt zuordnen. Bitte wählen Sie den Befehls-Code des zu programmierenden Inhalts und befolgen Sie den nachfolgenden Vorgang.

An andere Warengruppentaste

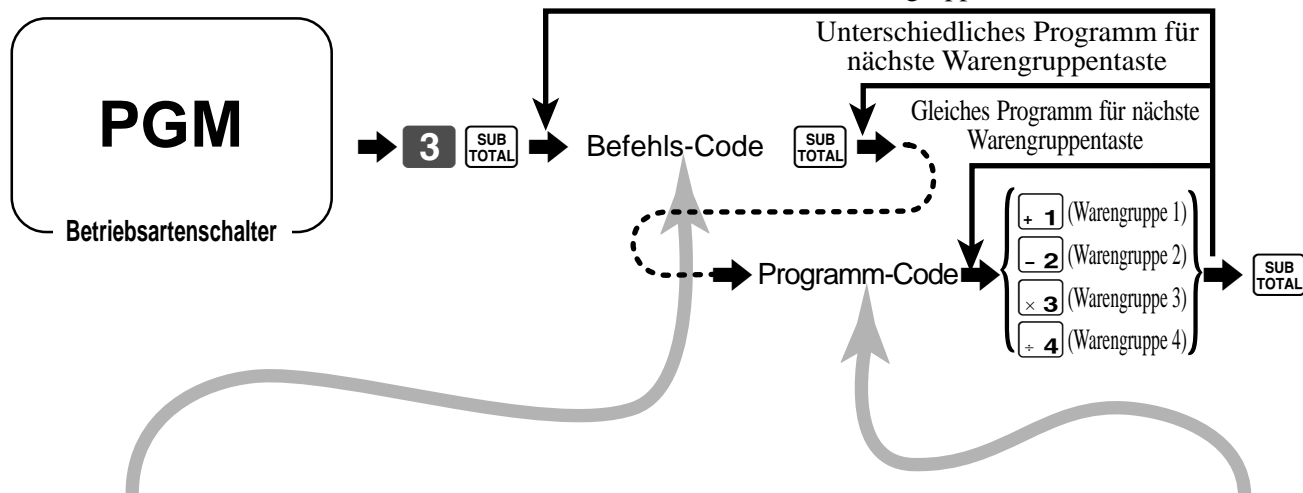

Befehls-Code	Inhalt/Wahl			Programm code
0166	Negative Warengruppe	a	Nein = 0 Ja = 2	a+b = <input type="text"/>
	Gemischte Warengruppe	b	Nein = 0 Ja = 4	
1866	Einzelpostenverkauf		Nein = 0 Ja = 1	<input type="text"/>
1566	Spezifikation der Begrenzung der höchstwertigen Stell		Höchstwertige Stelle	<input type="text"/>
0366	Steuerpflichtiger Status 1	a	Nein = 0 Ja = 1	a+b+c = <input type="text"/>
	Steuerpflichtiger Status 2	b	Nein = 0 Ja = 2	
	Steuerpflichtiger Status 3	c	Nein = 0 Ja = 4	
0966	Kommission 1	a	Nein = 0 Ja = 1	a+b+c = <input type="text"/>
	Kommission 2	b	Nein = 0 Ja = 2	
	Steuerpflichtiger Status 4	c	Nein = 0 Ja = 4	

Um einen Einheitspreis für eine Warengruppentaste zu programmieren, siehe Seite 27.

Programmieren der PLU-Merkmale

Es gibt zwei verschiedene Methoden, die Sie verwenden können, um die Merkmale den PLUs zuzuordnen. Mit „Programmieren der Merkmale in Reihe“ können Sie eine einzige Operation verwenden, um mehrerer Merkmale zuzuordnen.

Mit „Programmieren der Merkmale direkt“ können Sie dagegen die Merkmale einzeln zuordnen. Diese Methode wird empfohlen, um besondere Merkmale der einzelnen PLUs zu programmieren.

Programmieren der Merkmale in Reihe

Wenn Sie diese Methode verwenden, um mehrere Merkmale den PLUs zuzuordnen, verwenden Sie die 9-stelligen Codes, die Sie gemäß nachfolgendem Vorgang erstellen müssen.

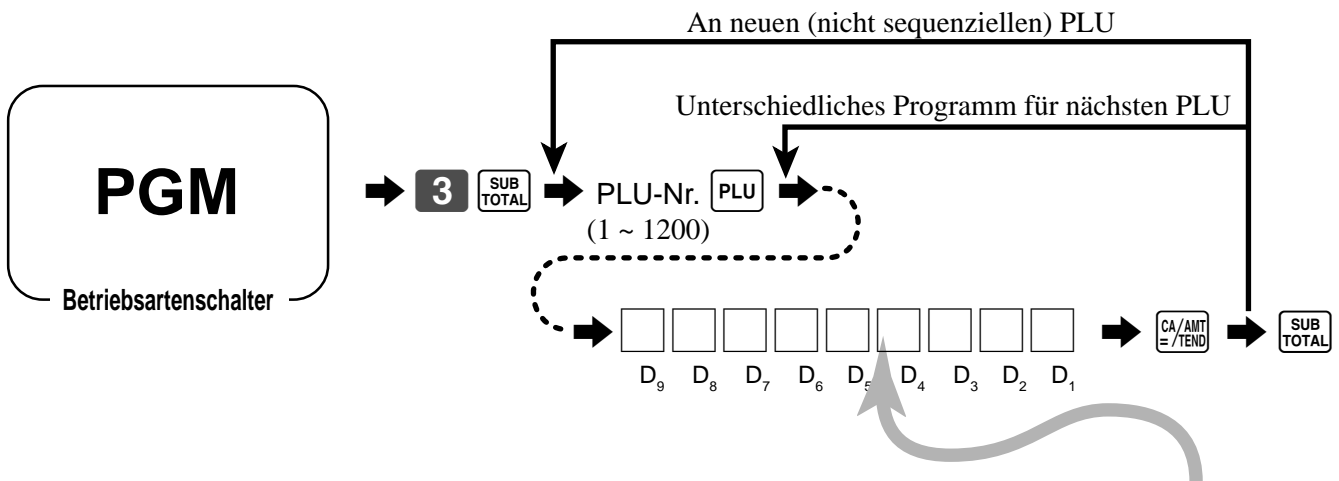

Zutaten-PLU	a	Nein = 0 Ja = 1	a+b+c = <input type="text"/> D ₉
Negativer PLU	b	Nein = 0 Ja = 2	
Gemischter PLU	c	Nein = 0 Ja = 4	
Einzelpostenverkauf	a	Nein = 0 Ja = 1	a+b = <input type="text"/> D ₈
Als 1 PLU/2 Unter-Warenguppen behandeln.	b	1 = 0 2 = 4	
Spezifikation der Begrenzung der höchstwertigen Stelle (für Unter-Warengruppe)		Höchstwertige Stellen	<input type="text"/> D ₇
Steuerpflichtiger Status 1	a	Nein = 0 Ja = 1	a+b+c = <input type="text"/> D ₆
Steuerpflichtiger Status 2	b	Nein = 0 Ja = 2	
Steuerpflichtiger Status 3	c	Nein = 0 Ja = 4	
Kommission 1	a	Nein = 0 Ja = 1	a+b+c = <input type="text"/> D ₅
Kommission 2	b	Nein = 0 Ja = 2	
Steuerpflichtiger Status 4	c	Nein = 0 Ja = 4	
Warengruppenverknüpfung (00 ~ 08)		Höchstwertige Stellen	<input type="text"/> <input type="text"/> D ₄ D ₃
Gruppenverknüpfung (00 ~ 50)		Höchstwertige Stellen	<input type="text"/> <input type="text"/> D ₂ D ₁

Fortgeschrittene Operationen und Einstellungen

Programmieren der Merkmale direkt

Mit diesem Vorgang können Sie bestimmten PLUs einzelne Merkmale zuordnen. Bitte wählen Sie den Befehls-Code des zu programmierenden Inhalts und befolgen Sie den nachfolgenden Vorgang.

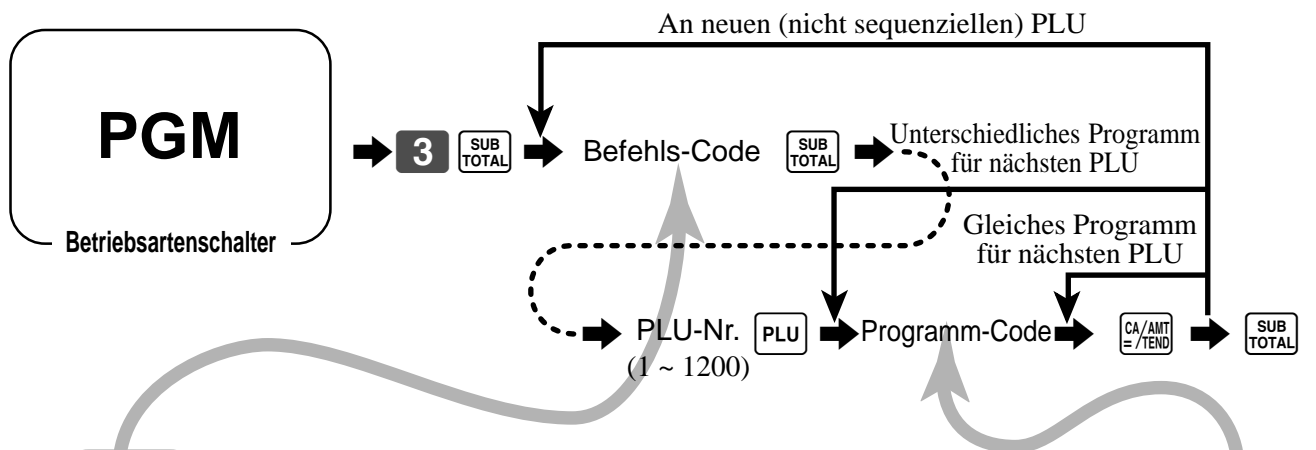

Befehls-Code	Inhalt/Wahl			Programm Code
0166	Zutaten-PLU	a	Nein = 0 Ja = 1	a+b+c = <input type="text"/>
	Negativer PLU	b	Nein = 0 Ja = 2	
	Gemischter PLU	c	Nein = 0 Ja = 4	
1866	Einzelpostenverkauf	a	Nein = 0 Ja = 1	a+b = <input type="text"/>
	Als Unter-Warengruppe behandeln (wenn „Nein“, als PLU behandeln.)	b	Nein = 0 Ja = 4	
1566	Spezifikation der Begrenzung der höchstwertigen Stelle		Höchstwertige Stelle	<input type="text"/>
0366	Steuerpflichtiger Status 1	a	Nein = 0 Ja = 1	a+b+c = <input type="text"/>
	Steuerpflichtiger Status 2	b	Nein = 0 Ja = 2	
	Steuerpflichtiger Status 3	c	Nein = 0 Ja = 4	
0966	Kommission 1	a	Nein = 0 Ja = 1	a+b+c = <input type="text"/>
	Kommission 2	b	Nein = 0 Ja = 2	
	Steuerpflichtiger Status 4	c	Nein = 0 Ja = 4	
1166	Warengruppenverknüpfung (00 ~ 08)		Höchstwertige Stellen	<input type="text"/> <input type="text"/>
	Gruppenverknüpfung (00 ~ 50)			<input type="text"/> <input type="text"/>

Um einen Einheitspreis für einen PLU oder eine Sub-Warengruppe zu programmieren, siehe Seite 29.

Programmierung der Merkmale der PLU-Folientasten

Es gibt zwei Methoden, die Sie für die Zuordnung der Merkmale zu den PLU-Folientasten verwenden können. Mit der „Programmierung der Merkmale in Reihe“ können Sie eine einzige Operation verwenden, um mehrere Merkmale zuzuordnen.

Mit der „Programmierung der Merkmale direkt“ können Sie dagegen die Merkmale einzeln zuordnen. Diese Methode wird für das Programmieren der speziellen Merkmale für die individuellen PLU-Folientasten empfohlen.

Programmierung der Merkmale in Reihe

Wenn Sie diese Methode für die Zuordnung mehrerer Merkmale für die PLU-Folientasten verwenden, verwenden Sie den 9-stelligen Code, den Sie mit dem folgenden Vorgang erstellen können.

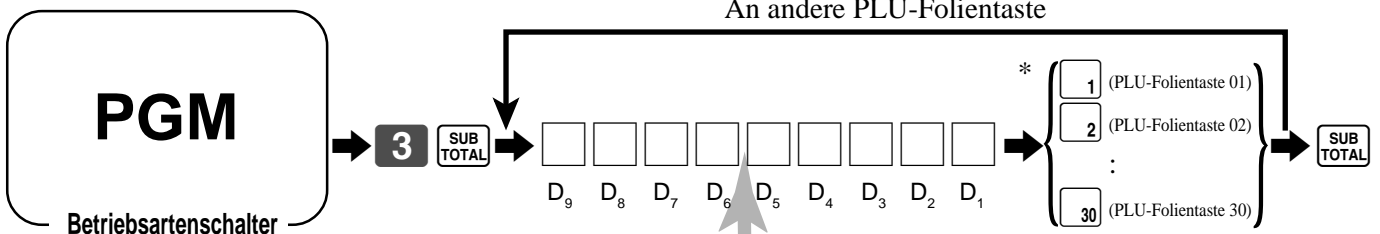

* Drücken Sie zuerst die **MENU SHIFT** Taste ein Mal, wenn Sie die PLU-Folientasten 31 ~ 60 bezeichnen.
 Drücken Sie zuerst die **MENU SHIFT** Taste zwei Mal, wenn Sie die PLU-Folientasten 61 ~ 90 bezeichnen.

Zutaten-PLU	a	Nein = 0 Ja = 2	a+b+c = <input type="text"/> D ₉
Negativer PLU	b	Nein = 0 Ja = 4	
Gemischter PLU	c	Nein = 0 Ja = 1	
Einzelpostenverkauf		Höchstwertige Stelle	<input type="text"/> D ₈
Spezifikation der Begrenzung der höchsten Stelle (für Sub-Warengruppe)		Nein = 0 Ja = 1	<input type="text"/> D ₇
Steuerpflichtiger Status 1	a	Nein = 0 Ja = 2	a+b+c = <input type="text"/> D ₆
Steuerpflichtiger Status 2	b	Nein = 0 Ja = 4	
Steuerpflichtiger Status 3	c	Nein = 0 Ja = 1	
Kommission 1	a	Nein = 0 Ja = 2	a+b+c = <input type="text"/> D ₅
Kommission 2	b	Nein = 0 Ja = 4	
Steuerpflichtiger Status 4	c		
Warengruppenverknüpfung (00 ~ 08)		Höchstwertige Stellen	<input type="text"/> <input type="text"/> D ₄ D ₃
Gruppenverknüpfung (00 ~ 50)		Höchstwertige Stellen	<input type="text"/> <input type="text"/> D ₂ D ₁

Fortgeschrittene Operationen und Einstellungen

Programmierung der Merkmale direkt

Mit diesem Vorgang können Sie individuelle Merkmale bestimmten PLU-Folientasten zuordnen. Bitte wählen Sie den Befehlscode des zu programmierenden Inhalts, und befolgen Sie danach den folgenden Vorgang.

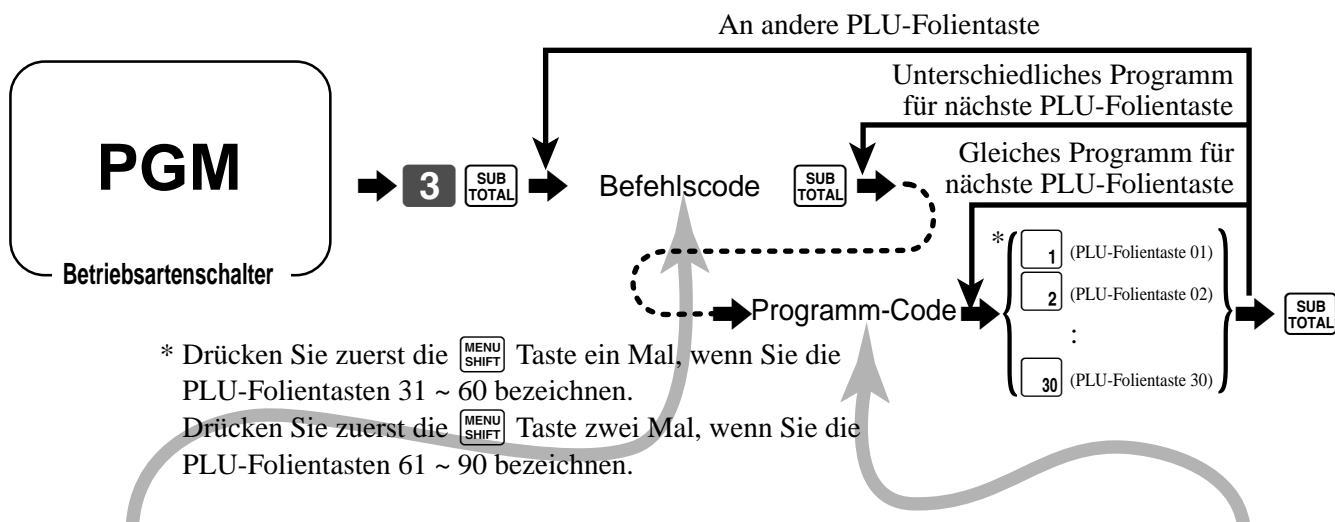

Befehls-Code	Inhalt/Wahl			Programm Code
0166	Zutaten-PLU	a	Nein = 0 Ja = 1	a+b+c = <input type="text"/>
	Negativer PLU	b	Nein = 0 Ja = 2	
	Gemischter PLU	c	Nein = 0 Ja = 4	
1866	Einzelpostenverkauf		Nein = 0 Ja = 1	<input type="text"/>
1566	Spezifikation der Begrenzung der höchstwertigen Stelle		Höchstwertige Stelle	<input type="text"/>
0366	Steuerpflichtiger Status 1	a	Nein = 0 Ja = 1	a+b+c = <input type="text"/>
	Steuerpflichtiger Status 2	b	Nein = 0 Ja = 2	
	Steuerpflichtiger Status 3	c	Nein = 0 Ja = 4	
0966	Kommission 1	a	Nein = 0 Ja = 1	a+b+c = <input type="text"/>
	Kommission 2	b	Nein = 0 Ja = 2	
	Steuerpflichtiger Status 4	c	Nein = 0 Ja = 4	
1166	Warengruppenverknüpfung (00 ~ 08)		Höchstwertige Stellen	<input type="text"/> <input type="text"/>
	Gruppenverknüpfung (00 ~ 50)			<input type="text"/> <input type="text"/>

Um einen Einheitspreis für einen PLU oder eine Sub-Warengruppe zu programmieren, siehe Seite 31.

Registrierbeispiel

REG

Betriebsartenschalter

Fehleranzeige und Freigabe der maximalen Stellenzahl

Zuerst sollten Sie die **OPEN** Taste zuordnen (siehe Seite 82).

TASTENBETÄTIGUNG

KASSENBON

Posten	Einheitspreis	\$10,50
	Menge	1
	Warengruppe	3
	Max. Stellen	(3)
Zahlungsart	Bargeld	\$11,00

(): Voreingestellter Wert

1 0 5 0 **x 3**

FEHLERALARM
(max. Stellenzahl überschritten)

C
CAC

OPEN

Freigabe der Begrenzung für
nächste Eingabe

1 0 5 0 **x 3**

SUB
TOTAL

1 1 00 **CA/AMT**
=/TEND

```
REG 15-03-2002 12:40
CLERK 01 000030

DEPT03 . 10.50
TOTAL . 10.50
CASH . 11.00
CHANGE . 0.50
```

Einzelpostenverkäufe

Sie können einen Kassenbon ausgeben, indem Sie einfach die Einzelpostenverkaufs-Warengruppe oder PLU drücken. Die folgenden Beispiele zeigen, wie Sie Einzelpostenverkaufs-Warengruppen registrieren können. Die Registrierung von Einzelpostenverkaufs-PLU ist identisch.

Einzelposten

TASTENBETÄTIGUNG

KASSENBON

Posten	Einheitspreis	\$2,00
	Menge	1
	Warengruppe	4
	Verkaufsstatus	(Einzelposten)

(): Voreingestellter Wert

2 00 **+ 4**

```
REG 15-03-2002 12:45
CLERK 01 000031

DEPT04 . 2.00
CASH . 2.00
```

Mehrfachpostenverkauf

TASTENBETÄTIGUNG

KASSENBON

Posten 1	Einheitspreis	\$2,00
	Menge	1
	Warengruppe	3
	Verkaufsstatus	(Normal)
Posten 2	Einheitspreis	\$5,00
	Menge	1
	Warengruppe	4
Zahlungsart	Bargeld	\$7,00

(): Voreingestellter Wert

2 00 **x 3**

5 00 **+ 4**

Einzelpostenstatus ist nicht
wirksam während der Transaktion.

CA/AMT
=/TEND

Die Abschlusstaste muss
gedrückt werden.

```
REG 15-03-2002 12:50
CLERK 01 000032

DEPT03 . 2.00
DEPT04 . 5.00
CASH . 7.00
```

Hinweis: Die Einzelpostenverkaufs-Warengruppe oder PLU sollte am Beginn der Transaktion registriert werden, da anderenfalls die Transaktion nicht abgeschlossen wird. Falls erforderlich, drücken Sie die **CA/AMT =/TEND**, **CR** oder **CHK** Taste.

Programmieren der Merkmale der Prozenttaste

In diesem Abschnitt sind detaillierte Informationen über die TASTE (Diskont) und die TASTE (Aufschlag) beschrieben.

Programmieren der Prozenttaste

Um einen Prozentsatz zu programmieren, siehe Seite 33.

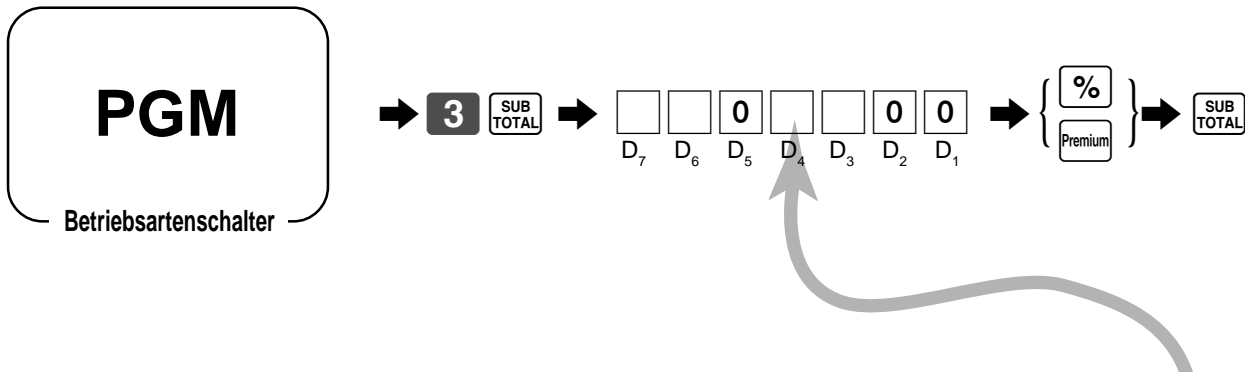

Bruchsteuerung, Abrundung = 0, Abschneidung = 1, Aufrundung = 2		Höchstwertige Stelle	<input type="checkbox"/> D ₇
Verbot von Vorrang der manuellen Eingabe über den programmierten Prozentsatz.		Nein = 0 Ja = 2	<input type="checkbox"/> D ₆
Immer „0“			<input type="checkbox"/> 0 D ₅
Steuerpflichtiger Status 1	a	Nein = 0 Ja = 1	a+b+c = <input type="checkbox"/> D ₄
Steuerpflichtiger Status 2	b	Nein = 0 Ja = 2	
Steuerpflichtiger Status 3	c	Nein = 0 Ja = 4	
Kommission 1	a	Nein = 0 Ja = 1	a+b+c = <input type="checkbox"/> D ₃
Kommission 2	b	Nein = 0 Ja = 2	
Steuerpflichtiger Status 4	c	Nein = 0 Ja = 4	
Immer „00“			<input type="checkbox"/> 0 <input type="checkbox"/> 0 D ₂ D ₁

Fortgeschrittene Operationen und Einstellungen

Registrieren von Abschlägen und Aufschlägen



Abschlag für Posten und Zwischensummen

Siehe „Registrieren von %-Nachlässen“ in dem Abschnitt „Grundlegende Operationen und Einstellungen“ auf Seite 34.

Aufschlag auf Posten und Zwischensummen

Zuerst ordnen Sie die Aufschlagtaste auf der Tastatur zu.

TASTENBETÄTIGUNG

KASSENBON

Posten 1	Einheitspreis	(\$10,00)
	Menge	1
	Warengruppe	4
Aufschlag	Satz	7%
Posten 2	Einheitspreis	(\$5,00)
	Menge	1
	PLU	32
Zwischensummen-Aufschlag	Satz	(5%)
Zahlungsart	Bargeld	\$20,00

(): Voreingestellter Wert

Verwenden den eingegebenen Wert als Aufschlagsatz (7%).

Für diese Operation diese Taste an Stelle der **SUB TOTAL** Taste drücken.

Verwendet den voreingestellten Aufschlagsatz (5%) für die Zwischensumme.

± 4
7 Premium
3 2 PLU
SUB TOTAL
Premium
SUB TOTAL
2 0 00 CA/AMT = /TEND



REG	15-03-2002	13:15
CLERK	01	000037
DEPT04		· 10.00
7%		
%+		· 0.70
PLU0032		· 5.00
ST		· 15.70
5%		
%+		· 0.79
TOTAL		· 16.49
CASH		· 20.00
CHANGE		· 3.51

- Sie können Sätze mit bis zu 4 Stellen (0,01% bis 99,99%) manuell eingeben.

Steuerstatus der **%** Taste und Premium Taste

- Wenn Sie eine Abschlag-/Aufschlagoperation an dem zuletzt registrierten Posten ausführen, wird die Steuerberechnung für den Abschlag-/Aufschlagbetrag in Abhängigkeit von dem für diesen Posten programmierten Steuerstatus ausgeführt.
- Wenn Sie eine Abschlag-/Aufschlagoperation an einem Zwischensummenbetrag ausführen, wird die Steuerberechnung für den Zwischensummenbetrag in Abhängigkeit von dem für die Taste programmierten Steuerstatus ausgeführt.

Programmierung des Währungswechsels

Wenn Sie die  Taste drücken, wird die gegenwärtige Zwischensumme (einschließlich Steuer) direkt in eine Fremdwährung umgewandelt, worauf das Ergebnis angezeigt wird. Der darauf folgende Abschluss erfolgt unter Verwendung der Fremdwährung. Die Währungswechselfunktion erfolgt durch Abschluss einer Transaktion, teilweise Barzahlung, Ausgabe eines Kassensbons oder durch Drücken der  Taste. Zuerst sollten Sie die  Taste zuordnen (siehe Seite 82).

Programmieren des Wechselkurses

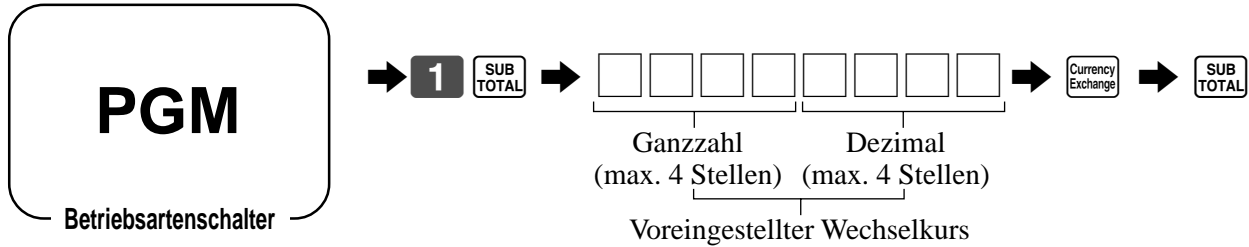

Beispiel:

\$1,00 = ¥110,50 ⇨ **1** **.** **1** **0** **5**
 ¥100 = \$0,9050 ⇨ **0** **.** **9** **0** **5**

Programmieren des Währungswechsels

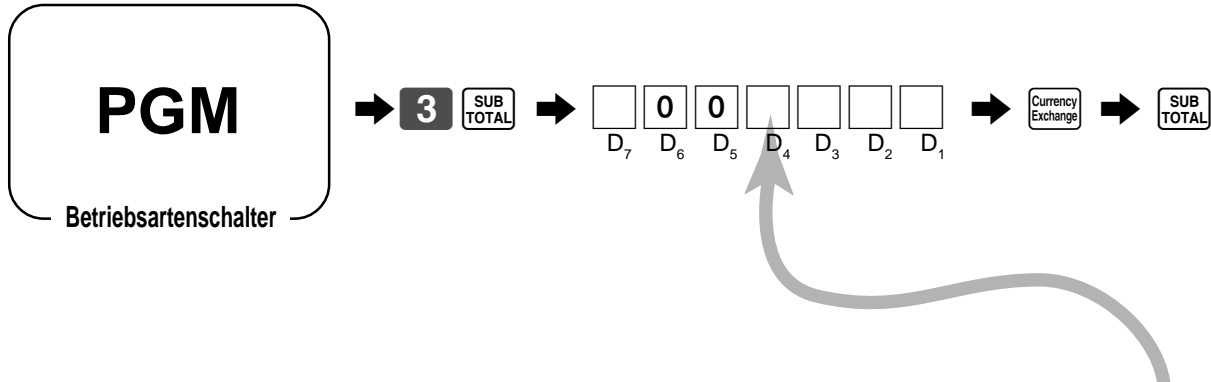

Bruchsteuerung, Abrundung = 0, Abschneidung = 1, Aufrundung = 2	Höchstwertige Stelle	<input type="text"/> D ₇
Immer „,00“		<input type="text"/> <input type="text"/> D ₆ D ₅
Währungssymbol für Fremdwährung: Landeswährungssymbol = 0 Währungssymbol 1 (in Sonderzeichen-Programm) = 1 Währungssymbol 2 (in Sonderzeichen-Programm) = 2	Höchstwertige Stelle	<input type="text"/> D ₄
Wahl der Summenregister: 1 Währungswechsel 1, 2 Währungswechsel 2	1 = 0 2 = 2	<input type="text"/> D ₃
Dezimalzeichen für Fremdwährung: Punkt = 0, Komma = 2	Höchstwertige Stelle	<input type="text"/> D ₂
Währungssystem-Code (Dezimalstellen) nach Währungswechsel: Gleich wie Landeswährung = 0, 0.0 = 1, 0.00 = 2, 0 = 3	Höchstwertige Stelle	<input type="text"/> D ₁

Fortgeschrittene Operationen und Einstellungen

Registrierung von Fremdwahrung



1) Gesamter ubergebener Betrag in Fremdwahrung

* Vorprogrammierter Wechselkurs: ¥1 = \$0,0090

Wichtig!



Der in einer Fremdwahrung ubergebener Zahlungsbetrag kann nur unter Verwendung der und Taste registriert werden. Andere Abschlusstasten konnen nicht verwendet werden.

TASTENBETATIGUNG	ANZEIGE	KASSENBN																											
<p> ← Einheitspreis eingeben und zutreffende Warengruppentaste drucken.</p>	<p> (Anzeige in \$)</p>	<table border="1"> <tr> <td>REG</td> <td>15-03-2002</td> <td>13:20</td> </tr> <tr> <td>CLERK</td> <td>01</td> <td>000038</td> </tr> <tr> <td>DEPT01</td> <td></td> <td>· 10.00</td> </tr> <tr> <td>DEPT02</td> <td></td> <td>· 20.00</td> </tr> <tr> <td>TOTAL</td> <td></td> <td>· 30.00</td> </tr> <tr> <td>CURR EXG</td> <td></td> <td></td> </tr> <tr> <td>CASH</td> <td></td> <td>¥5.000</td> </tr> <tr> <td>CASH</td> <td></td> <td>· 45.00</td> </tr> <tr> <td>CHANGE</td> <td></td> <td>· 15.00</td> </tr> </table>	REG	15-03-2002	13:20	CLERK	01	000038	DEPT01		· 10.00	DEPT02		· 20.00	TOTAL		· 30.00	CURR EXG			CASH		¥5.000	CASH		· 45.00	CHANGE		· 15.00
REG	15-03-2002		13:20																										
CLERK	01		000038																										
DEPT01			· 10.00																										
DEPT02			· 20.00																										
TOTAL		· 30.00																											
CURR EXG																													
CASH		¥5.000																											
CASH		· 45.00																											
CHANGE		· 15.00																											
<p> ← Nachsten Einheitspreis eingeben und zutreffende Warengruppentaste drucken.</p>	<p> (Anzeige in \$)</p>																												
<p> ← Die Taste drucken, ohne eine Zahlenwert einzugeben. Diese Operation wandelt die Zwischensumme (einschlielich Steuer) des Dollarwertes in Yen um, indem der vorprogrammierte Wechselkurs verwendet wird. Das Ergebnis wird auf dem Display angezeigt, nicht aber auf dem Kassensbon oder Journalstreifen ausgedruckt.</p>	<p> (Anzeige in ¥: 3.333)</p>																												
<p> ← Den in Yen ubergebenen Betrag eingeben und die Taste drucken. Diese Operation wandelt den eingegebenen Yen-Betrag in Dollar um, indem der vorprogrammierte Wechselkurs verwendet wird. Das Ergebnis wird auf dem Display angezeigt.</p>	<p> (Anzeige in \$: 45,00)</p>																												
<p> ← Diese Taste drucken, um die Transaktion abzuschlieen. Achten Sie darauf, dass der Dollar-Betrag nicht nochmals eingegeben werden muss. Die Registrierkasse berechnet automatisch das Wechselgeld in Dollar und zeigt dieses auf dem Display, dem Kassensbon und dem Journalstreifen an.</p>	<p> (Anzeige in \$)</p>																												

2) Übergabener Geldbetrag teilweise in Fremdwahrung

* Vorprogrammierter Wechselkurs: ¥1 = \$0,0090

Wichtig!

Der in Fremdwahrung ubergebene teilweise Zahlungsbetrag kann nur unter Verwendung der  oder  Taste registriert werden. Andere Abschlusstasten konnen nicht verwendet werden, wobei jedoch der verbleibende Restbetrag mit jeder Abschlusstaste abgeschlossen werden kann.

TASTENBETATIGUNG

ANZEIGE

KASSENBRON

   

← Einheitspreis eingeben und zutreffende Warengruppentaste drucken.



(Anzeige in \$)

   

← Nachsten Einheitspreis eingeben und zutreffende Warengruppentaste drucken.



(Anzeige in \$)



← Die  Taste drucken, ohne eine Zahlenwert einzugeben. Diese Operation wandelt die Zwischensumme (einschlielich Steuer) des Dollarwertes in Yen um, indem der vorprogrammierte Wechselkurs verwendet wird. Das Ergebnis wird auf dem Display angezeigt, nicht aber auf Kassenbon oder Journalstreifen ausgedruckt.



(Anzeige in ¥: 3.333)

   

← Den in Yen ubergebenen teilweisen Betrag eingeben und die  Taste drucken. Diese Operation wandelt den eingegebenen Yen-Betrag in Dollar um, indem der vorprogrammierte Wechselkurs verwendet wird. Das Ergebnis wird auf dem Display angezeigt.

(Anzeige in \$: 18,00)



← Die  Taste drucken, um den in Yen ubergebenen teilweisen Bargeldbetrag zu spezifizieren. Achten Sie darauf, dass Sie den Dollar-Betrag nicht nochmals eingeben mussen.

(Anzeige in \$)

Die Registrierkasse zieht den Dollar-Betrag, der dem ubergebenen Yen-Betrag entspricht, von dem Gesamtbetrag ab und zeigt den Betrag auf dem Display an.



← Diese Taste drucken, um die Transaktion abzuschlieen.



(Anzeige in \$)

REG	15-03-2002	13:25
CLERK	01	000039
DEPT01		· 10.00
DEPT02		· 20.00
TOTAL		· 30.00
CURR EXG		
CASH		¥2,000
CASH		· 18.00
CHECK		· 12.00

Zahlzettel-Verfolgungssystem

Mit dem Zahlzettel-Verfolgungssystem der TK-T200 können Sie die Registrierkasse so programmieren, dass sie nur die Transaktionssumme (einschließlich Gesamtbetrag, Zahlzettelnummer, Verkäufernummer, Geschäftsnummer und Datum/Uhrzeit) oder alle Einzelheiten registriert.

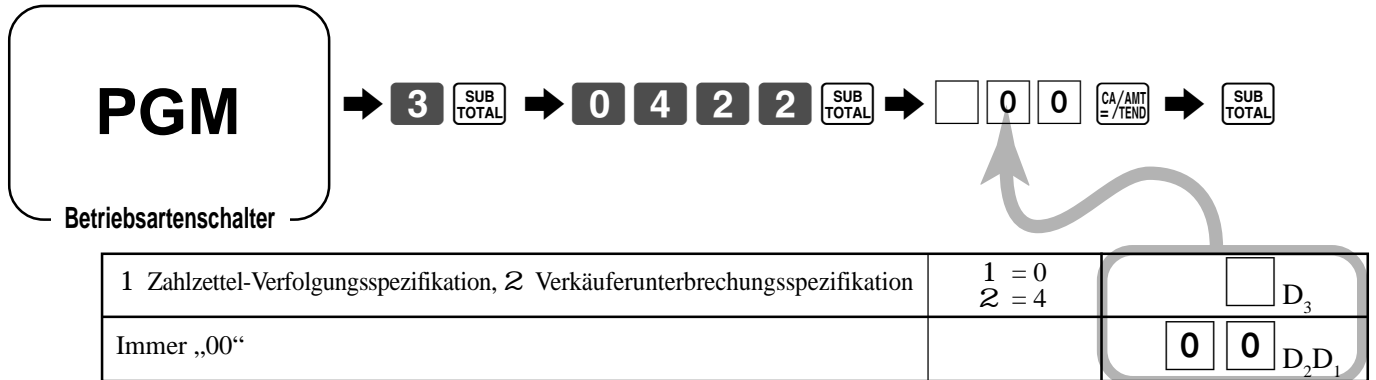
Verwenden der Zahlzettel-Verfolgungsspezifikation



Registrierungsbeispiele



Öffnung eines Zahlzettels

TASTENBETÄTIGUNG

KASSENBN

Zahlzettel	Nummer	1234
Posten 1	Einheitspreis	(\$10,00)
	Menge	1
	Warengruppe	4
Posten 2	Einheitspreis	(\$5,00)
	Menge	1
	PLU	32

1 2 3 4 NEW

Geben Sie eine neue Zahlzettelnummer mit bis zu 8 Stellen ein.

3 2 PLU

SUB TOTAL

NB

REG	15-03-2002	13:25	
CLERK	01		000038
NEWCHK			1 2 3 4 Zahlzettel-Nr.
DEPT04			· 10.00
PLU0032			· 5.00
SRVC TL			· 15.00

(): Voreingestellter Wert

Drücken Sie die **NB** Taste, um die Transaktion vorübergehend abzuschließen.

Addition eines Zahlzettels

TASTENBETÄTIGUNG

KASSENBN

Zahlzettel	Nummer	1234
Posten	Einheitspreis	(\$20,00)
	Menge	1
	Warengruppe	2

1 2 3 4 OLD

- 2

NB

REG	15-03-2002	13:30	
CLERK	01		000039
OLDCHK			1 2 3 4 Zahlzettel-Nr.
ST			· 15.00 Vorhergehender
DEPT02			· 20.00 Saldo
SRVC TL			· 35.00

(): Voreingestellter Wert

Schließen eines Zahlzettels

TASTENBETÄTIGUNG

KASSENBON

Zahlzettel	Nummer	1234
Zahlungsart	Bargeld	\$40,00



Wenn erforderlich, drücken Sie die Taste, um eine Gästekassenbon auszugeben.

REG	15-03-2002	13:35
CLERK	01	000040
OLDCHK		1234
ST		.35.00
TOTAL		.35.00
CASH		.40.00
CHANGE		.5.00



REG	15-03-2002	13:35
CLERK	01	000038
CHK-#		1234
DEPT04		.10.00
PLU0032		.5.00
DEPT02		.20.00
TOTAL		.35.00
CASH		.40.00
CHANGE		.5.00

Programmieren der Zahlzettel-Verfolgungsspezifikationen

Eingabepflicht für Zahlzettelnummer vor Registrierung	a	Ja = 0 Nein = 1	a+b = <input type="text"/> D ₇
Ausgabepflicht für Gästekassenbon	b	Ja = 0 Nein = 4	
Steuerberechnung und Ausdruck für Abschluss	a	Nein = 0 Ja = 1	a+b = <input type="text"/> D ₆
Verbot der Eröffnung einer Zahlzettelnummer durch einen anderen Verkäufer	b	Nein = 0 Ja = 4	
Immer „00000“			<input type="text"/> 0 ~ <input type="text"/> 0 D ₅ ~ D ₁

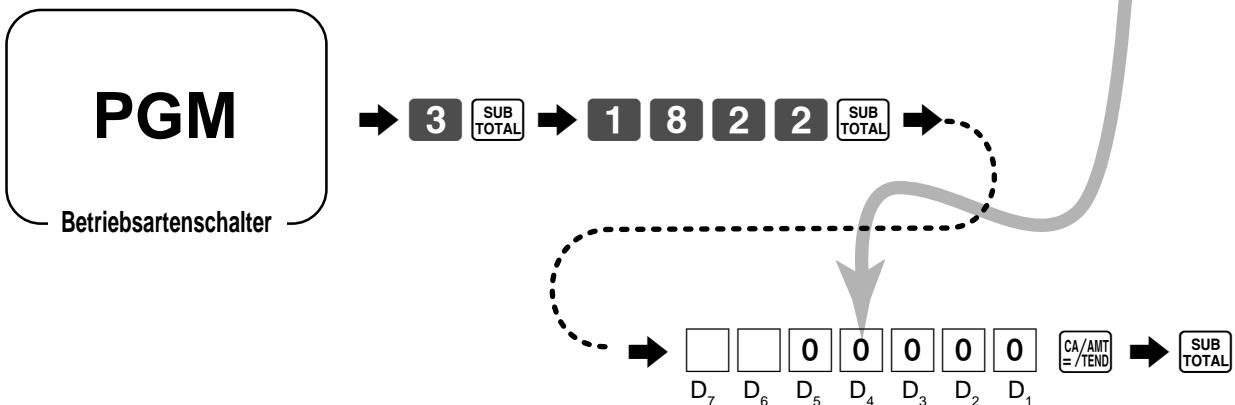

Fortgeschrittene Operationen und Einstellungen

Programm für neue Saldotaste

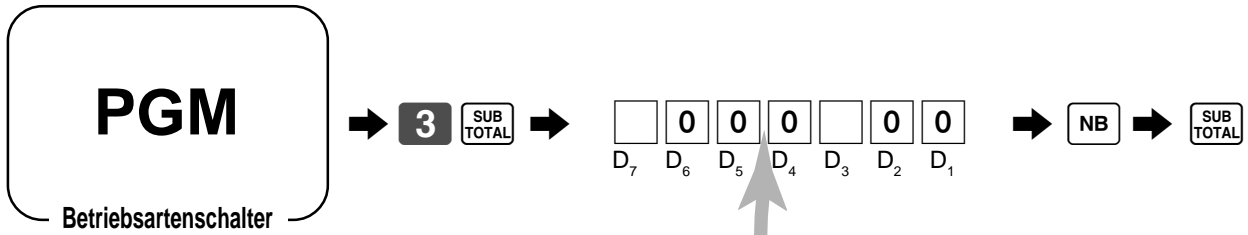

Automatische Bargeldfunktion: Eine Funktion wird aktiviert, wenn kein Zahlzettel eröffnet ist.	Nein = 0 Ja = 2	<input type="text"/> D ₇
Immer „000“		<input type="text"/> 0 ~ <input type="text"/> 0 D ₆ ~ D ₄
Ausdrucken der MWSt-Einzelheiten	Nein = 0 Ja = 1	<input type="text"/> D ₃
Immer „00“		<input type="text"/> 0 <input type="text"/> 0 D ₂ D ₁

Fortgeschrittene Operationen und Einstellungen

Programmierung der Zuordnung zu einem „Eltern“-PLU

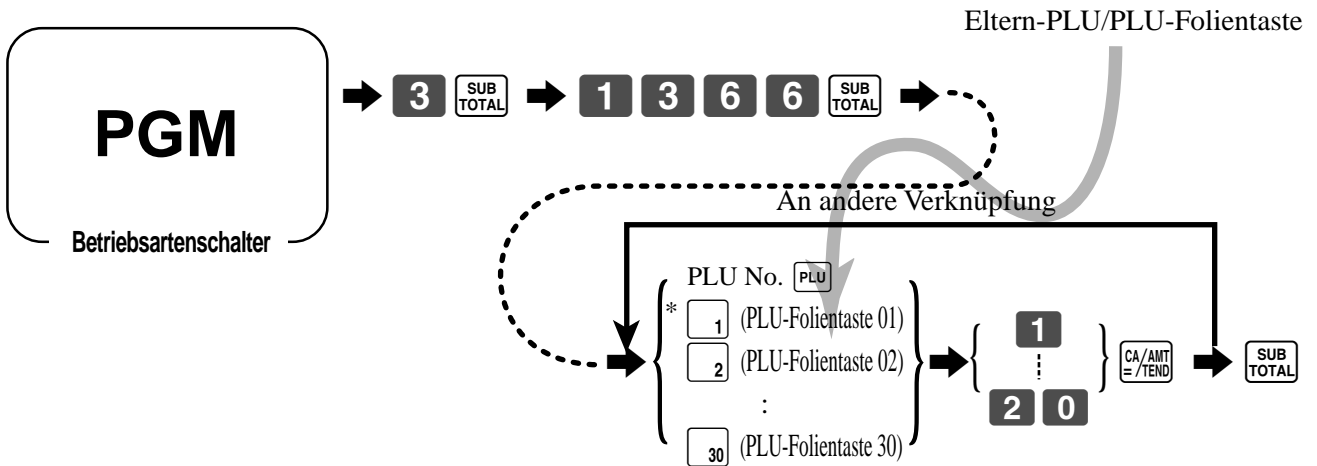

- * Drücken Sie zuerst die **MENU SHIFT** Taste ein Mal, wenn Sie die PLU-Folientasten 31~60 bezeichnen.
- Drücken Sie zuerst die **MENU SHIFT** Taste zwei Mal, wenn Sie die PLU-Folientasten 61~90 bezeichnen.

Programmieren von Zutaten-PLU und Zubereitungs-PLU

Für die Programmierung siehe Seite 61~64.

Um einen Zubereitungs-PLU zu programmieren, setzen Sie sowohl eine Zutatenflagge als auch eine Gemischtflagge.

Registrierungsbeispiele



TASTENBETÄTIGUNG

KASSENBON

Hauptposten	PLU 1	\$10,00
Zutaten	PLU 11	\$0,10
	PLU 12	\$0,20
	PLU 13	\$0,30
Hauptposten	PLU 20	\$20,00
Zubereitung	PLU 21	\$0,00
	PLU 22	\$0,00
	PLU 23	\$0,00
Zahlungsart	Bargeld	\$30,60



REG	15-03-2002	13:40
CLERK	01	000040
PLU0001		· 10.00
PLU0011		· 0.10
PLU0012		· 0.20
PLU0013		· 0.30
PLU0020		· 20.00
PLU0021		
PLU0022		
PLU0023		
TOTAL		· 30.60
CASH		· 30.60
CHANGE		· 0.00



Operationen in der Programmierung der „Arrangement“-Taste

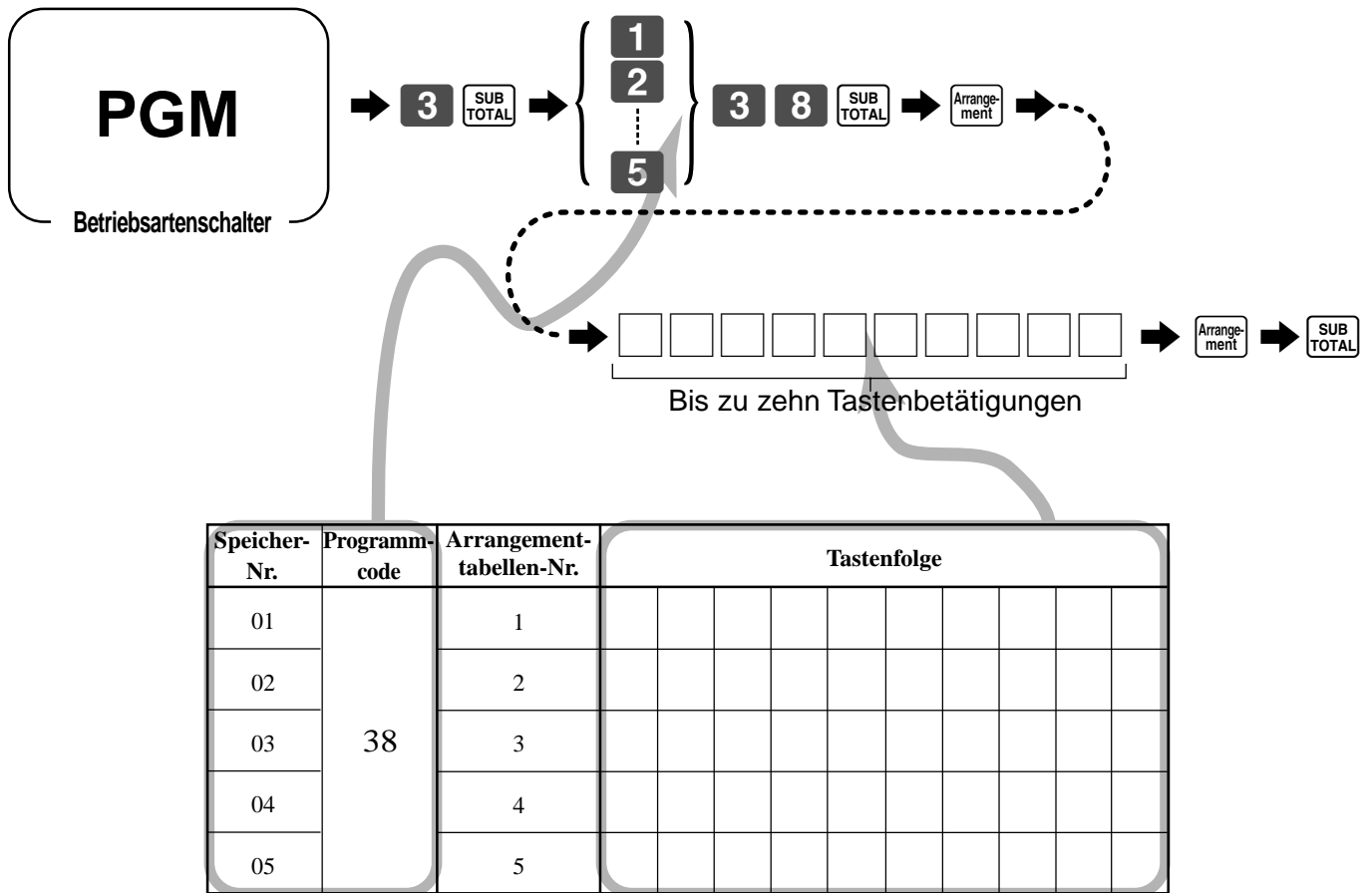

Registrierungsbeispiele



TASTENBETÄTIGUNG

KASSENBON

Arrangement		
Posten 1	Einheitspreis	\$10,00
	Menge	1
	Warengruppe	4
Posten 2	Einheitspreis	\$5,00
	Menge	1
	PLU	32
Zahlungsart	Bargeld	\$15,00

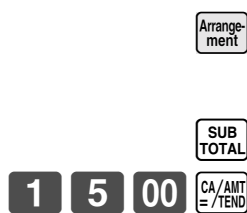

REG	15-03-2002	13:45
CLERK	01	000041
DEPT04		· 10.00
PLU0032		· 5.00
TOTAL		· 15.00
CASH		· 15.00
CHANGE		· 0.00

Programmieren der Funktionstastenmerkmale

Sie können eine Auswahl an Merkmalen für die Funktionstasten definieren, indem Sie einen 8-stelligen Programmcode für jede Taste spezifizieren.

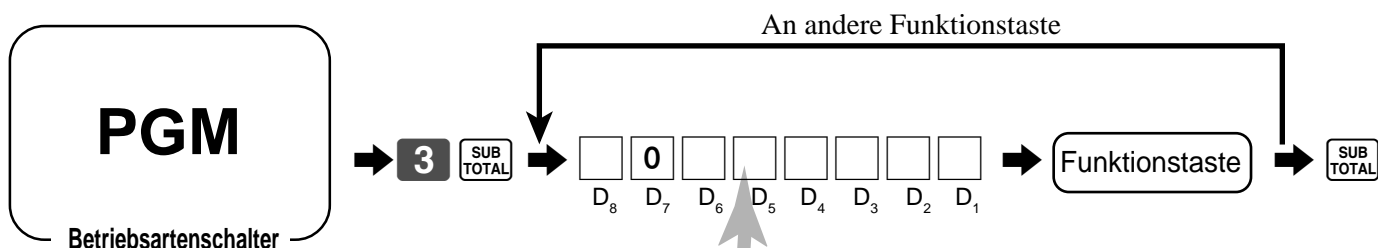

Bargeld-, Kredit-, Scheck-, Kreditkartetaste

Restriktion (0, 5) der letzten Stelle des übergebenen Zahlungsbetrags (ausgenommen $\frac{CA/AMT}{=TEND}$) (nur für Australien)	Nein = 0 Ja = 1	<input type="text"/> D ₈
Immer „0“		<input type="text" value="0"/> D ₇
Spezifikation der Begrenzung des Maximalbetrags für Zwischensumme und übergebenen Betrag * ¹	Maximalwert (0 ~ 9)	<input type="text"/> <input type="text"/> D ₆ D ₅
	Anzahl der Nullen (0 ~ 9)	
Verbot der Eingabe einer teilweisen Zahlung	a Nein = 0 Ja = 1	a+b+c = <input type="text"/> D ₄
Verbot der Eingabe des übergebenen Betrags	b Nein = 0 Ja = 2	
Zwangweise Eingabe des übergebenen Betrags	c Nein = 0 Ja = 4	
Ausdrucken der MWSt-Einzelheiten	a Nein = 0 Ja = 1	a+b = <input type="text"/> D ₃
Restriktion (auf 00, 25, 50, 75) der letzten beiden Stellen des übergebenen Betrags * ²	b Nein = 0 Ja = 4	
Spezifikation des Maximalbetrags für Wechselgeldbetrag. * ¹	Maximalwert (0 ~ 9)	<input type="text"/> <input type="text"/> D ₂ D ₁
	Anzahl der Nullen (0 ~ 9)	

*¹ Begrenzung des Maximalwertes:

Die Begrenzung des Maximalwertes wird mit 2 Stellen spezifiziert. Die erste von Ihnen spezifizierte Stelle begrenzt den Maximalwert der ganz linken Stelle des Wertes im Bereich von 0 bis 9. Die zweite von Ihnen spezifizierte Stelle gibt die Anzahl der Nullen im Maximalwert an, wiederum im Bereich von 0 bis 9.

Beispiel: \$600,00 \Rightarrow 64 eingeben.

Durch Eingabe von „00“ wird die Begrenzung gelöscht.

*² Hier sollten Sie immer „Restriktion = 4“ für die Taste für den übergebenen Bargeldbetrag programmieren, wenn Sie die Dänische Rundung verwenden.

Einzahlung, Auszahlung

Immer „00“		<input type="text" value="0"/> <input type="text" value="0"/> D ₈ D ₇
Spezifikation der Begrenzung des Maximalwertes für den fälligen Wechselgeldbetrag (siehe *1 auf davorhergehenden Seite)	Maximalwert (0 ~ 9)	<input type="text"/> <input type="text"/> D ₆ D ₅
	Anzahl der Nullen (0 ~ 9)	
Immer „0000“		<input type="text" value="0"/> ~ <input type="text" value="0"/> D ₄ ~ D ₁

Minus-, Plustaste

Immer „00“		<input type="text" value="0"/> <input type="text" value="0"/> D ₈ D ₇
Kreditsaldo gestatten (nur <input type="text" value="-"/> Taste). Registrierung außerhalb eines Verkaufs gestatten (nur <input type="text" value="Plus"/> Taste).	Nein = 0 Ja = 1	<input type="text"/> D ₆
Spezifikation der Begrenzung der höchstwertigen Stelle	Höchstwertige Stelle	<input type="text"/> D ₅
Steuerpflichtiger Status 1	a Nein = 0 Ja = 1	a+b+c = <input type="text"/> D ₄
Steuerpflichtiger Status 2	b Nein = 0 Ja = 2	
Steuerpflichtiger Status 3	c Nein = 0 Ja = 4	
Kommission 1	a Nein = 0 Ja = 1	a+b+c = <input type="text"/> D ₃
Kommission 2	b Nein = 0 Ja = 2	
Steuerpflichtiger Status 4	c Nein = 0 Ja = 4	
Immer „00“		<input type="text" value="0"/> <input type="text" value="0"/> D ₂ D ₁

#/Nichtverkaufs-Taste

Immer „00“		<input type="text" value="0"/> <input type="text" value="0"/> D ₈ D ₇
Als erste Transaktion behandeln.	Nein = 0 Ja = 1	<input type="text"/> D ₆
Immer „00000“		<input type="text" value="0"/> ~ <input type="text" value="0"/> D ₅ ~ D ₁

Steuerumschalttaste

Immer „0000“		<input type="text" value="0"/> ~ <input type="text" value="0"/> D ₈ ~ D ₅
Steuerpflichtiger Status 0 ~ 4: Steuerpflichtig 1 = 0/1, Steuerpflichtig 2 = 2, Steuerpflichtig 3 = 3, Steuerpflichtig 4 = 4	Höchstwertige Stelle	<input type="text"/> D ₄
Immer „000“		<input type="text" value="0"/> ~ <input type="text" value="0"/> D ₃ ~ D ₁

Fortgeschrittene Operationen und Einstellungen

Rechnerfunktionen

Während der Registrierung in der REG-Betriebsart können Sie auf die CAL-Rechnerbetriebsart umschalten und danach wiederum in die REG-Betriebsart zurückkehren, um mit der Registrierung fortzusetzen.

CAL

Betriebsartenschalter

Beispiel 1 (Rechenbeispiele)

TASTENBETÄTIGUNG

ANZEIGE

Löschen
 $5+3-2=$
 $(23-56)\times 78=$
 12 % von 1500

C **C**
5 **+** **1** **3** **-** **2** **CA/AMT =/TEND**
2 **3** **-** **2** **5** **6** **×** **3** **7** **8** **CA/AMT =/TEND**
1 **5** **0** **0** **-** **2** **×** **3** **1** **2** **%**

0
 6.
 -2574.
 180.

Beispiel 2 (Speicheraufruf)

TASTENBETÄTIGUNG

ANZEIGE/KASSENBON

Posten 1	Einheitspreis	\$10,00
	Menge	1
	Warengruppe	1
Posten 2	Einheitspreis	\$20,00
	Menge	1
	Warengruppe	2
Zahlung Bargeld		\$10,00
von 3 Personen		

Auf Position REG stellen

1 **0** **00** **+** **1**
2 **0** **00** **-** **2**
SUB
TOTAL

REG 15-03-2002 14:35
 CLERK 01 000048
 DEPT01 ·10.00
 DEPT02 ·20.00

Auf Position CAL stellen

RC
MR

Speicheraufruf:
 Ruft den Zwischensummenbetrag auf.

+ **4** **3** **CA/AMT =/TEND**

Die Zwischensumme wird durch 3
 Personen geteilt.

Auf Position REG stellen

RC
MR

Speicheraufruf:
 Ruft den Ergebnisbetrag auf.

CA/AMT =/TEND
RC **CA/AMT =/TEND**
MR **CA/AMT =/TEND**
RC **CA/AMT =/TEND**
MR **CA/AMT =/TEND**

30.

10.

TOTAL ·30.00
 CASH ·10.00
 CASH ·10.00
 CASH ·10.00
 CHANGE ·0.00

Programmieren der Rechnerbetriebsartsteuerung

Öffnen der Schublade, wenn $\boxed{\text{CA/AMT}} \boxed{=/\text{TEND}}$ (Gleichheitstaste) in der CAL-Betriebsart gedrückt wird.	a	Nein = 0 Ja = 1	a+b+c = $\boxed{} D_5$
Öffnen der Schublade wenn $\boxed{\#/\text{NS}}$ in der CAL-Betriebsart gedrückt wird.	b	Nein = 0 Ja = 2	
Ausdrucken der Rechnersumme auf dem täglichen Bericht.	c	Ja = 0 Nein = 4	
Immer „0000“			$\boxed{0} \sim \boxed{0} D_4 \sim D_1$

PGM
Betriebsartenschalter

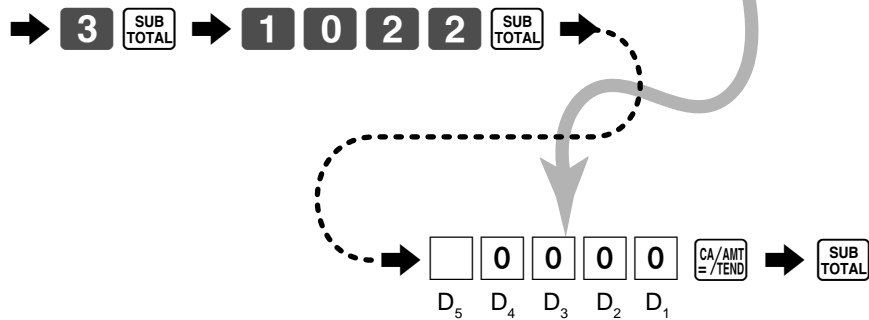

Über die Sommerzeit

Sie können die interne Uhr dieser Registrierkasse um 1 bis 9 Stunden vor- oder zurückstellen, wenn die Sommerzeit verwendet wird.

REG
Betriebsartenschalter

TASTENBETÄTIGUNG

ANZEIGE

• Vorstellen um 1 Stunde

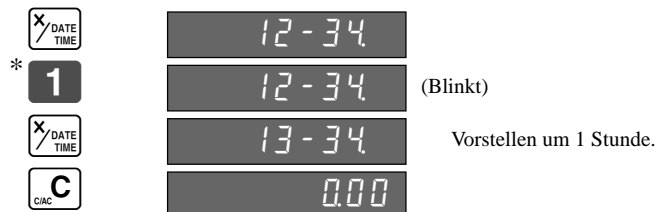

• Zurückstellen um 1 Stunde



* Geben Sie 2 bis 9 ein, wenn Sie die Uhr um 2 bis 9 Stunden vor- bzw. zurückstellen möchten.

Änderung des Tastatur-Layouts

Sie können das Tastatur-Layout ändern oder einige neue Funktionen der Tastatur zuordnen.
 Hinweis: Bevor Sie das Tastatur-Layout ändern, müssen Sie die täglichen und periodischen Rückstellberichte ausgeben.

Konfiguration des physikalischen Tastatur-Layouts

Die angelegten Tasten sind feste Funktionstasten. Die Funktionen dieser Tasten können nicht geändert werden.

#068	#-63	#-58	#-53	#-48	#-43	#-38	#-33	C	#-28	#-27	#-26	FEED	#-18
#-67	#-62	#-57	#-52	#-47	#-42	#-37	#-32	7	8	9	#-25	#-20	#-17
#-66	#-61	#-56	#-51	#-46	#-41	#-36	#-31	4	5	6	#-24	#-19	#-16
#-65	#-60	#-55	#-50	#-45	#-40	#-35	#-30	1	2	3	#-23	SUB TOTAL	#-15
#-64	#-59	#-54	#-49	#-44	#-39	#-34	#-29	0	#-11	#-12	#-22	#-13	

Hinweis: Die  Taste in den Programmiervorgängen bedeutet die #-13 Taste auf der Tastatur.

Programmierung der Funktion jeder Taste

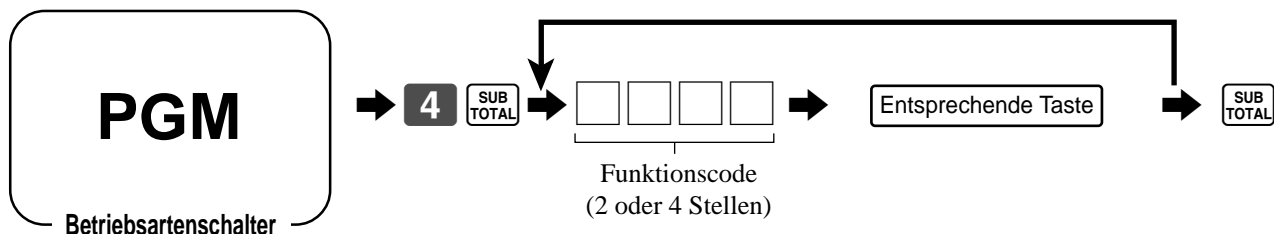

Inhalt	Funktionscode	Inhalt	Funktionscode	Inhalt	Funktionscode
Bargeld/Übergabener Betrag	01	Kassenbon nach Transaktionsabschluss/Gästekassenbon	38	Offnung	67
Kredit	02	Nichtaddier	40	Voreingestellte Öffnung	68
Scheck	03	Nichtaddier/Nichtverkauf	41	Offnung/Verkäufer-Nr.	69
Kredit	04	Kein Verkauf	42	Addition/Preis	70
Neuer Saldo	06	Anzahl der Kunden	43	Verkäufer-Nr.	72
Zeichen aufrufen	10	Arrangement	44	Zwischensumme	75
Trinkgeld	15	Währungsumrechnung	45	Kassenbon ein/ausschalten	76
Einzahlung	20	MWSt	46	Multiplikation/Datum/Uhrzeit	82
Auszahlung	21	Preis	49	Auszahlung/MWSt	89
Minus	27	PLU	50	Neuer Zahlzettel	91
Diskont	28	Warengruppe 1	0151	Alter Zahlzettel	92
Plus	29	Warengruppe 2	0251	Neuer/alter Zahlzettel	93
Aufschlag	30	:	:	Zahlzettel addieren	94
Manuelle Steuer	32	Warengruppe 8	0851	Keine Funktion	00
Rückzahlung	33	Steuerumschaltung	57	„00“ Doppelnull	96
Fehlerberichtigung/Freigabe	34	PLU-Folientaste	63	„000“ Dreifachnull	97
Stornierung	35	Menüumschaltung	64	„.“ Dezimalpunkt	98

Hinweis: Die Doppelpunktaste, die Dreifachnulltaste und die Dezimalpunktaste können nur den Positionen #-11 und #-12 zugeordnet werden.

Beschreibung der Funktionen

- **Bargeld/Übergebener Betrag:**
Verwenden Sie diese Taste für die Registrierung eines fälligen Bargeldbetrags mit oder ohne Eingabe des übergebenen Betrags.
- **Kredit:**
Verwenden Sie diese Taste für die Registrierung eines Kreditverkaufs.
- **Scheck:**
Verwenden Sie diese Taste für die Registrierung eines Scheckverkaufs mit oder ohne Eingabe des übergebenen Betrags.
- **Kreditkarte:**
Verwenden Sie diese Taste für die Registrierung eines Kreditkarteverkaufs.
- **Neuer Saldo:**
Diese Taste addiert die zuletzt registrierte Summe zu dem vorhergehenden Saldo, um einen neuen Saldo zu erhalten.
- **Zeichen aufrufen:**
Diese Taste wird verwendet, um programmierte Textmeldungen auszudrucken.
- **Trinkgeld:**
Verwenden Sie diese Taste für das Registrieren von Trinkgeldern.
- **Einzahlung:**
Verwenden Sie diese Taste für die Registrierung einer Einzahlung.
- **Auszahlung:**
Verwenden Sie diese Taste für die Registrierung einer Auszahlung.
- **Minus:**
Verwenden Sie diese Taste für die Registrierung eines Betrags für eine Subtraktion.
- **Diskont:**
Diese Taste legt einen voreingestellten oder manuell eingegebenen Prozentsatz an, um dem Diskontbetrag für den zuletzt registrierten Posten oder die Zwischensumme zu erhalten.
- **Plus:**
Verwenden Sie diese Taste für die Registrierung eines addierten Betrags.
- **Aufschlag:**
Diese Taste legt einen voreingestellten oder manuell eingegebenen Prozentsatz an, um den Aufschlagsbetrag für den zuletzt registrierten Posten oder die Zwischensumme zu erhalten.
- **Manuelle Steuer:**
Diese Taste ist zu verwenden, um die manuell eingegebene Steuer zu registrieren.
- **Rückzahlung:**
Diese Taste deklariert die nächste Eingabe als Rückgabe oder storniert den zuletzt in eine Transaktion eingegebenen Posten.
- **Fehlerberichtigung/Freigabe:**
Diese Taste berichtigt Registrierfehler oder gibt vollständige Registrierungen der gegenwärtigen Transaktion frei.
- **Stornierung**
Diese Taste storniert die unmittelbar vorhergehend registrierten Daten für Warengruppen, PLUs oder PLU-Folientasten. Diese Taste muss vor dem Abschluss der Transaktion gedrückt werden, um den entsprechenden Posten zu stornieren, ist aber auch nach der Berechnung eines Zwischensummenbetrags wirksam.
- **Kassenbon nach Transaktionsabschluss/Gästekassenbon:**
Nach dem Abschluss einer Transaktion kann mit dieser Taste ein Kassenbon ausgegeben werden. Nach der Zuordnung einer Zahlzettelnummer, erzeugt diese Taste eine Gästekassenbon.
- **Nichtaddier, Kein Verkauf:**
Nichtaddier: Diese Taste drucken Referenznummer während der Transaktion aus.
Kein Verkauf: Diese Taste öffnet die Schublade zwischen den Transaktionen.
- **Anzahl der Kunden:**
Verwenden Sie diese Taste, um die Anzahl der Kunden einzugeben.
- **Arrangement:**
Diese Taste führt die zugeordneten Mehrfachoperationen aus.
- **Währungswechsel:**
Diese Taste berechnet den Zwischensummenbetrag oder den Zahlbetrag in einer Fremdwährung.
- **MWSt:**
Verwenden Sie diese Taste, um die Mehrwertsteureinzelheiten auszudrucken.
- **Preis:**
Verwenden Sie diese Taste, um die Einheitspreise für Sub-Warengruppen zu registrieren.
- **PLU:**
Verwenden Sie diese Taste für die Eingabe von PLU-Nummern (Sub-Warengruppen).
- **Warengruppe:**
Verwenden Sie diese Tasten für die Registrierung von Posten für die Warengruppen.
- **Steuerumschaltung:**
Verwenden Sie diese Taste, um den Steuerstatus des nächsten Postens umzuschalten. Sie müssen vorher den Steuerstatus dieser Taste zuordnen.
- **PLU-Folientasten:**
Verwenden Sie diese Tasten für die Registrierung von Posten der PLU-Folientasten.
- **Menüumschaltung:**
Drücken Sie diese Taste, um von der ersten auf die zweite, von der zweiten auf die dritte, oder von der dritten auf die erste PLU-Folientaste umzuschalten.
- **Öffnung:**
Verwenden Sie diese Taste, um die Begrenzung der maximalen Stelle freizugeben.
- **Öffnung voreingestellt:**
Diese Taste hebt die eingabepflichtigen Spezifikationen auf.
- **Verkäufernummer:**
Verwenden Sie diese Taste für die Zuordnung der Verkäufernummern.
- **Zwischensumme:**
Diese Taste berechnet die Zwischensumme einschließlich der Add-on-Steuer und des vorhergehenden Saldos.
- **Multiplikation/Datum/Uhrzeit:**
Verwenden Sie diese Taste für die Eingabe mehrere Posten mit dem gleichen Preis. Zwischen den Transaktionen können Sie diese Taste verwenden, um das Datum und die Uhrzeit anzuzeigen.
- **Neuer Zahlzettel:**
Verwenden Sie diese Taste in einem Zahlzettel-Verfolgungssystem, um eine neue Zahlzettelnummer einzugeben, um einen neuen Zahlzettel unter dieser Nummer zu eröffnen.
- **Alter Zahlzettel:**
Verwenden Sie diese Taste in einem Zahlzettel-Verfolgungssystem, um die Nummer eines vorhandenen Zahlzettels einzugeben, dessen Einzelheiten in einem Zahlzettel-Verfolgungsspeicher abgespeichert sind. Vorhandene Zahlzettel werden wiederum geöffnet, um weitere Registrierung ausführen zu können oder diese abzuschließen.
- **Neuer/alter Zahlzettel:**
Verwenden Sie diese Taste in einem Zahlzettel-Verfolgungssystem, um Zahlzettelnummern einzugeben, damit Sie neue Zahlzettel eröffnen oder vorhandene Zahlzettel wieder öffnen können. Wenn der Verkäufer eine Zahlzettelnummer eingibt, überprüft die Registrierkasse, ob diese Nummer bereits im Zahlzettel-Verfolgungsspeicher vorhanden ist. Liegt keine übereinstimmende Nummer im Speicher vor, dann wird ein neuer Zahlzettel unter der eingegebenen Nummer eröffnet. Ist die Nummer bereits im Speicher abgespeichert, dann wird dieser Zahlzettel wiederum geöffnet, um weitere Registrierungen oder den Abschluss ausführen zu können.
- **Zahlzettel addieren:**
Verwenden Sie diese Taste in einem Zahlzettel-Verfolgungssystem, um die Einzelheiten von mehr als einem Zahlzettel in einen einzigen Zahlzettel zu kombinieren.

Ausdrucken der Auslese-/Rückstellberichte (X/Z)

• Auslesebericht (X)

Sie können die Ausleseberichte jederzeit während der Geschäftsstunden ausdrucken, ohne dass dadurch die im Speicher der Registrierkasse abgespeicherten Daten betroffen werden.

• Rückstellbericht (Z)

Sie sollten die Rückstellberichte am Ende des Geschäftstages ausdrucken.

Wichtig!

- Die Rückstelloperation gibt einen Bericht aus und löscht auch die Daten aus dem Speicher der Registrierkasse.
- Führen Sie unbedingt die Rückstelloperation am Ende jedes Geschäftstages aus. Anderenfalls können Sie die Verkaufsdaten für unterschiedliche Tage nicht unterscheiden.

Ausdrucken des individuellen Warengruppen-, PLU/Unter-Warengruppen-Ausleseberichts

Dieser Bericht zeigt die Verkäufe für bestimmte Warengruppen oder PLU/Unter-Warengruppen.

TASTENBETÄTIGUNG

KASSENBN

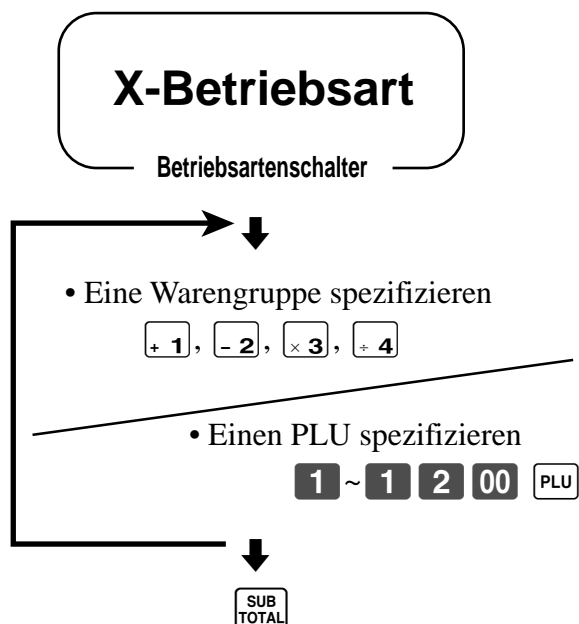

X	15-03-2002	17:05		Auslesebetriebsart/Datum/Zeit
CLERK	01		000250	Verkäufer/Fortlaufende Nr.
			X	Auslesesymbol
DEPT01	QT	15		Warengruppenbeschreibung/Postenzahl
	29.6%		· 339.50	Verkaufsverhältnis/Warengruppenbetrag
DEPT02	QT	19		
	5.46%		· 62.70	
PLU0001	QT	31		PLU-Beschreibung/Postenzahl
	12.12%		· 139.10	Verkaufsverhältnis/PLU-Betrag
PLU0002	QT	23		
	29%		· 332.67	

TOTAL	QT	88		Gesamtpostenzahl
	76.1%		· 873.97	Gesamtbetrag

Nachdem Sie die Warengruppen oder PLU/Unter-Warengruppen gewählt haben, drücken Sie die **SUB TOTAL** Taste, um den Vorgang abzuschließen.

Ausdrucken des finanziellen Ausleseberichts

Dieser Bericht zeigt den Bruttoverkauf, Nettoverkauf sowie den Geldbetrag und Scheckbetrag in der Schublade.

TASTENBETÄTIGUNG

KASSENBON



Betriebsartenschalter



Gelddeklaration *1

(Bargeldbetrag in Schublade )



X	15-03-2002	17:10	Auslesebetriebsart/Datum/Zeit
CLERK	01	000251	Verkäufer/Fortlaufende Nr.
FLASH			— Berichtstitel/Auslesesymbol
GROSS TOTAL	QT	1216	Bruttoanzahl der Posten
		· 21954.50	Bruttobetrag
NET TOTAL	No	523	Nettoanzahl der Kunden
		· 27733.12	Nettobetrag
CASH-INDW		· 27289.10	Bargeld in Schublade (b)
#		· 27270.00	Deklariertes Betrag (a)
		· 19.10	Differenz zwischen (a) und (b)
CHECK-INDW		· 332.67	Scheckbetrag in Schublade
CREDIT-INDW		· 398.00	Kreditkartebetrag in Schublade

*1 Gelddeklaration:

Zählen Sie den Bargeldbetrag in der Schublade, und geben Sie den Betrag (mit bis zu 8 Stellen) ein.

Die Registrierkasse vergleicht automatisch den eingegebenen Betrag mit dem im Speicher gespeicherten Betrag und druckt die Differenz zwischen diesen beiden Beträgen aus.

Achten Sie darauf, dass Sie diesen Vorgang nicht überspringen dürfen, wenn die Gelddeklaration vom Programm verlangt wird (Seite 47).

Ausdrucken des Gruppenausleseberichts

Dieser Bericht zeigt die Gruppengesamtsummen.

TASTENBETÄTIGUNG

KASSENBON



Betriebsartenschalter



X	15-03-2002	17:15	Auslesebetriebsart/Datum/Zeit
CLERK	01	000252	Verkäufer/Fortlaufende Nr.
0006	GROUP	X	Berichtcode/Berichtstitel/ Auslesesymbol
01	QT	16
		0.24%	· 54.50
			Gruppe 01/Postenzahl
02	QT	25
		0.09%	· 21.33
			Gruppe 01
03	QT	132
		0.12%	· 90.72
.....		QT	6
		0.02%	· 4.50

TOTAL		QT	156
		0.47%	· 332.67

Geben Sie diesen Bericht vor dem PLU-Rückstellungsbericht aus, da sonst die Gruppensummen alle zurückgestellt werden.

Fortgeschrittene Operationen und Einstellungen

Ausdrucken des PLU/Unter-Warengruppen-Auslese/Rückstellberichts

Dieser Bericht zeigt die Verkäufe für PLUs/Unter-Warengruppen/PLU-Folientasten.

TASTENBETÄTIGUNG

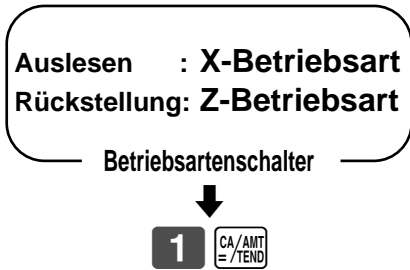

KASSENBON

Z	15-03-2002	17:25		Rückstellbetriebsart/Datum/Zeit
CLERK	01		000254	Verkäufer/Fortlaufende Nr.
0001	PLU	Z	0001	Berichtcode/Berichttitel/ Rückstellsymbol/Rückstellzähler
PLU0001	QT		16	PLU 001/Postenzahl
	0.24%		·54.50	Verkaufsverhältnis/Betrag für PLU 001
PLU0002	QT		25	
	0.09%		·21.33	
PLU0003	QT		132	
			·90.78	
PLU0400	QT		0	
	0.02%		·4.50	
TOTAL	QT		156	Gesamtpostenzahl
	100%		·21960.90	Gesamtbetrag

Ausdrucken des stündlichen Verkaufs-Auslese/Rückstellberichts

Dieser Bericht zeigt die stündlichen Einzelheiten des Verkaufs.

TASTENBETÄTIGUNG

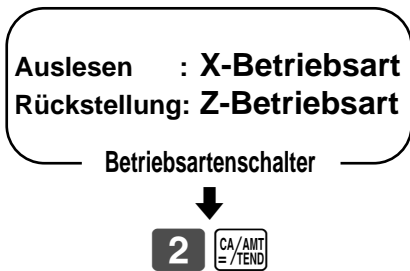

KASSENBON

Z	15-03-2002	17:30		Rückstellbetriebsart/Datum/Zeit
CLERK	01		000255	Verkäufer/Fortlaufende Nr.
0002	HOURLY	Z	0001	Berichtcode/Berichttitel/ Rückstellsymbol/Rückstellzähler
00:00-01:00	No		6	Zeitbereich/Kundenzahl
			·4.50	Verkaufsbetrag
01:00-02:00	No		25	
			·21.33	
02:00-03:00	No		132	
			·90.78	
23:00-24:00	No		1	
			·1.50	
TOTAL	No		56	Gesamtzahl der Kunden
			·1338.40	Gesamtbetrag

Ausdrucken des monatlichen Verkaufs-Auslese/Rückstellberichts

Dieser Bericht zeigt die monatlichen Einzelheiten des Verkaufs.

TASTENBETÄTIGUNG

Auslesen : X-Betriebsart
Rückstellung: Z-Betriebsart

Betriebsartenschalter

3 CA/AMT
= /TEND

KASSENBN

Z	15-03-2002	17:35		Rückstellbetriebsart/Datum/Zeit
CLERK	01		000256	Verkäufer/Fortlaufende Nr.
0003	MONTHLY		Z 0001	Berichtcode/Berichtstitel/ Rückstellsymbol/Rückstellzähler
1	...	No	6	Datum eines Monats/Kundenzahl
			.4.50	Verkaufsbetrag
2	...	No	25	
			.21.33	
3	...	No	132	
			.90.78	
31	...	No	1	
			.1.50	

TOTAL		No	56	Gesamtzahl der Kunden
			.1338.40	Gesamtbetrag

Ausdrucken des elektronischen Journal-Auslese/Rückstellberichts

Auch wenn der Drucker für die Ausgabe von Kassenbons verwendet wird, können Sie alle Transaktionen durch Ausdrucken dieses Berichts anzeigen.

TASTENBETÄTIGUNG

Auslesen: X-Betriebsart
Rückstellung: Z-Betriebsart

Betriebsartenschalter

5 8 CA/AMT
= /TEND

5 8 CA/AMT
= /TEND

(Speicherrückstellung)
Nur Z-Betriebsart

□ □ □ □ □ □
(Startdatum des Berichts)
Falls ausgelassen, wird mit dem ersten Datensatz begonnen.

CA/AMT
= /TEND

□ □ □ □ □ □
(Fortlaufende Nr. des Berichtstarts)
Falls ausgelassen, wird mit dem ersten
Datensatz begonnen.

CA/AMT
= /TEND

KASSENBN

X	15-03-2002	17:35		Auslesebetriebsart/Datum/Zeit
CLERK	01		000257	Verkäufer/Fortlaufende Nr.
0058	E-JOURNAL		X	Berichtcode/Berichtstitel/ Auslesesymbol
REG	15-03-2002	12:33		
CLERK	01		000122	
			.1.00	
DEPT02			.00	
TAX-AMT 1			.3.00	
TAX 1			.0.15	
CASH			.3.15	Ausdruck des Journalstreifens
		2 No		
REG	15-03-2002	12:35		
DEPT01			.1.00	
DEPT02			.2.00	
			@1.00	
DEPT03			.00	

- Annäherung an Ende des Speichers des elektronischen Journals und Speicher voll:



Symbol für Annäherung an Ende des Speichers des elektronischen Journals

Wichtig!

- Wenn die Registrierkasse das obige Symbol anzeigt, geben Sie unverzüglich diesen Bericht aus (wenn erforderlich), und stellen Sie den Speicher zurück. (Falls Sie diesen Bericht nicht benötigen, geben Sie „4058“ an Stelle von „58“ ein.)
- Geben Sie diesen Bericht vor dem täglichen Verkaufsbereich aus, da anderenfalls dieser Bericht nicht ausgegeben werden kann.

Fortgeschrittene Operationen und Einstellungen

Ausdrucken des täglichen Verkaufs-Auslese/Rückstellberichts

Dieser Bericht zeigt die Verkäufe mit Ausnahme der PLUs.

TASTENBETÄTIGUNG

KASSENBON

Auslesen : X-Betriebsart
Rückstellung: Z-Betriebsart

Betriebsartenschalter



Gelddeklaration *1

(Bargeldbetrag in der Schublade #/NS)



Z 15-03-2002 17:20		Rückstellbetriebsart/Datum/Zeit
CLERK 01 000258		Verkäufer/Fortlaufende Nr.
0000 DAILY Z 0001		Berichtcode/Berichttitel/ Rückstellsymbol/Rückstellzähler *5
DEPT01 QT 1015		Warengruppenbeschreibung/Postenzahl *2
47.07% ·10339.50		Verkaufsverhältnis/ Warengruppenbetrag *2
DEPT02 QT 19		
31.87% ·7000.70		
DEPT03 QT 31		
18.84% ·4139.10		
DEPT04 QT 23		
1.51% ·332.67		
NON-LINK DPT QT 10		Postenzahl der nicht verknüpften Warengruppen
0.43% ·94.90		Betrag der nicht verknüpften Warengruppen

GROSS TOTAL QT 1253		Brutto-Postenzahl
·21960.90		Brutto-Verkaufsbetrag
NET TOTAL No 545		Kundenzahl
·30217.63		Netto-Verkaufsbetrag
CASH-INDW ·29903.06		Bargeld in Schublade (b)
# ·29903.06		Deklariertes Betrag (a)
·0.00		Differenz zwischen (a) und (b)
CHECK-INDW ·197.17		Scheckbetrag in Schublade
CREDIT-INDW ·183.60		Kreditkartebetrag in Schublade
CE-CASH 1 ¥7,000		Fremdwährungs-Bargeldbetrag in Schublade
CE-CHECK 1 ¥4,000		Fremdwährungs-Scheckbetrag in Schublade
TAX-AMT 1 ·732.56		Steuerpflichtiger Betrag 1 *3

TAX 1	·43.96	Steuerbetrag 1 *3
TAX-AMT 2	·409.72	Steuerpflichtiger Betrag 2 *3
TAX 2	·21.55	Steuerbetrag 2 *3
TAX-AMT 3	·272.50	Steuerpflichtiger Betrag 3 *3
TAX 3	·8.18	Steuerbetrag 3 *3
TAX-AMT 4	·5.50	Steuerpflichtiger Betrag 4 *3
TAX 4	·0.06	Steuerbetrag 4 *3
TAX	·73.75	Steuergesamtbetrag *4
ROUNDING AMT	·4.75	Rundungsbetrag (nur Australien)
CANCEL TTL No	2	Anzahl der Stornierungen
	·108.52	Stornierungsbetrag
RF-MODE TTL No	2	Anzahl der Rückzahlungen (Betriebsart) *4
	·3.74	Betrag der Rückzahlungen (Betriebsart) *4
CALCULATOR No	10	Anzahl der Operationen in der CAL- Betriebsart

CASH No	81	Anzahl der Bargeldverkäufe
	·836.86	Betrag der Bargeldverkäufe
CHECK No	9	Anzahl der Scheckverkäufe
	·183.60	Betrag der Scheckverkäufe
CREDIT No	10	Anzahl der Kreditkarteverkäufe
	·197.17	Betrag der Kreditkarteverkäufe
RC No	2	Anzahl der Einzahlungen
	·78.00	Betrag der Einzahlungen
PD No	1	Anzahl der Auszahlungen
	·6.80	Betrag der Auszahlungen
- No	8	Anzahl der Subtraktionen
	·3.00	Betrag der Subtraktionen
%- No	10	Anzahl der Abschläge/Aufschläge
	·4.62	Betrag der Abschläge/Aufschläge
REFUND No	7	Anzahl der Rückzahlungen (Taste) *4
	·27.79	Betrag der Rückzahlungen (Taste) *4
ERR CORR No	10	Anzahl der Fehlerberichtigungen
	·12.76	Betrag der Fehlerberichtigungen
#/NS No	5	Anzahl der Nichtverkäufe

CLERK 01 No	12	Anzahl der Verkäufe durch Verkäufer 1
	·127.63	Betrag der Verkäufe durch Verkäufer 1

CLERK 02 No	6	Übungsverkäufer
	·27.63	

CLERK 03 No	24	

GRND TTL ·0000351217.63		Nicht rückstellbare Gesamtverkaufssumme *4
000001---}000253		Bereich der fortlaufenden Nr. des Tages *4

*1 Gelddeklaration:

Zählen Sie den Bargeldbetrag in der Schublade, und geben Sie den Betrag ein (bis zu 8 Stellen).

Die Registrierkasse vergleicht automatisch den eingegebenen Betrag mit dem im Speicher gespeicherten Betrag und druckt die Differenz zwischen diesen Beträgen aus.

Achten Sie darauf, dass Sie diesen Vorgang nicht überspringen dürfen, wenn die Gelddeklaration vom Programm verlangt wird (Seite 47).

*2 Nullsummen-Warengruppen (Betrag und Anzahl der Posten sind beide Null) werden nicht ausgedruckt.

*3 Der steuerpflichtige Betrag und der Steuerbetrag werden nur ausgedruckt, wenn die entsprechende Steuertabelle programmiert ist.

*4 Diese Posten können durch die Programmierung ausgelassen werden.

5 Falls das Symbol „“ auf dem Rückstellbericht ausgedruckt wird, dann kam es im Summenregister zu einem Speicherüberlauf.

Ausdrucken des Auslese/Rückstellberichts der periodischen Verkäufe 1/2

Diese Berichte zeigen die Verkaufseinzelheiten über zwei gewünschte Perioden.

TASTENBETÄTIGUNG

KASSENBON

Auslesen : X-Betriebsart
 Rückstellung: Z-Betriebsart
 Betriebsartenschalter



- 1 0 0** (Periodischer Auslesebericht 1)
- 3 0 0** (Periodischer Auslesebericht 2)
- 2 0 0** (Periodischer Rückstellbericht 1)
- 4 0 0** (Periodischer Rückstellbericht 2)



Z	15-03-2002	17:40		Rückstellbetriebsart/Datum/Zeit
CLERK	01	000257		Verkäufer/Fortlaufende Nr.
0200	PERIODIC-1	ZZ0001		Berichtcode/Berichtstitel/ Rückstellsymbol/Rückstellzähler
DEPT01	QT	1015		Warengruppenbeschreibung/Postenzahl *1
	47.07%	·10339.50		Verkaufsverhältnis/Warengruppenbetrag *1
DEPT02	QT	19		
	31.87%	·7000.70		
DEPT03	QT	31		
	18.84%	·4139.10		
DEPT04	QT	23		
	1.51%	·332.87		
NON-LINK DPT	QT	10		Postenzahl der nicht verknüpften Warengruppen
	0.43%	·94.90		Betrag der nicht verknüpften Warengruppen

GROSS TOTAL	QT	1253		Brutto-Postenzahl
		·21960.90		Brutto-Verkaufsbetrag
NET TOTAL	No	545		Kundenzahl
		·30217.63		Netto-Verkaufsbetrag
CASH-INDW		·29903.06		Bargeld in Schublade
CHECK-INDW		·197.17		Scheckbetrag in Schublade
CREDIT-INDW		·183.60		Kreditkartebetrag in Schublade
TAX-AMT 1		·732.56		Steuerpflichtiger Betrag 1 *2
TAX 1		·43.96		Steuerbetrag 1 *2
TAX-AMT 2		·409.72		Steuerpflichtiger Betrag 2 *2
TAX 2		·21.55		Steuerbetrag 2 *2
TAX-AMT 3		·272.50		Steuerpflichtiger Betrag 3 *2
TAX 3		·8.18		Steuerbetrag 3 *2
TAX-AMT 4		·5.50		Steuerpflichtiger Betrag 4 *2
TAX 4		·0.06		Steuerbetrag 4 *2
TAX		·73.75		Steuergesamtbetrag *3
ROUNDING AMT		·4.75		Rundungsbetrag (nur Australien)
CANCEL TTL	No	2		Anzahl der Stornierungen
		·108.52		Stornierungsbetrag

RF-MODE	TTL	No	2	Anzahl der Rückzahlungen (Betriebsart) *3
			·3.74	Betrag der Rückzahlungen (Betriebsart) *3
CALCULATOR		No	10	Anzahl der Operationen in der CAL-Betriebsart

CASH		No	81	Anzahl der Bargeldverkäufe
			·836.86	Betrag der Bargeldverkäufe
CHECK		No	9	Anzahl der Scheckverkäufe
			·183.60	Betrag der Scheckverkäufe
CREDIT		No	10	Anzahl der Kreditkarteverkäufe
			·197.17	Betrag der Kreditkarteverkäufe
RC		No	2	Anzahl der Einzahlungen
			·78.00	Betrag der Einzahlungen
PD		No	1	Anzahl der Auszahlungen
			·6.80	Betrag der Auszahlungen
-		No	8	Anzahl der Subtraktionen
			·3.00	Betrag der Subtraktionen
%-		No	10	Anzahl der Abschläge/Aufschläge
			·4.62	Betrag der Abschläge/Aufschläge
REFUND		No	7	Anzahl der Rückzahlungen (Taste) *3
			·27.79	Betrag der Rückzahlungen (Taste) *3
ERR CORR		No	10	Anzahl der Fehlerberichtigungen
			·12.76	Betrag der Fehlerberichtigungen
#/NS		No	5	Anzahl der Nichtverkäufe

CLERK 01		No	12	Anzahl der Verkäufe durch Verkäufer 1
			·127.63	Betrag der Verkäufe durch Verkäufer 1

CLERK 02		No	6	Übungsverkäufer
			·27.63	

CLERK 03		No	24	
				·217.63

*1 Nullsummen-Warengruppen (Betrag und Anzahl der Posten sind beide Null) werden nicht ausgedruckt.
 *2 Der steuerpflichtige Betrag und der Steuerbetrag werden nur ausgedruckt, wenn die entsprechende Steuertabelle programmiert ist.
 *3 Diese Posten können durch die Programmierung ausgelassen werden.

Fortgeschrittene Operationen und Einstellungen

Ausdrucken des Auslese-/Rückstellberichts für geöffnete Zahlzettel

Dieser Bericht zeigt den vorhergehenden Saldo von noch nicht geschlossenen Zahlzetteln.

TASTENBETÄTIGUNG

KASSENBON

Auslesen : X-Betriebsart
Rückstellung: Z-Betriebsart

Betriebsartenschalter

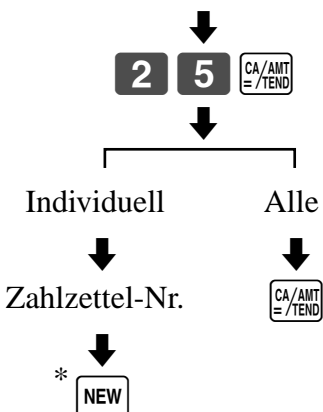

Z	15-03-2002	17:45	Rückstellbetriebsart/Datum/Uhrzeit
CLERK	01	000258	Verkäufer/Fortlaufende Nr.
0025	OPEN CHECK	Z	Berichtcode/Berichttitel/ Rckstellsymbol
CHECK-#:	123456		Zahlzettel-Nr.
REG	15-01-2002	12:30	Betriebsart/Datum/Uhrzeit
CLERK	01	000108	Verkäufer/Fortlaufende Nr.
		. 12.24	Vorhergehender Saldo
CHECK-#:	123556		
REG	15-01-2002	13:40	
CLERK	01	000132	
		. 82.04	
CHECK-#:	215485		
REG	15-01-2002	17:10	
CLERK	01	000203	
		. 22.38	

TOTAL		. 338.40	Gesamtbetrag (Ausdruck nur am Bericht „All“)

* Sie können auch die **OLD** Taste oder die **New/Old Check** Taste an deren Stelle verwenden.

Auslesen des Programms der Registrierkasse

Ausdrucken des Einheitspreis/Satzprogramms (ausgenommen PLU)

TASTENBETÄTIGUNG

KASSENBON

PGM-Betriebsart

Betriebsartenschalter

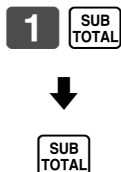

PGM1	10-03-2002	09:30	Betriebsart/Datum/Zeit
CLERK	01	000010	Verkäufer/Fortlaufende Nr.
PGM1		Programmauslesesymbol
DEPT01	T1	@1.00	Warengruppenbeschreibung/ Steuerstatus/Einheitspreis *1
DEPT02		@2.00	
DEPT03		@0.00	
DEPT04		@0.00	
-		@0.00	Voreingestellter Reduktionsbetrag
%-		12.34%	Prozentsatz
CURR EXG		105.05	Währungsumrechnungkurs

*1 Die nicht programmierten Warengruppen werden in diesem Bericht nicht ausgedruckt.

Ausdrucken des PLU-Programms

TASTENBETÄTIGUNG

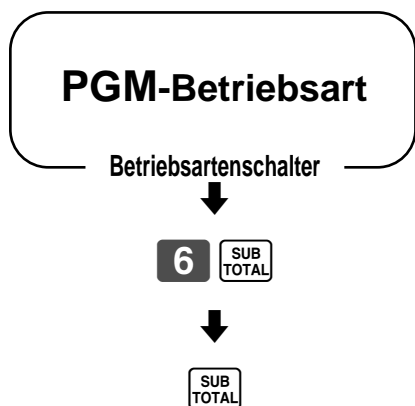

KASSENBON

PGM6 10-03-2002 09:45	Betriebsart/Datum/Zeit
CLERK 01 000013	Verkäufer/Fortlaufende Nr.
PGM6	Programmauslesesymbol
PLU0001 T1 0001	Postenzeichen/Steuersymbol/PLU-Nr.
0000100000 @1.00	Statusprogramm/Einheitspreis *1
PLU0002 0002	
0000000000 @2.00	
PLU0003 0003	
0000000000 @3.00	
PLU0004 0004	
0000000000 @4.00	
PLU0005 0005	
0000000000 @5.00	
PLU0006 0006	
0000000000 @6.00	
PLU0007 T2 0007	
0000200000 @7.00	
PLU0008 0008	
0000000000 @8.00	
PLU0009 0009	
0000000000 @9.00	
PLU0010 0010	
..... @10.00	
PLU0499 T2 0000	
0000200000 @499.00	
PLU0500 0500	
0000000000 @500.00	

*1 Nicht programmierte PLUs werden auf diesem Bericht nicht ausgedruckt.

Ausdrucken des Tastatur-Layout-Programms

TASTENBETÄTIGUNG

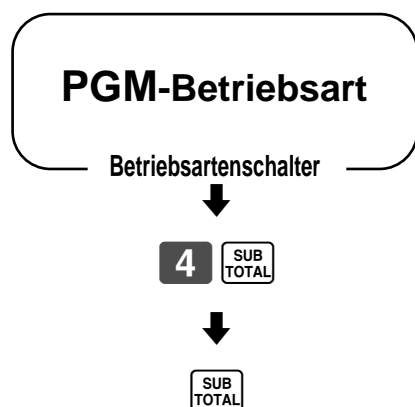

KASSENBON

PGM4 10-03-2002 09:45	Betriebsart/Datum/Zeit
CLERK 01 000013	Verkäufer/Fortlaufende Nr.
PGM4	Programmauslesesymbol
00 96-011	Tastenbeschreibung/Speicher-Nr./
99-012	Funktionscode/Feststastencode
REFUND 33-013	
DEPT01 01-51-041	
DEPT02 02-51-042	
PLU0004 63-067	
PLU0005 63-067	

Fortgeschrittene Operationen und Einstellungen

Ausdrucken des Tastenbeschreibungs-, Namens- und Meldungsprogramms (ausgenommen PLU)

TASTENBETÄTIGUNG

KASSENBON

PGM-Betriebsart

Betriebsartenschalter

2 SUB
TOTAL

SUB
TOTAL

PGM2 10-03-2002 09:35		Betriebsart/Datum/Titel
CLERK 01	000011	Verkäufer/Fortlaufende Nr.
PGM2		Programmauslesesymbol
GROSS TOTAL	01	Brutto-Zeichen
NET TOTAL	02	Netto-Zeichen
CASH-INDW	03	Zeichen für Bargeldbetrag in Schublade
CHARGE-INDW	04	Zeichen für Kreditbetrag in Schublade
CREDIT-INDW	05	
CE-CASH 1	07	Zeichen für Fremdwährungs-Bargeldbetrag
CE-CHECK 1	08	Zeichen für Fremdwährungs-Scheckbetrag
CE-CHECK 2	09	
TAX-AMT 1	11	Zeichen für steuerpflichtigen Betrag 1
TAX 1	12	Zeichen für Steuer 1
TAX-AMT 2	13	
	14	
	21	
ROUNDING AMT	22	Rundungszeichen
CANCEL TTL	23	Zeichen für Stornierungsbetrag
RF-MODE TTL	24	Zeichen für Rückzahlungs-
COMMISSION	25	Gesamtbetrag (Betriebsart)
CALCULATOR	27	
NON-LINK DPT	28	Zeichen für nicht verknüpfte Warengruppe
CASH	01	Bargeldtasten-Beschreibung
TL	02	
CREDIT	03	
CHECK	04	Schecktasten-Beschreibung
PD	05	Auszahlungstasten-Beschreibung
R ON/OFF	06	Kassenbon-Ein/Aus-Tasten-Beschreibung
#/NS	07	
RC	08	
OPN/CLK#	15	
REFUND	16	
-	24	

%-	25	
P/G RCT	26	
CURR EXG	40	Währungswechselfasten-
ARG	47	Beschreibung
DEPT01	01	Beschreibung der Warengruppentaste 1
DEPT02	02	Beschreibung der
DEPT03	03	Warengruppentaste 2
DEPT04	04	Beschreibung der Warengruppentaste 4
CLERK 01	01	Zeichen für Verkäufer 01
CLERK 02	02	Zeichen für Verkäufer 02
CLERK 19	09	
CLERK 20	20	Zeichen für Verkäufer 20
GRND TTL	01	Zeichen für Gesamtsumme
@NoQT	01	
NoCT	02	
X /	03	
T1T2T3T4	04	Sonderzeichen
	05	
	30	
	31	
DAILY	01	
PLU	02	
HOURLY	03	
PERIODIC-1	04	Berichtkopfzeile
PERIODIC-2	05	
OPEN CHECK	12	
E-JOURNAL	01	
	02	
* INDIC	02	Kassenbonmeldung
RECEIPT	19	
TAXABLE SUPPLY		
TEXT RECALL 01	01	
TEXT RECALL 02	02	Textaufrufmeldung
	02	
	10	

Ausdrucken des Druckersteuerungs-, Eingabepflicht-Verkäuferprogramms (ausgenommen PLU)

TASTENBETÄTIGUNG

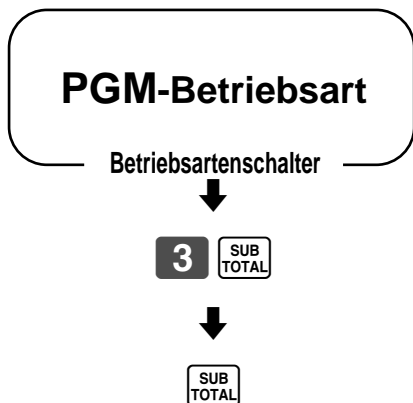

KASSENBON

PGM3 10-03-2002 09:40	Betriebsart/Datum/Zeit
CLERK 01 000012	Verkäufer/Fortlaufende Nr.
PGM3.....	Programmauslesesymbol
0122 00000022	Druckersteuerung
0222 00000001	
0422 00000000	
0522 00000110	
..... 00000004	
..... 000010	
1822	
2122 00000000	
2922 00000000	
0125	Steuertabelle 1
	6%
	0000
	5002
0225	Steuertabelle 2
	5%
	0000
	5002
0325	Steuertabelle 3
	10%
	0000
	5003
0425	Steuertabelle 4
CLERK 01 01	Verkäufername
00 0001 00000000	Verkäuferprogramm/Kommissionsrate
CLERK 02 02	
..... 0002 00000000	
CLERK 20	
00 0020 00000000	
DEPT01 01	Warengruppenbeschreibung/Warengruppen-Nr.
0000000000 @1.00	Verkaufsstatus/Einheitspreis *1
DEPT02 02	
..... @2.00	
DEPT04	
0000000000 @0.00	
CASH 00002100	Bargeldtasten-Programm
TL 00000000	
CREDIT 00000100	
..... 00000000	
..... 00000000	
CURR EXG 00000000	
ARG 00000000	
0128	Kinderposten von Einstellmenü Nr. 1
PLU001 001	Postenbeschreibung/Aufnahme-Nr.
PLU002 002	
PLU003 003	
PLU004 004	
PLU005 005	
0228	Kinderposten von Einstellmenü Nr. 2
PLU010 010	
0138	Programm von Arrangement 1
1	Tastenbeschreibung/Festtasten-Nr./
0	Funktions-Nr.
00	
DEPT01 01-51-040	Warengruppe/Aufnahme-Nr./
0238	Funktions-Nr./Festtasten-Nr.

*1 Die nicht programmierten Warengruppen werden in diesem Bericht nicht ausgedruckt.

Dieser Abschnitt beschreibt die Maßnahmen, die durchzuführen sind, wenn Sie Probleme mit dem Betrieb haben.

Wenn es zu einem Fehler kommt

Fehler werden durch einen Fehlerton angezeigt. Wenn dies auftritt, können Sie gemäß nachfolgender Tabelle normalerweise das Problem feststellen.

Fehlercode (Meldung)	Bedeutung	Aktion
E01 (K-SCHLOS)	Position des Betriebsartenschalters wurde vor dem Abschluss geändert.	Betriebsartenschalter auf seine ursprüngliche Einstellung zurückstellen und die Operation abschließen.
E03 (BEDIENER)	Der angemeldete Verkäufer unterscheidet sich von dem Verkäufer, der die Zahlzettel-Verfolgungsoperation ausgeführt hat.	Die richtige Zahlzettelnummer eingeben oder die richtige Verkäufersnummer zuordnen.
E08 (GEHEIMNR)	Registrierung ohne eine Verkäufersnummer einzugeben.	Eine Verkäufersnummer eingeben.
E10 (DRUCKER)	Walzenarm des Druckers ist geöffnet.	Den Walzenarm schließen.
E11 (SCHUBLAD)	Registrierung erfolgt bei geöffneter Schublade.	Die Schublade schließen.
E12 (JROLLEND)	Ende des Journalstreifens ist erreicht.	Eine neue Papierrolle einsetzen.
E14 (BROLLEND)	Ende des Kassensbonnstreifens ist erreicht.	Eine neue Papierrolle einsetzen.
E17 (TISCH)	Es wurde versucht, einen Posten zu registrieren, ohne die Tischnummer einzugeben.	Geben Sie die Tischnummer ein.
E19 (GASTANZ)	Es wurde versucht, die Registrierung auszuführen, ohne die Anzahl der Kunden einzugeben.	Geben Sie die Anzahl der Kunden ein.
E27 (PUF VOLL)	Der Transaktions-Stornierungspuffer ist voll.	Die Transaktion abschließen.
E31 (ZW-SUMME)	Abschluss einer Transaktion wurde versucht, ohne die Zwischensumme zu bestätigen.	Die  Taste drücken.
E33 (ZAHLGELD)	Abschluss einer Operation wurde versucht, ohne den übergebenen Zahlungsbetrag einzugeben.	Den übergebenen Zahlungsbetrag eingeben.
E35 (RUECKGLD)	Der Wechselgeldbetrag übersteigt die voreingestellte Grenze.	Den übergebenen Zahlungsbetrag nochmals eingeben.
E38 (GELD EIN)	Auslese/Rückstelloperation ohne Deklaration des Bargeldbetrags in der Schublade. Dieser Fehler erscheint nur dann, wenn diese Funktion aktiviert ist.	Die Gelddeklaration ausführen.
E40 (RG DRUCK)	Es wurde versucht, eine Transaktion abzuschließen, ohne einen Gästekassenbon auszugeben.	Geben Sie einen Gästekassenbon aus.
E50 (VOLL)	Der Speicher des Zahlzettel-Verfolgungssystems ist voll.	Schließen Sie die gegenwärtig verwendete Zahlzettelnummer und führen Sie den Transaktionsabschluss aus.
E51 (BELEGT)	Es wurde versucht, die Taste für neuen Zahlzettel zu verwenden, um einen neuen Zahlzettel zu öffnen, dessen Nummer bereits für einen im Speicher des Zahlzettel-Verfolgungssystems vorhandenen Zahlzettel verwendet wurde.	Schließen Sie die gegenwärtig verwendete Zahlzettelnummer und führen die den Transaktionsabschluss aus, oder verwenden Sie eine unterschiedliche Zahlzettelnummer.
E53 (N BELEGT)	Es wurde versucht, die Taste für alten Zahlzettel zu verwenden, um einen neuen Zahlzettel mit einer Nummer zu eröffnen, die bereits für einen vorhandenen Zahlzettel im Speicher des Zahlzettel-Verfolgungssystems verwendet wurde.	Verwenden Sie die richtige Zahlzettelnummer (falls Sie einen Zahlzettel wieder eröffnen möchten, der bereits im Speicher des Zahlzettel-Verfolgungssystems vorhanden ist) oder verwenden Sie die Taste für neuen Zahlzettel, um einen neuen Zahlzettel zu öffnen.

Wenn die Registrierkasse nicht arbeitet

Führen Sie die folgende Prüfung durch, wenn die Registrierkasse eine Fehlerbedingung aufweist, sobald Sie diese einschalten. Die Ergebnisse diese Prüfung werden von dem Kundendienstpersonal benötigt; daher unbedingt diese Prüfung ausführen, bevor Sie sich an einen CASIO-Kundendienst wenden.

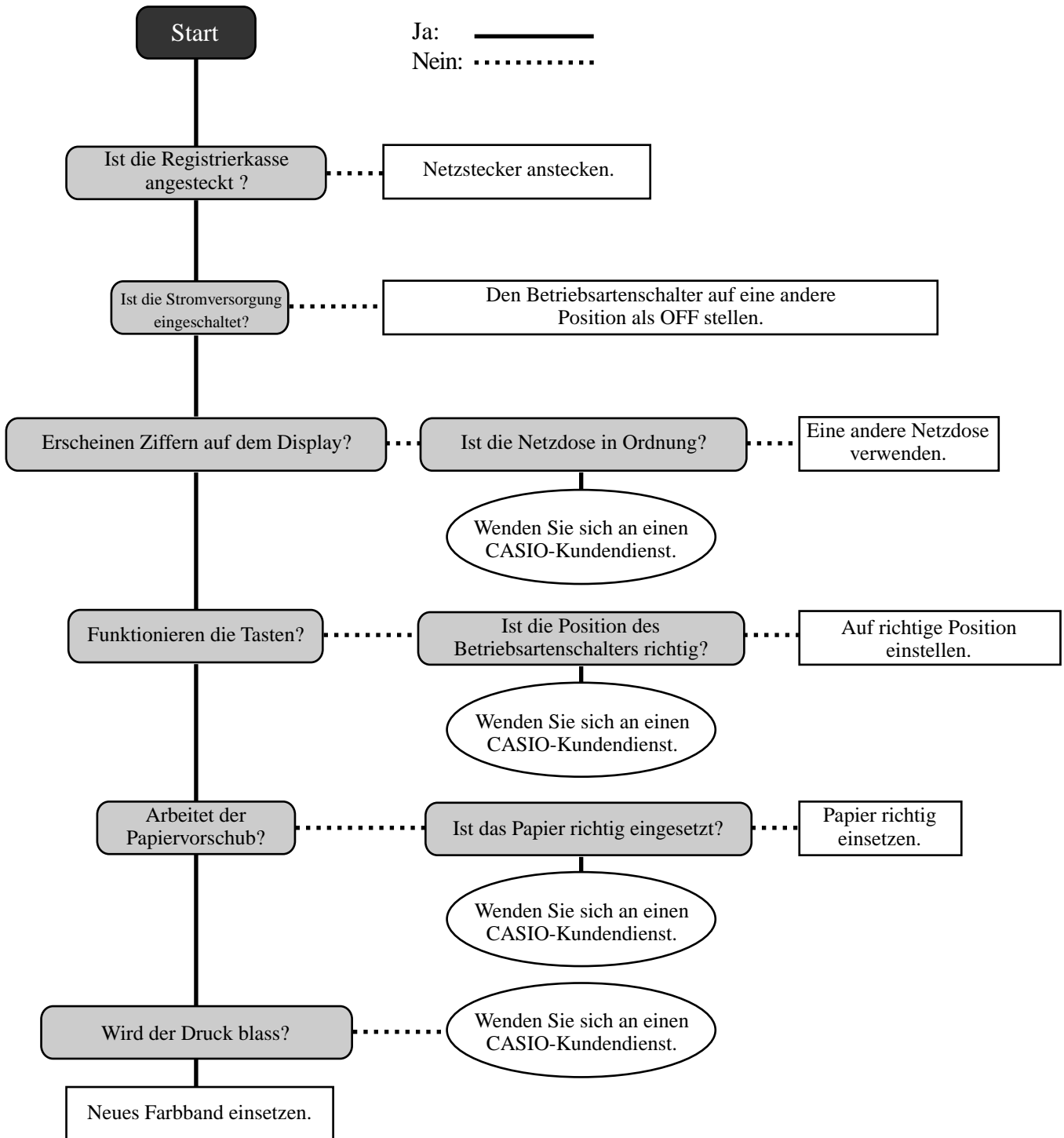

Bei Stromausfall

Falls die Stromversorgung der Registrierkasse durch einen Stromausfall oder einem anderen Grund unterbrochen wird, einfach warten, bis die Stromversorgung wieder hergestellt wird. Die Einzelheiten einer unterbrochenen Transaktion sowie alle Verkaufsdaten werden von den Speicherschutzbatterien geschützt.

- Stromausfall während einer Registrierung
Die Zwischensumme der bis zum Stromausfall registrierten Posten bleibt im Speicher erhalten. Sie können mit der Registrierung fortsetzen, sobald die Stromversorgung wieder hergestellt ist.
- Stromausfall während des Ausdrucks eines Auslese/Rückstellungsberichts
Die vor dem Stromausfall bereits ausgedruckten Daten verbleiben im Speicher. Wenn die Stromversorgung wieder hergestellt wird, können Sie den Bericht ausgeben.
- Stromausfall während des Drucks eines Kassensbons oder des Journalstreifens
Das Drucken wird fortgesetzt, sobald die Stromversorgung wieder hergestellt ist. Eine Zeile, die ausgedruckt wurde, während es zu Stromausfall kam, wird nochmals vollständig ausgedruckt.
- Sonstiges
Das Stromausfallsymbol wird ausgedruckt und jeder Posten, der bei Eintritt des Stromausfalls ausgedruckt wurde, wird nochmals vollständig ausgedruckt.

Wichtig!

Sobald mit dem Ausdrucken des Kassensbons/Journalstreifens oder eines Berichtes begonnen wurde, kann dieser Druckvorgang nur durch Unterbrechung der Stromversorgung der Registrierkasse gestoppt werden.

Wenn das L-Symbol auf der Anzeige erscheint

Nachfolgend ist die Anzeige für niedrige Batteriespannung dargestellt.

Nachfolgend ist die Anzeige für niedrige Batteriespannung dargestellt.



Falls diese Anzeige erscheint, wenn Sie die Registrierkasse einschalten, dann kann dies ein von drei Dingen bedeuten:

- Keine Speicherschutzbatterien sind in die Registrierkasse eingesetzt.
- Die Spannung der in die Registrierkasse eingesetzten Batterien ist unter einen bestimmten Pegel abgesunken.
- Die eingesetzten Batterien sind verbraucht.

Um diese Anzeige zu löschen, drücken Sie die  Taste.

Wichtig!

Wenn die Anzeige für niedrige Batteriespannung auf der Anzeige erscheint, setzen Sie möglichst sofort einen Satz von drei neuen Batterien ein. Falls es zu einem Stromausfall kommt oder Sie den Netzstecker ziehen, wenn diese Anzeige erscheint, dann gehen alle Verkaufsdaten und Einstellungen verloren.

UNBEDINGT DAS NETZKABEL DER REGISTRIERKASSE AN DIE NETZDOSE ANGESCHLOSSEN BELASSEN, WENN SIE DIE BATTERIEN AUSWECHSELN.

Austauschen des Journalstreifens



Schritt 1

Stellen Sie den Betriebsartenschalter auf die Position REG, und entfernen Sie den Druckerdeckel.

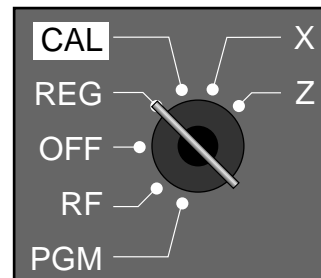

Schritt 2

Drücken Sie die **FEED** Taste, um den Papierstreifen um etwa 20 cm vorzuschieben.



Schritt 3

Schneiden Sie den Journalstreifen an einer Stelle durch, an der nichts ausgedruckt ist.



Schritt 4

Nehmen Sie die Journalstreifen-Aufwickelspule aus ihrem Halter.



Schritt 5

Entfernen Sie die Papierführung der Aufwickelspule.



Schritt 6

Schieben Sie die Journalstreifen-Papierrolle von der Aufwickelspule ab.

Schritt 7

Öffnen Sie den Walzenarm.

Schritt 8

Entfernen Sie die alte Papierrolle aus der Registrierkasse.

Schritt 9

Setzen Sie eine neue Papierrolle ein.

Setzen Sie mit Schritt 3 des auf Seite 10 dieser Anleitung beschriebenen Vorganges fort.

Austauschen der Kassenbon-Papierrolle



Schritt 1

Stellen Sie den Betriebsartenschalter auf die Position REG, und nehmen Sie den Druckerdeckel ab.

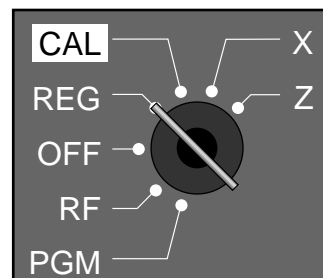

Schritt 2

Öffnen Sie den Walzenarm.



Schritt 3

Entfernen Sie die alte Papierrolle aus der Registrierkasse.

Schritt 4

Setzen Sie eine neue Papierrolle ein.

Setzen Sie mit Schritt 3 des auf Seite 9 dieser Anleitung beschriebenen Vorganges fort.

HINWEIS:

Nach Beendigung der Programmierung der Registrierkasse, geben Sie **6 2 0 0** und **SUB TOTAL** in dem PGM 3 Modus ein, um die Programmdateien in dem internen nichtflüchtigen Speicher zu sichern.

(Diese Operation dauert etwa 10 Sekunden.)

Optionen

WT-83 Regenschutzabdeckung

Die optionale Regenschutzabdeckung schützt die Tastatur vor Feuchtigkeitsschäden.

Für Einzelheiten wenden Sie sich bitte an Ihren CASIO-Fachhändler.

Technische Daten

- Eingabemethode**
 Eingabe: 10-Tasten-System; Pufferspeicher für 8 Tasten (2-Tasten-Überrollfunktion)
 Warengruppe: Tastensystem
- Display**
 Betrag 8 Stellen (Nullunterdrückung); Anzahl der Wiederholungen, Kassenbon-Ein/
 Aus-Zeichen 8 Stellen; Postenbeschreibung, Tastenbeschreibung, Betriebsart
- Drucker**
 Drucker: Einzelblatt-Impaktdrucker (Kassenbon oder Journalstreifen) mit 24 Stellen
 (Betrag 10 Stellen/Beschreibung 8, 12 oder 24 Stellen)
 Journalstreifen: Automatisches Aufspulen
 Druckgeschwindigkeit: 14 Zeilen/sek.
 Druckgeschwindigkeit: 14 Zeilen/sek.
 Papierrolle: 58 mm (Breite) × 80 mm (Durchmesser) (max.)
 CASIO P-5880T
- Rechnungen**
 Eingabe 8 Stellen; Registrierung 7 Stellen; Summen 8 Stellen
- Chronologische Daten**
 Datumsdruck: Automatisches Ausdrucken des Datums auf Kassenbon oder Journalstreifen,
 Automatischer Kalender
 Zeitdruck: Automatisches Ausdrucken der Zeit auf Kassenbon oder Journalstreifen
 Zeitanzeige: 24-Stunden-System
- Alarm**
 Eingabebestätigungssignal; Fehleralarm

Summenregister

Kategorie	Anzahl der Summenregister	Inhalt				Periodische Summenregister
		Betrag (10 Stellen)	Anzahl der Posten (4 Stellen)	Zähler (4 Stellen)	Anzahl der Kunden (4 Stellen)	
Warengruppe	4 (8)	✓	✓ *1			✓
PLU	1200	✓	✓ *1			
Stündliche Verkäufe	24	✓			✓	
Monatliche Verkäufe	31	✓			✓	
Verkäufer	20	✓			✓	
Transaktion	51	✓	oder ✓	oder ✓	oder ✓	✓
Nicht rückstellbare Gesamtsumme	1	✓ *2				
Rückstellzähler	6			✓		✓
Fortlaufende Nr.	1			✓		

*1: 4 Stellen für Ganzzahl + 2 Dezimalstellen, *2: 12 Stellen

- Speicherschutzbatterien**
 Die wirksame Lebensdauer der Speicherschutzbatterien (drei neue SUM-3 oder UM-3 Batterien) beträgt etwa ein Jahr ab dem Einsetzen in die Maschine.
- Stromversorgung/ Leistungsaufnahme**
 Wie auf dem Schild angegeben, das an der rechten Seite der Registrierkasse angebracht ist.
- Zul. Betriebstemperatur**
 0°C bis 40°C
- Zul. Luftfeuchtigkeit**
 10% bis 90%
- Abmessungen und Gewicht**
 291 mm (H) × 410 mm (B) × 474 mm (T)/ 10,9 kg mit mittlerer Schublade

Die folgende CE-Markierung gilt für die EU-Länder. Sie erklärt die Einhaltung dieses Standards.	
	Casio Electronics Co., Ltd. Unit 6, 1000 North Circular Road London NW2 7JD, U.K.

* Änderungen der technischen Daten und des Designs ohne Vorankündigung vorbehalten.

- A**
- Abmeldung 24
 - Abschlussmeldung 22
 - Addition/Preistaste 20
 - Alphabetische Taste 57
 - Alter Zahlzettel 83
 - Anmeldung 24
 - Anzahl der Kunden 83
 - Anzeige 17, 19
 - Anzeige der Zeit 25
 - Anzeige für niedrige Batteriespannung 96
 - Anzeige von Zeit und Datum 25
 - Arrangement 77, 83
 - Aufschlag 68, 83
 - Aufwickelspule 17
 - Ausfahrbare Anzeige 17, 19
 - Ausgabepflicht für Gästekassenbon 72
 - Auslassen des Journaldrucks 22, 46
 - Auslesebericht 84, 85, 86, 87, 88, 89, 90
 - Auslesebetriebsart (READ) 18
 - Australische Rundung 15
 - Auszahlung 40, 83
 - Auszahlung 79
 - Auszahlungstaste 20
 - Automatische Abmeldung 46
 - Automatische Bargeldfunktion 75
- B**
- BAR-Nachlässen (Minus) 35
 - Bedieneranzeige 17, 19
 - Bedienerschlüssel 17
 - Begrenzung der höchstwertigen Stellen 58, 61, 62, 63, 64, 78
 - Begrenzung des Höchstbetrags 78
 - Bereich der fortlaufenden Nr. 49
 - Bereitschaftsmodus 18
 - Bericht für offene Zahlzettel 90
 - Berichtbeschreibung 51
 - Berichtigung 41
 - Berichtstitel 51, 52
 - Betriebsartenschalter 17, 18
 - Betriebsartenschlüssel 17
- C**
- CAL-Betriebsart 18
 - CAPS-Taste 57
- D**
- Datumseinstellung 12
 - Dezimalsymbol 46
 - Diskont 83
 - Diskonttaste 20
 - Druckausgabenwahl 12
 - Drucker 17
 - Druckerdeckel 17
 - Dänische Rundung 15, 78
- E**
- Eingabepflicht für Zahlzettelnummer 72
 - Einstellmenü 75
 - Einzahlung 40, 79, 83
 - Einzahlungstaste 20
 - Einzelpostenverkauf 26, 30, 58, 61, 62, 64, 65, 66
 - Elektronischer Journalspeicher 49, 87
 - Eltern-PLU 75
 - Erzwungene Eingabe des übergebenen Betrags 78
- F**
- Fehlerberichtigung 42
 - Fehlerberichtigung/Freigabe 83
 - Fehlerberichtigung/Freigabetaste 21
 - Fehlercode 94
 - Finanzieller Bericht 85
 - Fortlaufende Nummer 22
- G**
- Gelddeklaration 46, 85, 88
 - Geldwechselfvorbereitung 25
 - Gemischte Warengruppe 58, 61, 62, 63, 64
 - Gesamtsumme 88
 - Geschäftsnummer (Maschinennummer) 48
 - Gruppenverknüpfung 61, 62, 64
- H**
- Hauptanzeige 17, 19
- I**
- J**
- Journal 22
- K**
- Kassenbon nach Transaktionsabschluss 20
 - Kassenbon nach Transaktionsabschluss/
Gästekassenbon 83
 - Kassenbon-Ein/Aus-Anzeige 19
 - Kassenbon-Ein/Aus-Taste 20
 - Kassenbonausgabe nach Abschluss 45
 - Kassenbonmeldung 53
 - Kein Verkauf 43, 83
 - Kinder-PLU 75
 - Kommissionsrate 50, 58, 61, 62, 63, 64
 - Komprimierter Journaldruck 46
 - Kredit 37, 38
 - Kreditkarte 78
 - Kreditkartesaldo 78
 - Kreditkartetaste 21
 - Kundenanzeige 17, 19
- L**
- L-Symbol 96
 - Leerstelltaste 57
 - Logomeldung 22
 - Löschen 41
 - Löschtaste 20

M

Manuelle Steuer 83
Maschinennummer 49
Mehrzweckeschub 17, 18
Meldung 22
Menüumschalttaste 20
Menüumschaltung 83
Minus 79, 83
Minus (BAR-Nachlässen) 35
Minustaste 21
Multiplikation 26, 30
Multiplikation/Datum/Uhrzeit 83
Multiplikation/Datum/Uhrzeittaste 20
MWSt 83
MWSt-Einzelheiten 78

N

Negative Warengruppe 58, 61, 62, 63, 64
Neuer Zahlzettel 83
Neuer/alter Zahlzettel 83
Nicht rückstellbare Gesamtsumme 88
Nichtaddier 37, 83
Nichtaddier/Nichtverkaufstaste 21
Nichtaddiertaste 21
Nichtverkaufstaste 21
Nullsummenzeilen auslassen 49

O

Öffnen 65, 83
Öffnung/Verkäufernummertaste 20
Öffnungstaste 20

P

Papier austauschen 97, 98
Papier einsetzen 9
Papier installieren 9
Papierrolle installieren 9
Papierrollen-Spezifikation 99
Papiervorschubtaste 20
Periodischer Bericht 89
PGM-Betriebsart 18
PLU 29, 30, 54, 55, 61, 63, 83, 84, 86, 91
PLU-Folientaste 20
PLU-Folientaste 31, 55, 63, 83
PLU-Taste 20
Plus 79, 83
Postenzähler 22
Preis 66, 83
Preistaste 20
%-Nachlässen (Prozent) 33, 67
Programm auslesen 90, 91, 92, 93
Programmendtaste 57
Programmmodus 18
Programm taste 17
Prozent 33, 67

R

Rechnerbetriebsart 18, 80
REG-Betriebsart 18
Regenschutzabdeckung 17
Registriermodus 18
RESET-Betriebsart 18
RF-Betriebsart 18
Rückkehr 38, 39
Rückschritt/Zeichencode-Registriertaste 57
Rückstellbericht 44, 84, 86, 87, 88, 89, 90
Rückstellen der fortlaufenden Nummer 46
Rückzahlung 83
Rückzahlung (zurückgegeben) 38, 39
Rückzahlungsbetriebsart 18
Rückzahlungstaste 21
Rundung 15
Rundung (Australische Rundung) 15
Rundung (Dänische Rundung) 15
Rundung (Spezielle Rundung) 15

S

Scheck 37, 78
Schublade 17, 18
Schubladen-Freigabehebel 18
Schubladenschloss 17
Schubladenschlüssel 17
Sommerzeit 81
Speicheraufruf 80
Spezielle Rundung 15
Stellentrennzeichen 46
Steuerberechnung 28
Steuerpflichtiger Status 78
Steuersatz mit Steuerzähler ausdrucken 49
Steuerstatus 27, 29, 33, 35
Steuertabelle programmieren 13, 15
Steuerumschaltung 83
Stornieren 43
Stornierung 83
Stromausfall 96

T

Täglicher Verkaufsbericht 44, 88
Tastatur 17
Tastatur-Layout 82, 91
Taste für alten Zahlzettel 21
Taste für Gästekassenbon 20
Taste für Gästekassenbon/
Taste für Kassenbon nach Transaktionsabschluss 20
Taste für neuen Saldo 21
Taste für neuen Zahlzettel 21
Taste für Zahlzettel addieren 20
Taste für übergebenen Bargeldbetrag 21, 78
Tastenbeschreibung 51, 56
Trinkgeld 83

U

Übungsverkäufer 49, 88, 89
Umschalttaste 57
Unter-Warengruppe 61, 62, 66

V

Verbot von Stornieroperation 46
Verkäuferkommission 50
Verkäufername 51, 52
Verkäufernummer 49, 83
Verkäufernummertaste 20
Verkäuferunterbrechungsfunktion 50
Verkäuferzeichen für Anmeldung/Abmeldung 24
Verkaufsverhältnis ausdrucken 49
Voreingestellter Preis 27, 28, 29
Voreingestelltes Öffnen 83

W

Währungswechsel 69, 83
Warengruppe 19, 26, 27, 51, 59, 83, 84, 88, 92
Warengruppenaste 20
Werbemeldung 22
Wiederholung 19, 26, 30, 66

X

X-Bericht (Auslesebericht) 84, 85, 86, 87, 88, 89, 90
X-Betriebsart 18

Z

Z-Bericht (Rückstellbericht) 44, 84, 86, 87, 88, 89, 90
Z-Betriebsart 18
Zahlzettel (addieren) 72
Zahlzettel (schließen) 73
Zahlzettel (öffnen) 72
Zahlzettel addieren 83
Zahlzettel-Verfolgungssystem 72
Zahlzetteltaste 21
Zeichen aufrufen 83
Zeichencodelliste 58
Zeicheneingabe 57
Zeicheneingabetaste 57
Zeichenregistriertaste 57
Zeichentastatur 57
Zeiteinstellung 12
Zeitsystem (12/24 Hr) 46
Zubereitung 76
Zutaten 76
Zwischensumme 26, 83
Zwischensumme ausdrucken 46
Zwischensummentaste 21

CASIO®

CASIO COMPUTER CO., LTD.
6-2, Hon-machi 1-chome
Shibuya-ku, Tokyo 151-8543, Japan

MO0112-A Printed in Indonesia

TK-T200*G